

רשימת עדכונים			
מספר עדכון	מהות העדכון	תאריך	שם

הערה 1: מיקום סופי של ברז שריפה יקבע בהתאם להנחיית המתכנן

שרטוט: רחל
בקר: אלה
אישר:

מס' סטנדרט: nz-61

תיאור גיליון:
התקנת ברז שריפה בודד\כפול
3" על צינור HDPE/PEX

שם קובץ: nz-61.dwg

תאריך:	מספר:	מהדורה:
01.08.2018	00	אחרונה:
קני"מ:	תאריך לביצוע:	
--	01.08.18	

סריקין-בוכנר-קורנברג
מהנדסים יעצנים בע"מ
רח' אימבר 14 ת.ד. 7562
פתח תקווה 49170
טל: 03-9239003 פקס: 03-9239004
office@sbk-eng.co.il



דגם א'

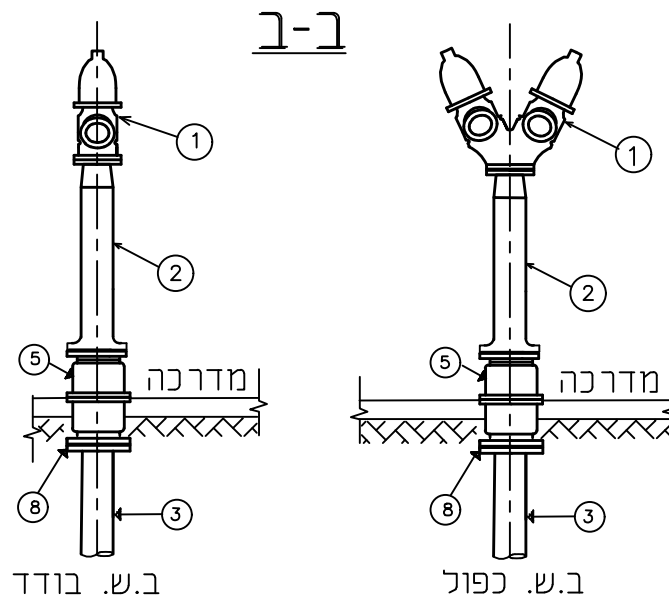
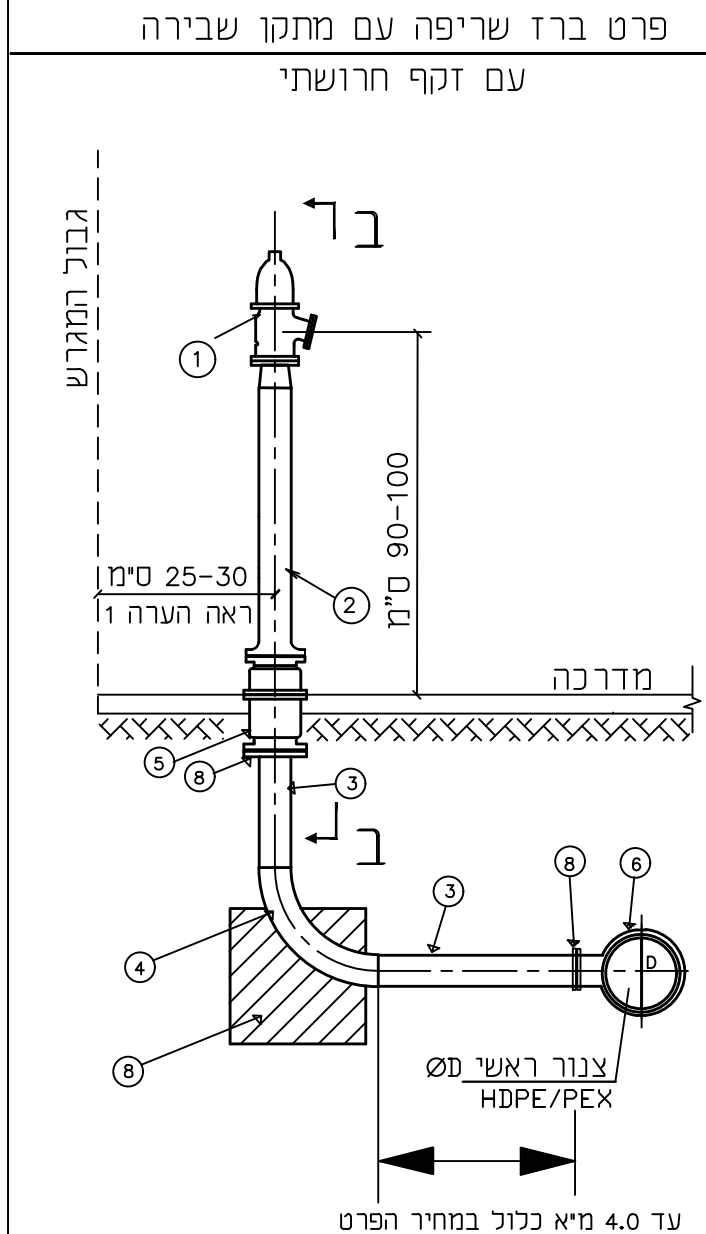

דגם ב'

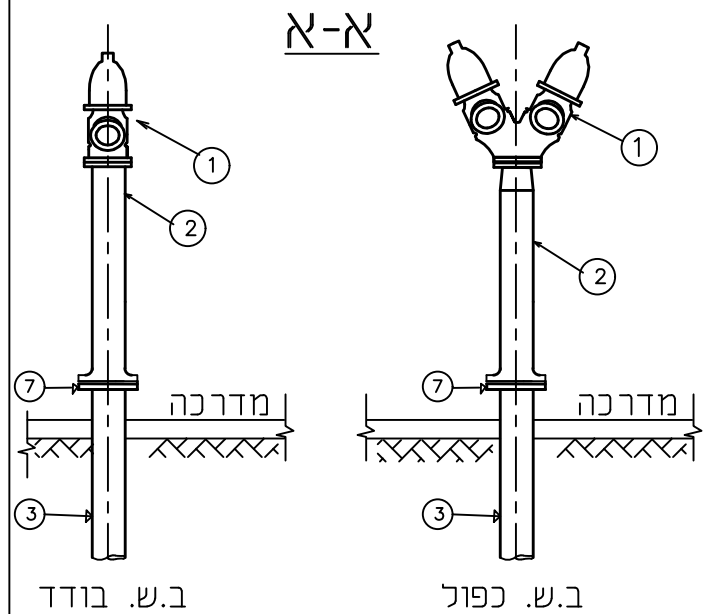
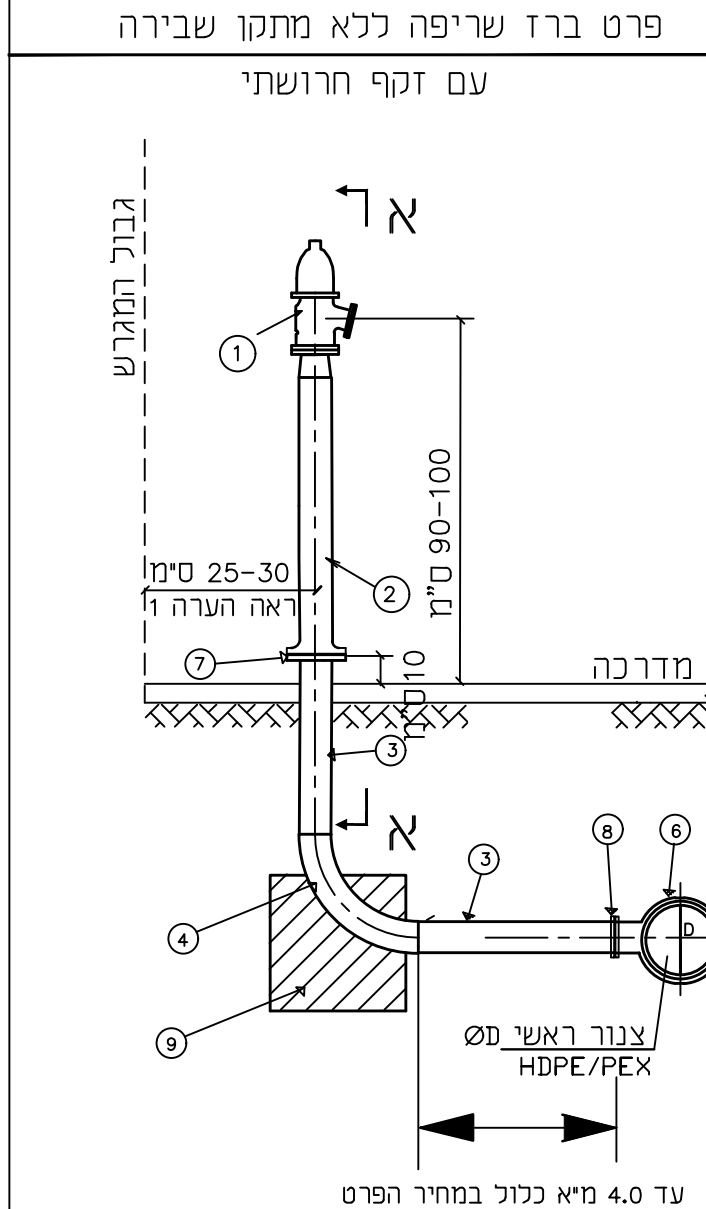

כמות		האביזרים	N
1	3"	הידרנט 3" בודד\כפול מאוגן עם שטורץ 3" דגם FHFS	1
-	4"	זקוף מאוגן חרושתי 4" דגם F43	2
-	4"	צנור פלדה עם עטיפה חיצונית "TRISO" וציפוי פנים מלט	3
1	4"	קשת פלדה 90°-4" סקדיוק 40	4
1	4"	מתקן שבירה למניעת הצפה ל.ע. 16 אטמ' F 21-4	5
1	4"	הסתעפות טע-מאוגן EF/פקסגול/HDPE	6
1	4"	אוגן פלדה 4" Ø	7
1	4"	אוגן פלדה 4" עם עטיפה חרושתי	8
1		גוש עיגון 30/30/30	9

רשימת עדכונים

מספר עדכון	מחול העדכון	תאריך	שם

הערה:
 1. מיקום סופי של ברז שריפה יקבע לפי הנחיות המתכנן.

שרטט: אינה
בקר: יאיר קורנברג
אישר:

מס' סטנדרט: nz-60

תיאור גיליון:
התקנת ברז שריפה בודד על קו פלדה

קנ"מ	מספר גיליון	מספר פרויקט

שם קובץ: nz-60.dwg

תאריך:	מהדורה אחרונה:
27.08.2014	09

תאריך מהדורה:	לביצוע
12.06.00	

סירקין - בוכנר - קורנברג
 מהנדסים יעילים בע"מ
 רח' אימבר 14 ת.ד. 7562
 פתח תקוה 49170
 טל: 03-9239003 03-9239004 פקס: 03-9239004
 office@sbk-eng.co.il

© כל הזכויות שמורות

דגם ג'
פרט ב.ש. בודד ללא מתקן שבירה
עם זקף 4"

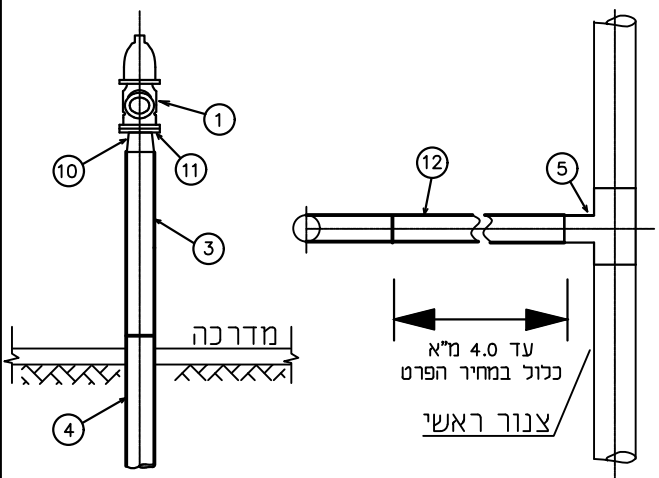
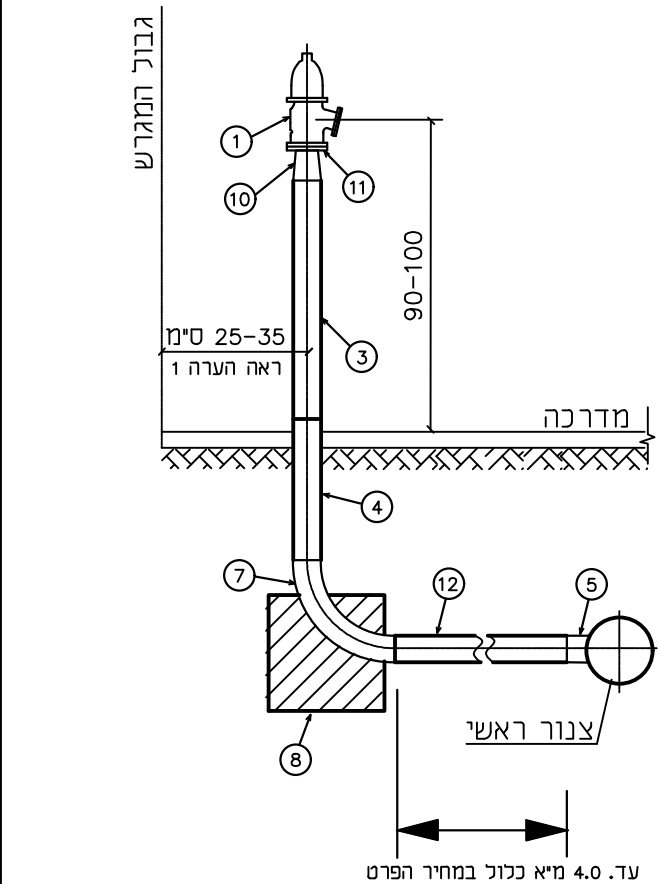

דגם ב'
פרט ב.ש. בודד ללא מתקן שבירה
עם זקף חרושתי 4"

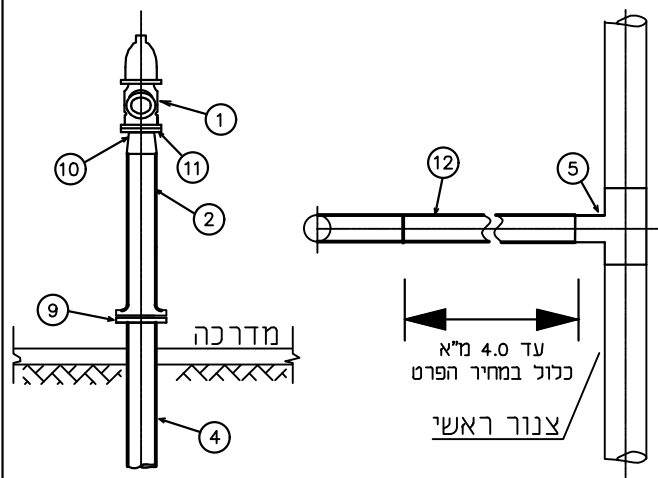
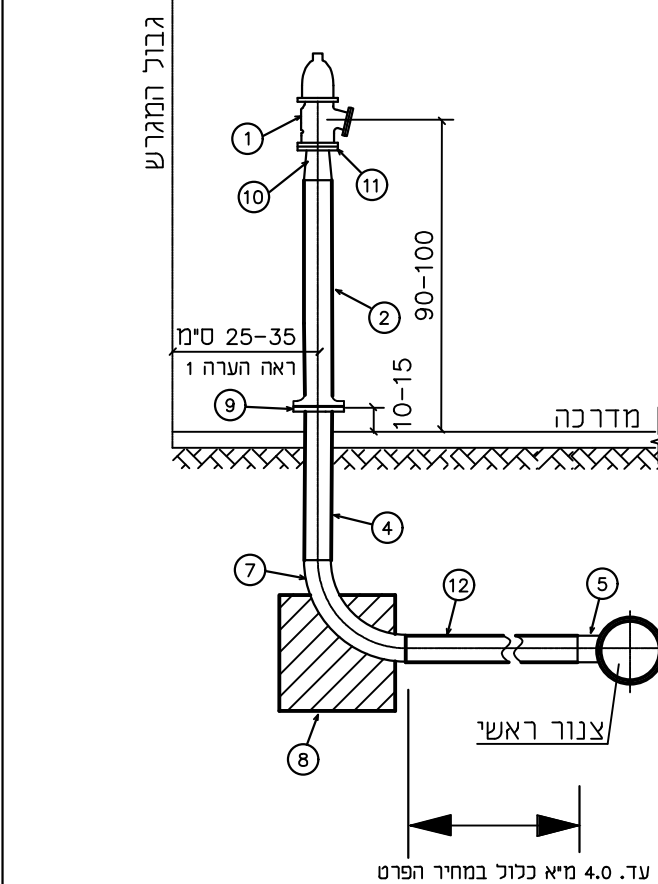

דגם א'
פרט ב.ש. בודד עם מתקן שבירה
וזקף חרושתי 4"

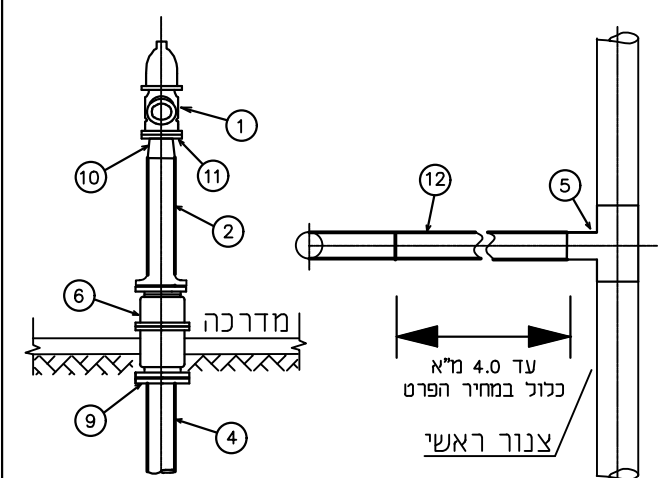
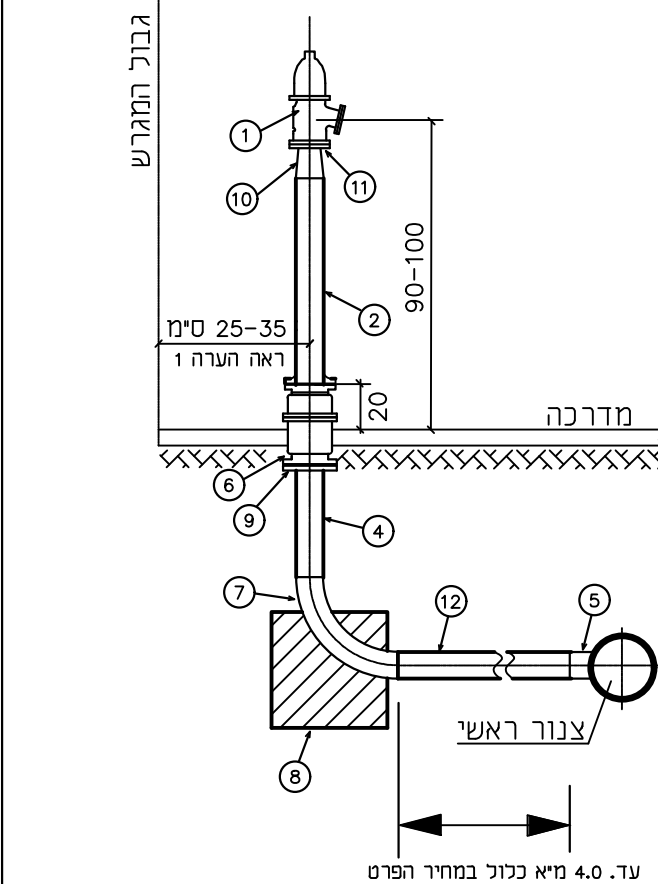

מנות	קוטר	חאביזרים	N
1	4"	קשת פלדה 90° סגודייל 40	7
1		גוש עיגול 30/30/30	8
1	4"	אוגן פלדה ל.ע. 16 אטמ'	9
1	4"x3"	מעבר קוני	10
1	3"	אוגן פלדה ל.ע. 16 אטמ'	11
1	4"	צנור פלדה עם עטיפה חיצונית וציפוי פנים מלט 'טריד'	12

מנות	קוטר	חאביזרים	N
1	3"	הידרנט 3" מאוגן עם שטורץ 3" דגם FHF	1
1	4"	זקוף מאוגן חרושתי 4" דגם F43	2
	4"	צנור פלדה עם צביעה חיצונית וציפוי פנים מלט	3
	4"	צנור פלדה עם עטיפה חיצונית וציפוי פנים מלט	4
1		הסתעפות ז (טע) חרושתית	5
1	4"	מתקן שבירה למניעת הצפה ל.ע. 16 אטמ' F 21-4	6

31 אוקטובר 2018
כ"ב חשון תשע"ט

מי ציונה בע"מ

מכרז פומבי מס' 02/2018

עבודות סלילה, החלפה, אספקה, ביצוע והנחה של קווי מים וביוב והתקנת מתקני מים וביוב

מסמכי המכרז :

1. מסמך א' : **תנאי המכרז והוראות למשתתפים**
- טופס 1 : הצעת משתתף למכרז
 - טופס 2 : נוסח כתב ערבות בנקאית להצעה למכרז
 - טופס 3 : אישור עו"ד
 - טופס 4 : תיאור ניסיונו הקודם של המציע מאומת על ידי עו"ד
 - טופס 5 : אישור ביצוע חתום על-ידי מזמין העבודה ו/או על-ידי מנהל הפרויקט
 - טופס 6 : אישור רו"ח בהתאם לסעיף 2ה'
 - טופס 7 : הצהרה בדבר הליכים משפטיים
 - טופס 8 : תצהיר העדר הרשעות
 - טופס 9 : תצהיר בדבר שמירה על דיני ההגבלים העסקיים ואי תיאום
 - טופס 10 : תצהיר לעניין ניקוד איכות ההצעות

2. מסמך ב' : **חוזה התקשרות**

- נספח א' - נוסח כתב ערבות לביצוע ולבדק.
- נספח א' 1 - נוסח הזמנת עבודה.
- נספח ב' - אישור על קיום ביטוחי הקבלן.
- נספח ב' 1 - הצהרת הקבלן - פטור מאחריות לנזקים.
- נספח ב' 2 - תנאים מיוחדים לביצוע עבודות בחום.
- נספח ג' - תעודת סיום.
- נספח ד' - הוראות בטיחות.
- נספח ה' - הוראות תשלום.
- נספח ו' - מבחן בטיחות.
- נספח ז' - מפרט טכני מיוחד.
- נספח ח' - כתב התחייבות לשמירה על הסודיות.

בחתמתנו על מסמך זה הרינו לאשר כי הבנו את כל האמור במסמכי המכרז

- נספח ט' - הצעת הקבלן.
- נספח י' - מחירון
- נספח יא' - רשימת תוכניות.
- נספח יב' - פרוטוקול מסירה.
- נספח יג' - הצהרה על חיסול תביעות.
- נספח יד' - מבוטל.
- נספח ט"ו - תנאי תשלום

3. כל המפרטים והתקנים המצוינים במסמכי המכרז, וכן כל מסמך אחר אשר נקבע בכל דין או בכל מסמך ממסמכי המכרז שהוא מהווה מסמך ממסמכי המכרז.

מסמך א'

מי ציונה בע"מ

מכרז פומבי מס' 02/2018

תנאי המכרז והוראות למשתתפים

1. מהות המכרז

- א. מי ציונה בע"מ בע"מ (להלן: "החברה") מזמינה בזה הצעות מגורמים בעלי יכולת מקצועית, ארגונית וכלכלית מתאימה, לביצוע עבודות פיתוח מערכות המים והביוב בעיר נס ציונה וביישובים מזכרת בתיה וקריית עקרון וכן ביישובי תאגיד נוספים ככל שאלו יצורפו לתאגיד ו/או בשטחים גובלים ו/או סמוכים הכוללות, בין היתר, עבודות סלילה, אספקה, ביצוע, החלפה, והנחה של קווי מים וביוב והתקנת מתקני מים וביוב, ועבודות נלוות - על פי דרישה ובהתאם להזמנות אשר יוצאו על ידי התאגיד, מעת לעת לפי הצורך - הכל בהתאם לתנאים המפורטים במסמכי המכרז כל דין, (להלן: "העבודות").
- ב. תקופת ההתקשרות לביצוע העבודות הינה לשנה אחת (12 חודשים), החל ממועד החתימה על חוזה ההתקשרות. לחברה שמורה האופציה להאריך את תקופת ההתקשרות כל פעם לשנה נוספת או חלק ממנה ועד לתקופה מקסימאלית בת חמש שנים בסה"כ, והכל בהתאם להוראות ולתנאים המפורטים במסמכי המכרז.
- ג. תנאי ההתקשרות עם הזוכה במכרז יהיו עפ"י תנאי המכרז וחוזה ההתקשרות המצ"ב על נספחיו והמהווה חלק בלתי נפרד ממסמכי המכרז.
- ד. העבודות, היקפן ותנאיהן, מפורטות במסמכי המכרז, ובין השאר במפרט הטכני המצורף כנספח ז' למסמך ב' (להלן: "המפרט הטכני/המפרט המיוחד").

2. תנאי סף להשתתפות במכרז

רשאי להשתתף במכרז מציע העומד, במועד הגשת הצעות, בכל התנאים המצטברים, המפורטים להלן:

- א. המציע הוא תאגיד רשום בישראל.
- ב. המציע בעל כל האישורים הנדרשים לפי חוק עסקאות גופים ציבוריים, תשל"ו-1976.
- ג. המציע הינו קבלן רשום בפנקס הקבלנים, בסיווג מצטבר של 200 ג-1, וגם 400 ב-4 [2 הסיווגים יחד] לפחות, לפי חוק רישום קבלנים לעבודות הנדסה בנאות, תשכ"ט-1969.
- ד. המציע הינו בעל ניסיון קודם ומוכח, כקבלן ראשי (אשר ביצע לפחות 60% מהעבודות בעצמו בפרויקט), בביצוע של עבודות מים וביוב עירוניות בשטחים במרקם עירוני* בהיקף שנתי של 5,000,000 [חמישה מיליון] ש"ח לפחות לא כולל מע"מ במוצע בכל שנה [המתחילה ב-1 בינואר ומסתיימת ב-31 בדצמבר] במהלך 3 שנים בין השנים 2013-2017, מהם לפחות 2 (שני) פרויקטים במרקם עירוני* בהיקף של 2,000,000 [שני מיליון] ש"ח לפחות כל אחד, לא כולל מע"מ, אשר הסתיימו לכל המאוחר (בהתאם למועד מתן תעודת גמר) במועד האחרון להגשת הצעות במכרז זה, בהתאם לחשבון הסופי של כל פרויקט כאמור.

*משמעות המונח "מרקם עירוני" לעניין מכרז זה: פרויקט שבוצע בארץ של עבודות מערכות תשתית מים וביוב עירוניות, ברשויות מקומיות ו/או בתאגידי מים וביוב אשר מספר תושביהן/ם עולה על 10,000;

למען הסר ספק מובהר, כי פרויקטי עבודות תשתית מים וביוב כאמור במתחמי הרחבה ו/או באזורים שאינם מאוכלסים במועד ביצוע העבודות על-ידי הקבלן במשך מרבית תקופת הביצוע, לא ייחשבו לפרויקטים במרקם עירוני.

במקרה של ביצוע פרויקט רחב היקף, יילקחו בחשבון רק אותן עבודות הכלולות בו שהן באופן ישיר מן הסוג שפורט דלעיל;

ה. המציע בעל מחזור כספי בהיקף נומינלי שלא יפחת מ-15,000,000 (חמישה עשרה מיליון) שקלים חדשים (לא כולל מע"מ) בממוצע לשנה, במהלך 3 שנים לפחות בין השנים 2013-2017.

ו. לא נכללה בדוחות הכספיים המבוקרים של המציע לשנת 2017 אזהרת "עסק חיי" או "הערת עסק חיי".

ז. המציע השתתף במפגש המציעים.

ח. המציע צירף להצעתו ערבות בנקאית, בהתאם להוראות מסמכי המכרז.

הצעת משתתף תוגש על ידי ישות משפטית אחת בלבד, וכל המסמכים או הנתונים הנדרשים במכרז, כולל, בין השאר, הניסיון והערבות הבנקאית, יהיו על שם המשתתף במכרז בלבד.

3. מסמכי המכרז

מסמכי המכרז הם המסמכים המפורטים להלן (בין אם צורפו ובין אם לא צורפו) :

א. **מסמך א'** - תנאי המכרז והוראות למשתתפים, והטפסים המצורפים אליו.

ב. **מסמך ב'** - נוסח חוזה ההתקשרות ונספחיו.

ג. **כל מסמך אחר** אשר נקבע בכל דין או בכל אחד ממסמכי המכרז שהוא מהווה מסמך ממסמכי המכרז, לרבות כל המפרטים והתקנים המצוינים במסמכי המכרז.

כל המסמכים הנ"ל על נספחיהם, לרבות המסמכים שעל הקבלנים לצרפם לפי הוראות מסמכי המכרז, יהוו חלק בלתי נפרד מחוזה ההתקשרות, מסמך ב', שייחתם בין הצדדים.

4. קבלת מסמכי המכרז ומסירת פרטי משתתף

את חוברת מסמכי המכרז להגשה יש להוריד באתר התאגיד <http://www.mei-ziona.co.il/> תחת כותרת מכרזים ---- מידע ליזמים ומכרזים ---- מכרזים

על המציע להדפיס בהדפסה רגילה את מסמכי המכרז בדף A4 רגיל ולמלא את הצעתו בכתב יד קריא וברור או בהדפסה.

לצורך קבלת תשובות להבהרות באחריותו של המשתתף במכרז למסור את פרטיו (שם מלא, כתובת דוא"ל, דואר ומספר פקסימיליה) לכתובת דוא"ל: handasa1@mei-ziona.co.il

רק מי שיפנה בכתב למי ציונה וישאיר פרטי קשר (דוא"ל) או ישתתף במפגש מציעים יקבל הודעות בדבר שינויים, הבהרות ותשובות לשאלות בנוגע למכרז. יובהר, כי כל הבהרה, תיקון או תשובה שיפורסמו באתר מחייבים את המציעים. יש לעקוב אחר פרסום ההודעות באתר.

כל ההוצאות, מכל מין וסוג שהוא, הכרוכות בהכנת ההצעה למכרז ובהשתתפות במכרז, ובכלל זאת כל ההוצאות הכרוכות בהוצאת הערבויות הנדרשות במסמכי המכרז, תחולנה על המשתתף.

5. על המציע לצרף להצעתו (בנוסף למסמכי המכרז שעליו להגישם חתומים בחתימתו):

- 5.1 אישור תקף ועדכני מרשם הקבלנים בדבר רישומו לפי חוק רישום קבלנים לעבודות הנדסה **בנאות, תשכ"ט-1969 בסיווגים הקבלניים הנדרשים בסעיף 2ג'**. ככל שמדובר בתדפיס מאתר האינטרנט של הרשם, יאושר התדפיס כנאמן למקור על-ידי עורך דין. לא יתקבל רישיון קבלן (תשלום אגרה).
- 5.2 ערבות להצעה כמפורט בתנאי המכרז, בנוסח המצורף **כטופס 2** למסמכי המכרז.
- 5.3 אישור עו"ד בנוסח המצורף **כטופס 3** למסמכי המכרז.
- 5.4 צילום תעודת התאגדות של התאגיד, העתקים ממסמכי ההתאגדות של התאגיד, מאושרים בידי עורך דין או רואה חשבון של המציע. כמו כן, יש לצרף תדפיס עדכני של רשם החברות או רשם השותפויות.
- 5.5 תיאור ניסיונו הקודם של המציע בביצוע פרויקטי תשתיות מים וביוב, במשך התקופה המנויה בסעיף 2ד לעיל, כשהנתונים ערוכים בטבלה המצורפת **כטופס 4 לכתב הזמנה זה** מאומת על ידי עו"ד. וכן אישור ביצוע בנוסח המצורף **כטופס 5 לכתב הזמנה**, ביחס לכל אחת מהעבודות הקודמות, אותן מציג המציע לצורך הוכחת עמידתו בתנאי זה. על אישור הביצוע להיות חתום על-ידי מזמין העבודה ו/או על-ידי מנהל הפרויקט ביחס לאותה עבודה.
- 5.6 על המציע יהיה למסור את כל המידע הנדרש לשם בדיקת עמידתו בתנאי סף 2ד לרבות תכניות וחשבונות סופיים מפורטים ומאושרים וכן תחשיב מפורט של אותן עבודות שהן במרקם עירוני.
- 5.7 אישור רואה חשבון של המציע להוכחת עמידת המציע בסעיף 2ה לעיל, בנוסח המצורף **כטופס 6 לכתב הזמנה זה**.
- 5.8 הצהרה בנוסח **טופס 7 לכתב הזמנה זה** המפרטת את כל התביעות האזרחיות התלויות ועומדות, במועד הגשת ההצעה במכרז זה, בבת-משפט (בארץ ובחו"ל) כנגד המציע ו/או מטעם המציע ו/או כאלה שהמציע הינו צד להם, וכן בוררויות שבהן המציע ו/או בעליו ו/או נושאי המשרה במציע ו/או מנהליו ו/או עובדיו (בתוקף תפקידם במציע), הם צד להן, בין כתובעים ובין כנתבעים.
- בנוסף, על המציע לפרט במסגרת הצהרה זו את כל ההליכים הפליליים, לרבות כתבי אישום וחקירות של גופים ומוסדות ממשלתיים בארץ ובחו"ל, אשר מתנהלים, במועד הגשת ההצעה, כנגד המציע ו/או בעליו ו/או נושאי המשרה במציע ו/או מנהליו ו/או עובדיו (בתוקף תפקידם במציע).
- יש לצרף לנ"ל "דו"ח איתור תיקים עפ"י גורם" עדכני של בתי המשפט המתייחס למציע.**
- נוסף, יפרט המציע במסגרת הצהרה זו את כל הכרעות הדין, פסקי הדין ופסקי הבוררויות שניתנו כנגד המציע ו/או מטעם המציע ו/או כאלה שהמציע הינו צד להם, וכן בוררויות שבהן המציע ו/או בעליו ו/או נושאי המשרה במציע ו/או מנהליו ו/או עובדיו (בתוקף תפקידם במציע), ב-7 (שבע) השנים שקמו למועד פרסום מכרז זה.
- מובהר, כי הצהרה זו אינה מהווה חלק מתנאי הסף במכרז.**
- 5.9 תצהיר לפי חוק עסקאות גופים ציבוריים, תשל"ו-1976, על העדר הרשעה בעבירות לפי חוק עובדים זרים (איסור העסקה שלא כדין והבטחת תנאים הוגנים), התשנ"א-1991 וחוק שכר מינימום, התשמ"ז-1987, בנוסח המצורף **כטופס 8**.
- 5.10 אישורים בתוקף לפי חוק עסקאות גופים ציבוריים, תשל"ו-1976, מפקיד מורשה, רואה חשבון, או יועץ מס כי המציע מנהל ספרים כחוק ומדווח לפקיד השומה ולמע"מ כחוק.
- 5.11 אישור על ניכוי מס הכנסה במקור.
- 5.12 אישור שנתי בתוקף ממנהל המכס והבלו לכך שהמציע רשום כעוסק מורשה.

5.13 תצהיר בדבר שמירה על דיני ההגבלים העסקיים ואי תיאום בנוסח **טופס 9**.

5.14 מסמכים נוספים הנדרשים לשם ניקוד איכות:

א. תצהיר לשם ניקוד מדדי האיכות **בנוסח טופס 10**.

ב. חשבון סופי מפורט לכל פרויקט, חתום על-ידי מזמין העבודה.

ג. רשימת ממליצים לכל פרויקט שהציג הכוללת פרטי ההתקשרות של מזמין העבודה, מנהל הפרויקט, מתכנן מערכות מים וביוב.

ד. אישור רישום עדכני במשרד הכלכלה למועד הגשת ההצעות לגבי מספר מנהלי העבודה המועסקים על ידי המציע ב-4 שנים שקדמו למועד האחרון להגשת ההצעות.

ה. תדפיס עדכני מלא מרשם החברות.

ו. דוח איתור תיקים על פי גורם עדכני של בתי המשפט.

5.15 כל ההבהרות ו/או העדכונים ו/או השינויים שישלחו למציעים, ככל שיהיו, פרוטוקול סיור הקבלנים וכן סיכום מפגש המציעים, חתומים על ידי המציע.

5.16 ככל שמדובר בעסק בשליטת אישה, כהגדרתו בסעיף 2ב לחוק חובת המכרזים, התשנ"ב-1992, יצרף המציע אישור של רואה חשבון ותצהיר כנדרש שם.

המסמכים ו/או הנתונים שיוגשו על ידי המציעים יהיו חלק בלתי נפרד ממסמכי המכרז.

א.5. מפגש מציעים

מפגש מציעים יתקיים ביום **15.11.2018 בשעה 11:00** במשרדי התאגיד ברח' האירוסים 53 נס ציונה. **ההשתתפות במפגש המציעים הינה חובה ומהווה תנאי סף להשתתפות במכרז.**

ב.5. דגשים

1.5. החברה אינה מתחייבת, להעביר את כל העבודות לקבלן הזוכה. החברה רשאית, לצאת למכרז (לרבות מכרז משותף) ו/או קבלת הצעות לגבי עבודה ספציפית בהתאם לשיקול דעתה הבלעדי, וזאת ללא כל מחויבות ו/או התחייבות ו/או מתן הסבר כל שהוא לזוכה במכרז זה, ולקבלן הזוכה לא תהיה עילה לתביעה ו/או לקבלת פיצוי מכל סוג שהוא.

2.5. למען הסר כל ספק, המזמינה אינה מתחייבת להתקשר עם הזוכה בפרויקטים קיימים ו/או נוספים ואו בהיקפים כלשהם והקבלן הזוכה מוותר מראש ויהיה מנוע מלטעון כל טענה ו/או דרישה ו/או תביעה, לרבות בדבר ציפיות, הסתמכות או אובדן רווח כלשהו.

3.5. הקבלן יידרשו לבצע את העבודות נשוא המכרז וההסכם בהתאם להוראות המכרז על נספחיו ובהתאם להוראות כל דין, לרבות, בהתאם להנחיות, כללים, אמות מידה והוראות רשות המים ו/או הממונה על תאגידי המים והביוב (הן משפטיות והן הנדסיות).

6. הגשת ההצעה

6.1 על המציע להפקיד במסירה אישית את הצעתו, בהתאם לדרישות ותנאי המכרז, וכן את יתר מסמכי המכרז שנמסרו לו על ידי החברה, וכמפורט בסעיף 6.2 להלן, בתיבת המכרזים הממוקמת במשרדי החברה לא יאוחר **מיום 23.12.2018 , בשעה 12:00**. על המעטפה יצוין: **"עבודות סלילה, החלפה, אספקה, ביצוע והנחה של קווי מים וביוב והתקנת מתקני מים וביוב - מכרז פומבי מס' 02/2018"**.

משלוח ההצעה בדואר או בכל דרך אחרת שלא כאמור לעיל, אינו עונה על דרישות המכרז. באחריות המציע לקבל, במעמד הגשת ההצעה, שובר המאשר את דבר הגשת הצעתו, השעה והמועד בהם הוגשה.

6.2 הצעת המציע, לרבות כל המסמכים הנדרשים מאת המציע, תוגש בשני עותקים קשיחים ההצעה הכספית תוכנס לתוך כל אחד מן העותקים במעטפה סגורה עליה ייכתב **"מעטפת ההצעה הכספית"**. המעטפה אשר כוללת את כל העותקים ומעטפת ההצעה הכספית תוכנס לתיבת המכרזים כשהיא נושאת את מספר המכרז בלבד ולא יצוין על גבה שום פרט מזהה, לרבות שם המציע (להלן: **"מעטפת ההצעה"**).

6.2 הקבלן המציע ימלא הצעתו **"הצעת הקבלן"**, **נספח ט'** למסמך ב' במסמכי המכרז.

6.3 בסיס המחירים למכרז הינו המחירון המצורף כנספח י' למכרז (להלן: **"המחירון"**), במחירון מפורטות העלויות ביחס לכל סעיף/פרק עבודה. על המציע לציין **בנספח ט'**, את שיעור ההנחה באחוזים, שמוענק על ידו ביחס לעלות הכוללת של המכרז, ללא מע"מ.

שיעור ההנחה המרבי אותו יציע המציע לא יעלה על 17% (שבעה עשר אחוזים).
מציע אשר יציע שיעור הנחה גבוה מהשיעור המרבי, הצעתו תיפסל על הסף.
מציע אשר יציע תוספת (במקום הנחה) הצעתו תפסל על הסף.

אין להוסיף כל סימן לפני הספרות (כגון מינוס).

שיעור ההנחה יכול להיות אפס (0) אחוז. מציע אשר מבקש להציע 0% (אפס אחוז) יציין זאת מפורשות.

יובהר, כי עבור הסדרים זמניים [תנועה ובטיחות] ככל שאלו ידרשו, ישולם לקבלן עד 5% מהיקף הביצוע הכולל של הפרויקט. גובה התוספת (מ-1% ולא יותר מ- 5% מהיקף הביצוע הכולל של הפרויקט) יקבע ע"י מהנדס התאגיד בהתאם לתכניות הסדרי תנועה מאושרות וביצוען בפועל

6.4 מובהר בזה כי ההנחה שבהצעת הקבלן, תיחשב כחלה בנפרד גם על כל אחד ממחירי היחידה כפי שמופיעים במחירון. כמו כן מובהר בזה, למען הסר ספק, כי במקומות בהם במחירון יש התייחסות לעבודת קומפלט, ההנחה תחול גם על כל עבודת קומפלט. ההנחה תחול גם על עבודות חריגות/נוספות אשר יתומחרו לפי המוגדר במסמכי ההצעה/החווזה לרבות סעיף 9.6' להלן.

מובהר בזאת, כי המציע אינו רשאי להציע תוספת לעלויות הנקובות במחירון, אלא הנחה בלבד.

6.5 החברה תהא רשאית לפסול על הסף הצעה שלא תוגש בהתאם להוראות מסמכי המכרז.

6.6 על המציע לחתום בראשי תיבות וחותרמת על כל דף ממסמכי המכרז ולחתום חתימה מלאה בכל מקום המיועד לכך בכל מסמכי המכרז, לרבות על טפסי החווזה המצורפים למכרז. על המציע לחתום בחתימה וחותרמת ליד כל תיקון בהצעתו.
על הקבלן למלא את כל הפרטים הטעונים מילוי בכל מסמכי המכרז, וזאת בדיו.

- 6.7 המציע יחתום על הצעת משתתף המצורפת **כטופס 1** לתנאי המכרז, המאשרת כי ראה, בדק והבין את פרטי המכרז וכי יש לו את הידיעות, הכישורים והאמצעים הדרושים לצורך ביצוע העבודות נשוא המכרז.
- 6.8 הצעת המשתתף תוגש על ידי ישות משפטית אחת בלבד, וכל המסמכים הנדרשים במכרז, כולל הערבות הבנקאית, הניסיון והסיווגים הקבלניים, יהיו על שם המשתתף במכרז בלבד, אלא אם כן צוין מפורשות אחרת.
- 6.9 ביטוחי המציע:
- 6.9.1 תשומת לב המציעים מופנית לדרישות החברה לקיום ביטוחים על ידי הקבלן שיזכה במכרז (להלן: **"דרישות הביטוח"** ו/או **"הוראות הביטוח"** ו/או **"הביטוחים הנדרשים"**).
- 6.9.2 הקבלן הזוכה יידרש לעמוד בדרישות הביטוח בהתאם לתנאים המפורטים בחוזה **ההתקשרות**, פרק ה' **"אחריות וביטוח"** סעיף 39 **"ביטוח על ידי הקבלן"** ובנספח ב' לחוזה (להלן: **"אישור ביטוחי הקבלן"**).
- 6.9.3 מגיש ההצעה מתחייב להביא לידיעת מבטחיו את הוראות הביטוח ודרישות הביטוח ואת מהות העבודות לפי מסמכי המכרז במלואן ומצהיר בזאת כי קיבל ממבטחיו התחייבות לערוך עבורו את כל הביטוחים הנדרשים כמפורט לעיל ולהלן.
- 6.9.4 מגיש ההצעה מתחייב לבצע את הוראות הביטוח ודרישות הביטוח ולהפקיד בידי החברה לא יאוחר ממועד תחילת ביצוע העבודות וכתנאי לתחילתן, את נספח ב' **אישור ביטוחי הקבלן** (בנוסחו המקורי) כשהוא חתום כדין על ידי המבטח.
- 6.9.5 בנוסף להמצאת אישור עריכת הביטוחים כאמור, מתחייב הקבלן כי בכפוף לדרישת החברה בכתב ימציא לה העתקים מפוליסות הביטוח הנדרשות.
- 6.9.6 מובהר בזאת במפורש כי כל הסתייגות לגבי הוראות הביטוח ו/או דרישות הביטוח יש להעלות במסגרת פניה להבהרות ובתוך המועד שנקבע לכך. לאחר הגשת ההצעה לא תתקבלנה הסתייגויות להוראות הביטוח ולדרישות הביטוח. מובהר, כי ככל שיערכו שינויים כלשהם ביחס לאישור קיום הביטוחים (**נספח ב'**) ו/או לדרישות הביטוח, החברה תתעלם מהם והנוסח שיחייב הוא הנוסח שצורף למסמכי המכרז.
- 6.9.7 למען הסר ספק מובהר בזה, כי אי המצאת נספח ב' **אישור ביטוחי הקבלן**, חתום כדין על ידי מבטחי המציע (בנוסחו המקורי), לרבות **נספח ב' 1 הצהרת הקבלן - פטור מנזקים**, חתומה כדין על ידי הקבלן (בנוסחו המקורי), החברה תהא רשאית למנוע ממנו את מועד תחילת ביצוע עבודות בשל אי הצגת האישור החתום כנדרש.
- 6.9.8 בנוסף ומבלי לגרוע מהאמור בסעיף **6.9.7** לעיל, מובהר בזה, כי במקרה של אי המצאת נספח אישור ביטוחי הקבלן (**נספח ב'**), כאמור בסעיף **6.9.7** לעיל, תהא החברה רשאית לראות בקבלן כמי שהפר את החוזה ו/או לבטל את זכייתו של הקבלן במכרז.
- 6.9.9 יודגש כי בשלב הגשת ההצעות אין דרישה כי מסמכי הביטוח ייחתמו על ידי המבטחים **אלא בחתימה וחותמת של המציע**, המהווים אישור המציע כי בדק עם מבטחיו ואין להם הסתייגות לגבי הנוסח, התנאים והכיסויים הביטוחיים הנדרשים.
- .7 ערבות ההצעה**
- 7.1 כל משתתף במכרז חייב לצרף להצעתו ערבות בנקאית מקורית בלתי מותנית, אוטונומית, של בנק ישראלי, בנוסח המצורף **כטופס 2** לתנאי המכרז לטובת החברה, בסך של **100,000 ₪** (מאה אלף ₪) (להלן: **"הערבות"**).

- 7.2 הערבות הבנקאית חייבת לעמוד בכל התנאים המפורטים במסמכי המכרז. קבעה החברה, על פי שיקול דעתה הבלעדי, כי להצעה לא צורפה ערבות בנקאית בהתאם לאמור לעיל, תהיה החברה רשאית לפסול את אותה הצעה.
- 7.3 תוקף הערבות יהיה עד ליום **23.04.2019**. החברה רשאית לדרוש את הארכת תוקף הערבות למשך 4 (ארבעה) חודשים נוספים והמציע יהיה חייב במקרה כזה להאריך את תוקף הערבות.
- 7.4 החברה תהא רשאית להגיש את הערבות לפירעון כל אימת שהמשתתף לא יעמוד בהתחייבויותיו על פי תנאי המכרז.
- 7.5 הערבויות הבנקאיות יוחזרו למציעים אשר לא זכו במכרז, לאחר חתימת חוזה בין החברה לבין הזוכה במכרז, ולא יאוחר מ-60 ימים לאחר קבלת החלטה בדבר הזוכה במכרז.

8. תוקף ההצעה

ההצעה תהיה בתוקף עד ליום **23.04.2019**. תוקף ההצעה יוארך ב-4 (ארבעה) חודשים נוספים עפ"י דרישת החברה.

9. הליך בחינת ההצעות ובחירת ההצעה הזוכה

9.1 **ההצעה הזוכה תבחר על-פי מדד משוקלל אשר יורכב מ-60% (שישים אחוזים) מדד כמותי ו-40% (ארבעים אחוזים) מדד איכותי.** ההצעה אשר תעמוד בתנאי הסף ואשר תקבל את הציון המשוקלל הגבוה ביותר תהא ההצעה הזוכה.

נוסחת הציון המשוקלל היא: $\text{הניקוד בגין המדד הכמותי} \times 60\% + \text{הניקוד בגין המדד האיכותי} \times 40\% = \text{סה"כ הניקוד להצעת המציע}$.

9.2 בדיקת ההצעות תעשה בשלושה שלבים, כדלקמן:

א. **שלב א'** – בחינת עמידה בתנאי הסף. הצעותיהם של מציעים שלא תעמודנה בכל תנאי הסף תיפסלנה. רק הצעותיהם של מציעים העומדים בכל תנאי הסף תעבורנה לשלב הבא של דירוג ההצעות.

ב. **שלב ב'** – דירוג איכותי של ההצעות, ומתן ניקוד להצעתו של כל מציע, בהתאם לרכיבים המפורטים בטבלה שבסעיף 9.3 להלן.

מספר נקודות מרבי בטבלה: 220 נקודות.

מספר נקודות בסעיפים 1-6 בטבלה: 145 נקודות.

מספר נקודות מרבי להוספה בסעיפים 7-10 בטבלה: 75 נקודות.

מספר נקודות מרבי להפחתה בסעיפים 7-10 בטבלה: 75 נקודות.

ניקוד האיכות המזערי הכולל, לצורך מעבר לשלב הבא (פתיחת הצעות מחיר), יעמוד על לפחות 70% (שבעים אחוז) מתוך סעיפים 1-6 בטבלה, קרי לפחות 101 נקודות בסעיפים 1-6 בטבלה (להלן: "**ניקוד האיכות המזערי**").

בלי לגרוע מהאמור לעיל, מובהר בזאת במפורש, כי אם מספר ההצעות שניקוד האיכות שלהם יעמוד על לפחות 70% (שבעים אחוז) נמוך מ-3 (שלוש), אזי מי ציונה תהא רשאית לקבוע (על פי שיקול דעתה ובלי לגרוע מזכויותיה על פי כל דין ובלי שתהיה מחויבת לעשות כן), כי 3 (שלוש) ההצעות בעלות ניקוד האיכות הגבוה ביותר, ובלבד שניקוד האיכות לא יפחת מ-60% (שישים אחוז), קרי לפחות 87 נקודות בסעיפים 1-6

בטבלה, יעלו לשלב ג' – פתיחת מעטפות "הצעת המחיר", ולמציע לא תהיה כל טענה ו/או דרישה ו/או תביעה בקשר לאמור.

הנוסחה לשם חישוב ציון האיכות:

ניקוד האיכות של הקבלן המציע X 0.4 ניקוד האיכות המרבי של מי מהקבלנים שהגישו הצעה ועמדו בתנאי הסף

בדיקת איכות ההצעות תבצע על ידי הצוות המקצועי מטעם התאגיד אשר יכלול 3 חברים (מנכ"ל התאגיד ו/או מי מטעמה, מהנדס התאגיד ו/או מי מטעמו, היועץ למכרז ו/או מי מטעמו).

ג. שלב ג' - פתיחת הצעות המחיר של המציעים, אשר עמדו בתנאים הקבועים בשלב ב', ומתן ציון מחיר בהתאם לקבוע בסעיף 9.6 להלן.

9.3 ציון ניקוד האיכות של כל מציע על-פי הרכיבים והמשקולות המפורטים בטבלה שלהלן.

מס'	רכיב	אופן ההוכחה	ניקוד מרבי	אופן הניקוד/הערות	הערות
1.	מספר הפרויקטים במרקם עירוני, שבוצעו על-ידו כקבלן ראשי (אשר ביצע לפחות 60% מהעבודות בעצמו בפרויקט) משנת 2013, בהיקף כספי העולה על 1 (אחד) מיליון שקלים חדשים, לא כולל מע"מ.	הצהרה מאושרת על-ידי עורך דין בנוסח המצורף כטופס 4 לכתב ההזמנה , כולל חשבון סופי מפורט לכל פרויקט, חתום על-ידי העבודה. פרויקטים אשר מצוינים בפרופיל החברה של המציע לא יהיו מהפרויקטים	35 נקודות	כל פרויקט יזכה את המציע ב-7 נקודות, ולא יותר מ-35 נקודות בגין רכיב זה.	פרויקטים שילקחו בחשבון לצורך רכיבים אלו – 1. פרויקט כולל של ביצוע עבודות מים וביוב ו/או פרויקט של ביצוע קו מים בקוטר 6" לפחות ובאורך של לפחות 500 מ"א ו/או פרויקט של ביצוע קו ביוב בקוטר של 200 מ"מ לפחות ובאורך של לפחות 500 מ"א.
2.	מספר הפרויקטים במרקם עירוני, שבוצעו על-ידו כקבלן ראשי (אשר ביצע לפחות 60% מהעבודות בעצמו בפרויקט) משנת 2013, בהיקף כספי העולה על 2 (שני) מיליון שקלים חדשים, לא כולל מע"מ.	הנדרשים ברכיבים אלו, אלא אם צוינו מפורשות בטופס 10 לכתב ההזמנה .	30 נקודות	כל פרויקט יזכה את המציע ב-10 נקודות, ולא יותר מ-30 נקודות בגין רכיב זה.	2. פרויקט אחד מתוך רשימת הפרויקטים שצוינו בטופס 10 לכתב ההזמנה , שלא הושלמו ו/או עדיין לו הופק חשבון סופי, אך בוצעו למעלה מ-80% (שמונים אחוזים) מהיקף העבודות מושא אותו פרויקט, יזכה את המציע בניקוד הקבוע ברכיב לפרויקט, וזאת בתנאי שהפרויקט עדיין נמצא בביצוע ולא הופסק או שהמציע סולק ממנו.
3.	היקף ביצוע של פרויקטים במרקם עירוני מעל 6 מיליון ₪ בשנה, לא כולל מע"מ, משנת 2013		20 נקודות	כל 2.0 מיליון ₪, לא כולל מע"מ, היקף פרויקטים מעל 6 מיליון ₪ בשנה, יזכה את המציע ב-5 נקודות, ולא יותר מ-20 נקודות בגין רכיב	יובהר, כי ניתן יהיה לקבל כפל ניקוד בגין רכיבים מספר 1, 2 ו-3.

מס'	רכיב	אופן ההוכחה	ניקוד מרבי	אופן הניקוד/הערות	הערות
				זה.	
4.	מספר מנהלי עבודה המועסקים אצל המציע ברצף, לפחות ב-4 שנים שקדמו למועד האחרון להגשת ההצעות, בעלי הסמכה בתוקף כאחראי בטיחות באישור משרד הכלכלה	אישור רישום עדכני במשרד הכלכלה הגשת ההצעות.	20 נקודות	10 נקודות לכל מנהל עבודה, ולא יותר מ-20 נקודות בגין רכיב זה.	
5.	מספר הפרויקטים של עבודות מים וביוב במרקם עירוני, לפי ההגדרה במכרז זה, אותם ניהלו מנהלי העבודה הנ"ל	הצהרה מאושרת על-ידי עורך דין בנוסח המצורף לטופס 4 .	20 נקודות	4 נקודות לכל פרויקט, ועד 20 נקודות לרכיב זה.	מתייחס למנה"ע אשר ניהלו לפחות 2 פרויקטים של עבודות מים וביוב במרקם עירוני
6.	מספר השנים שבהן מתקיים רצף בעלות אצל המציע	תדפיס מלא מרשם החברות	20 נקודות	5 נקודות לכל שנתיים מעל 10 שנים, ולא יותר מ-20 נקודות לרכיב זה.	
7.	מספר תביעות או הליכים משפטיים או בורריות בהם היה מעורב המציע והתקבלו בעניינם פסקי דין או פסק בוררות או הכרעת דין (להלן: "פסקי דין"), ב-7 השנים שקדמו למועד פרסום מכרז זה [לא כולל תביעות צד ג', דיני עבודה]	טופס 7 לכתב ההזמנה , בצירוף רשומות בתי המשפט "דו"ח איתור תיקים עפ"י גורם" עדכני של בתי המשפט	20 נקודות	0-1 פסקי דין	
			10 נקודות	2-3 פסקי דין	
			20- נקודות	4 פסקי דין ואילך - 4- (מינוס ארבע) נקודות לכל פסק דין, ולא יותר מ-20- (מינוס עשרים וחמישה) נקודות לרכיב זה.	
8.	מספר תביעות או הליכים משפטיים או בורריות (להלן: "התביעות") המתנהלים במועד הגשת ההצעות בהן המציע הינו התובע או הנתבע הראשיים או נאשם [לא כולל תביעות צד ג', דיני עבודה]		20 נקודות	0-1 תביעות	
			10 נקודות	2-3 תביעות	
			20- נקודות	4 תביעות ואילך - 4- (מינוס חמש) נקודות לכל תביעות, ולא יותר מ-20- (מינוס עשרים וחמש) נקודות לרכיב זה.	
9.	שלמות הצעת המציע		-10 נקודות	על פי התרשמות מי ציונה מהצעתו של המציע כולה ואופן הגשתה.	הפחתה בגין אי שלמות ההצעה

מס'	רכיב	אופן ההוכחה	ניקוד מרבי	אופן הניקוד/הערות	הערות
10.	5 חוות דעת של לקוחות [מזמיני עבודה או מי מטעם, מנהלי פרויקט, מתכנן מים וביוב] על איכות עבודת הקבלן ב-7 השנים שקדמו לפרסום מכרז זה. בחוות הדעת ישאלו נציגי הלקוחות, בין היתר, על: טיב ביצוע העבודה, עמידה בלוחות זמנים, זמינות, עמידה בדרישות להגשה מסודרת של החשבונות ובמועד הגשתם. יובהר, כי במקרה שבו למי ציונה ו/או למי מהרשויות שבשמן היא פועלת ו/או מי מתאגדי רשויות אילו ניסיון קודם עם המציע, תהא רשאית מי ציונה ליתן חוות דעת ולקבל חוות דעת מהרשויות ו/או תאגידיהן. כמו כן, מי ציונה תהא רשאית לקבל חוות דעת גם מלקוחות אשר לא צוינו על-ידי המציע במסגרת הצעתו למכרז.	המציע יצרף רשימת ממליצים לכל פרויקט שהציג הכוללת פרטי ההתקשרות של מזמין העבודה, מנהל הפרויקט, מתכנן מערכות מים וביוב.	35 נקודות	עד 7 (שבע) נקודות לכל חוות דעת חיובית, ועד 35 נקודות לרכיב זה.	
			-25 נקודות	עד 5- (מינוס חמש) נקודות לכל חוות דעת שלילית, ולא יותר מ-25 (מינוס עשרים וחמש) נקודות לרכיב זה.	

9.4 מובהר במפורש, כי ניקוד הצעות המציעים הנכללים בקבוצת המציעים המדורגים, ובכלל זה ניקוד רכיבי המשנה השונים בהתייחס לכל הצעה, כאמור בסעיף 9.3 לעיל, יעשה במספרים שלמים ובשברים עשרוניים, ברמת דיוק של שתי ספרות מימין לנקודה העשרונית (היינו - מתן ציון במספר שלם וכן (לפי העניין) בשבר בעל מכנה מאה), כאשר ניקוד שתוצאתו חורגת מרמת הדיוק האמורה של שתי ספרות מימין לנקודה העשרונית, יעוגל לתוצאה בעלת עד שתי ספרות מימין לנקודה העשרונית, למספר הקרוב ביותר.

9.5 מובהר במפורש, כי ניתן יהיה לבחור ביותר מהצעה אחת, מבין הצעות המציעים הנכללים בקבוצת המציעים המדורגים, כהצעה מיטבית, בהתייחס לכל אחד מהמדדים השונים של ניקוד ההצעה, וכי ייתכן שמספר מציעים כאמור יקבלו ניקוד זהה במדד כלשהו.

9.6 מדד כמותי:

א. הנוסחה לשם חישוב ציון המדד הכמותי הינה:

0.6 X עלות ההצעה הנמוכה ביותר שהוגשה
עלות ההצעה הנבדקת

דגשים :

- ב. ההצעה תתייחס לכל העבודות וההוצאות, מכל מין וסוג, מושא המכרז ולא תתקבל כל תמורה בגין עבודות, שאינן רשומות בכתב הכמויות אך כלולות בעבודות אחרות בו וכרוכות בהן באופן מקצועי, ויראו את המציע כמסכים להוציא לפועל את כלל העבודות המתוארות בסעיפים האמורים ללא תשלום וכי כלל את מחיריהן במחיר הנקוב בסעיפים אחרים ברשימת כתב הכמויות.
- ג. המחירים המפורטים בכתב הכמויות מהווים תשלום מלא וסופי בגין ביצוע העבודות וכוללים את כל ההוצאות, בין מיוחדות ובין כלליות, מכל מין וסוג שהוא, הכרוכות בביצוע העבודות על-פי תנאי המכרז בשלמות ומהווים כיסוי מלא לכל התחייבויות המציע מושא ההסכם, לרבות תשלום בגין כוח אדם, ציוד, ביטוחים, חומרים, מסים, רישיונות וכיוצא באלה.
- ד. עבודות שלא נכללו בכתב הכמויות, יקבע מחירן לפי מחירון "דקל" לקבלן משנה באיזור מרכז בהפחתה של ההנחה שנתן הזוכה במכרז.
- ה. למחירים המפורטים בכתב הכמויות יתווסף מע"מ כדין.

10. הבהרות ושינויים

- א. בכל מקרה של סתירה ו/או הבדל ו/או אי התאמה ו/או דו משמעות בין הוראות המסמכים השונים המהווים את מסמכי המכרז, יהיה סדר העדיפות בין המסמכים השונים כדלקמן (בסדר עדיפות יורד): כתב הזמנה זה, טופס הצעת המציע, ההסכם.
- ב. גילה מציע אי בהירות ו/או דו משמעות במסמכי המכרז ו/או סתירה ו/או אי התאמה בין הוראות המסמכים השונים המהווים את מסמכי המכרז, יפנה בכתב (בקובץ וורד), לא יאוחר מאשר יום **27.11.2018 שעה 12.00** (כולל) לכתובת דוא"ל handasa1@mei-ziona.co.il, ומי ציונה תיתן הוראות בכתב בדבר הפירוש שיש לנהוג לפיו, ופירוש זה יחייב את כל המציעים לכל דבר ועניין.
- ג. המציעים רשאים להפנות למי ציונה שאלות הבהרה בכתב בנוגע למסמכי המכרז, ובלבד שהן תימסרנה עד למועד הנ"ל, ומי ציונה תענה על שאלות כאמור בכתב. למניעת ספק, רק תשובות בכתב תחייבנה את מי ציונה.
- ד. פנייה למי ציונה תהא בקובץ word בלבד, בקבצים הניתנים לעריכה בלבד, בפורמט שלהלן:

מס"ד	מסמך	עמוד מספר	מספר סעיף	פירוט השאלה
	נספח ____			

- ה. לא תישמע טענה מפי המציע בדבר סתירה, שגיאה, אי התאמה, חוסר בהירות או ספק במובן פרטי המכרז או במסמכי המכרז אלא אם פנה למי ציונה כאמור בס"ק ב', ג' ו-ד' לעיל.
- ו. בלי לפגוע באמור לעיל, מי ציונה שומרת על זכותה לתקן את מסמכי המכרז ו/או להוסיף להם ו/או לעדכןם, וזאת עד המועד האחרון להגשת הצעות, והודעה בכתב על כך תינתן על-ידי מי ציונה באתר האינטרנט שלה וכן לכל מי שפנה אליה בכתב וצירף פרטי דוא"ל שלו.
- ז. לא תישמע טענה מפי המציע, כי בהצעתו הסתמך על תשובות ו/או הבהרות ו/או תיקונים שניתנו או נעשו על-ידי מי ציונה, אלא אם אלה ניתנו בכתב, כאמור בסעיף זה.
- ח. תשובות, הבהרות, תיקונים, תוספות ו/או עדכונים שיינתנו באתר מי ציונה, אם יינתנו, יהוו חלק בלתי נפרד ממסמכי המכרז והם יצורפו על ידי המציע להצעתו, כשהם חתומים וממולאים, ככל הנדרש.

11. בחינת ההצעות

- 11.1 החברה רשאית לא להתחשב כלל בהצעה שהיא בלתי סבירה בשל תנאיה או בשל חוסר התייחסות לתנאי המכרז באופן שלדעת החברה מונע הערכת ההצעה כדבעי. מחירים בלתי סבירים עלולים לגרום לפסילת ההצעה.
- 11.2 אי הגשת הצעת מחיר ו/או אי השלמת מקום הטעון מילוי ו/או כל שינוי או תוספת שייעשו במסמכי המכרז או כל הסתייגות ביחס אליהם, בין על ידי שינוי או תוספת בגוף המסמכים ובין במכתב לוואי או בכל דרך אחרת, עלולים לגרום לפסילת ההצעה.
- 11.3 החברה אינה מתחייבת לקבוע את ההצעה הזולה ביותר או כל הצעה שהיא כהצעה הזוכה.
- 11.4 החברה רשאית לדרוש מהמשתתפים פרטים ו/או מסמכים נוספים ו/או הבהרות נוספות ו/או השלמות לשיעור רצונה המלא גם לאחר פתיחת ההצעות על מנת לבחון את המשתתף, חוסנו הכלכלי, ניסיונו המקצועי והצעתו, במסגרת שיקוליה, כאמור. לא המציא הקבלן פרטים ו/או מסמכים כאמור, ייחשב כמי שסירב לעשות כן, והחברה תהא רשאית לפסול את הצעתו.
- 11.5 החברה רשאית לבחון במסגרת בחינת ההצעות את אמינותו וכשרו של המשתתף לבצע את החוזה המוצע ואת ניסיונו.

- 11.6 החברה רשאית לדרוש מן המשתתפים להציג את צוות העובדים, ציוד, כלים וכו', כדי לוודא שאלה תואמים את דרישות מסמכי המכרז, קודם להחלטה במכרז וכתנאי לזכייה בו.
- 11.7 מובהר בזאת, כי היה וייווצר שוויון ("תיקו") בין מספר הצעות שתהיינה בעלות הציון המשוקלל הגבוה ביותר במכרז, שומרת לעצמה וועדת המכרזים את הזכות להורות על קיומו של הליך תחרותי נוסף בין כל ההצעות הזולות ביותר או בין חלקן או בכלל לא, בהתאם להוראות סעיף 17 לתקנות חובת המכרזים, תשנ"ג-1993 בין המציעים הרלבנטיים, ע"פ תנאים שיפורסמו ו/או להורות על קיומו של הליך הגרלה בין המציעים ו/או כל הוראה אחרת בהתאם ליתר ההוראות למשתתפים במכרז.
- 11.8 מציע, ו/או מציע שבעל שליטה בו, אשר הורשע, או הוגש נגדו כתב אישום או נחקר כחשוד והליכים אלה לא הסתיימו בזיכוי או בסגירת התיק הפלילי, והכל ביחס לעבירות של שוחד ו/או מרמה ו/או זיוף ו/או הגבלים עסקיים ו/או גניבה ו/או עבירות של איכות הסביבה, לא יהא רשאי להגיש הצעה במסגרת מכרז זה, אלא אם כן פנה בבקשה מנומקת בכתב לחברה 14 ימים לפחות לפני המועד להגשת ההצעות תוך פירוט כל פרטי המקרה/ים, ויבקש לאפשר לו לגשת למכרז, והחברה אישרה את בקשתו.
- 11.9 החברה תבחן את פרטי העניין ונסיבותיו, ותקבע, אם לאשר למציע להגיש הצעה במכרז. בהחלטתה תשקול החברה, בין היתר, אם מדובר בעניין שיש לו השלכה עניינית למתן השירותים מושא מכרז זה, וזאת גם בהתייחס, בין היתר, למועד ביצוע העבירות, לחומרת העבירות המיוחסות, לשלבי ההליכים המדוברים, וכל נתון אחר שתא לו להערכתו רלוונטיות לעניין. החברה תהא רשאית לפנות לכל גורם שהוא, לרבות למבקש, כדי לבחון את פרטי העבירות והאירועים וההליכים המצוינים בבקשה, וכל הקשור בהם, כדי לוודא לאמת את פרטי הבקשה, או לברר פרטים נוספים בקשר אליה או בקשר למבקש. החברה תודיע את עמדתה לפונה לא יאוחר מ-5 ימים לפני המועד להגשת ההצעות במכרז. במקרה ויתברר, בכל עת שהיא, כי מציע שמתקיימים לגביו תנאי סעיף זה לא פנה בבקשה ולא מסר פרטים כאמור, או כי מי שהגיש בקשה כאמור מסר פרטים מטעים או לא מסר פרטים מהותיים ביחס לבקשתו האמורה, תהא החברה רשאית לדחות את ההצעה, ואם כבר נתקבלה לבטל את ההתקשרות עם המציע, וזאת בין אם כבר נחתם הסכם ובין אם טרם נחתם. מובהר בזאת כי ככל שהחברה לא תוכל לקבל הכרעה בעניין, בין בשל אי קבלת המידע המבוקש במועד, ובין אם מכל סיבה אחרת, כי אז תכריע החברה בעניין לאחר הגשת ההצעות ו/או בכל מועד מאוחר יותר, בהתאם לנסיבות העניין, כך שהמציע יוכל להגיש הצעה, אך בלא שיהיה בכך כדי להוות אישור מראש לאי פסילתו עקב התנאי האמור.

11 א. שמירה על דיני ההגבלים העסקיים

על המציע יצרף להצעתו הצהרה בדבר שמירה על דיני ההגבלים העסקיים ואי תיאום מכרז, המצ"ב כטופס 9 למסמכי המכרז. החברה שומרת לעצמה את הזכות לפסול את ההצעה בשל חשד לאי שמירת המציע על דיני ההגבלים העסקיים מנימוקים שיירשמו.

12. הודעה על תוצאות המכרז

- 12.1 הזוכה/זוכים במכרז יחתום על החוזה תוך 7 ימים מיום שיידרש לכך. עד למועד חתימת החוזה יחליף הזוכה את הערבות שצורפה להצעתו בערבות להבטחת ביצוע החוזה, בנוסח כתב הערבות המצורף כנספח א' לנוסח החוזה המצ"ב.
- 12.2 עד למועד החתימה על החוזה ימציא הזוכה את כל המסמכים והאישורים שעליו להמציא בהתאם לתנאי המכרז, ובכלל זה, בין השאר, אישור על קיום הביטוחים הנדרשים על פי

- מסמכי המכרז, בנוסח הנדרש בנספח ב' למסמכי המכרז (אישור ביטוחי הקבלן), חתום כדין על ידי חברת הביטוח (נוסח מקורי).
- 12.3 עד למועד החתימה על החוזה ימציא הזוכה את מבחן הבטיחות, נספח ו' למסמכי המכרז, כאשר הוא מלא על ידו לשביעות רצון החברה. אין באמור בסעיף זה כדי לגרוע מכל התחייבויותיו של הקבלן בנושא הבטיחות, בהתאם להוראות מסמכי מכרז זה והוראות כל דין.
- 12.4 היה והמשתתף לא יעמוד בהתחייבויותיו על פי מסמכי המכרז, תהא החברה רשאית לבטל את הזכייה במכרז בהודעה בכתב למשתתף, החל בתאריך שייקבע על ידי החברה בהודעה וזאת לאחר שניתנה למשתתף הודעה בה נדרש לתקן את המעוות והמשתתף לא תיקן המעוות בהתאם להודעה ותוך זמן שנקבע בהודעה. אין בסעיף זה כדי לגרוע מזכויות החברה על פי כל דין.
- 12.5 בנוסף לאמור לעיל, תהא החברה רשאית לבטל את הזכייה במכרז גם במקרים הבאים:
- 12.5.1 כשיש בידי החברה הוכחות, להנחת דעתה, כי המשתתף או אדם אחר מטעמו נתן או הציע שוחד, מענק, דורון או טובת הנאה כלשהי בקשר עם הזכייה במכרז.
- 12.5.2 התברר לחברה כי הצהרה כלשהי של המשתתף שניתנה במכרז אינה נכונה, או שהמשתתף לא גילה לחברה עובדה מהותית אשר, לדעת החברה, היה בה כדי להשפיע על קביעתו כזוכה במכרז.
- 12.6 בוטלה הזכייה במכרז כאמור לעיל, רשאית החברה להגיש את הערבות הבנקאית שבידה לגבייה וכן למסור את ביצוע המכרז למי שייקבע על ידה והמשתתף יפצה את החברה על כל הפסד שיגרם לה בגין כך.
- 13. שמירת זכויות**
- 13.1 החברה שומרת לעצמה את הזכות שלא למסור לביצוע פרק או פרקי ביצוע שונים אף לא לאחד מהמזעירים. כמו כן החברה רשאית לבצע עבודות שיקום ו/או פיתוח שלא באמצעות מכרז זה, והכל לפי שיקול דעתה הבלעדי.
- 13.2 החברה רשאית לקבל את ההצעה כולה או חלק ממנה, ולבצע את כל העבודה או חלק ממנה, הכל לפי שיקול דעתה הבלעדי של החברה, והזוכה לא יהיה זכאי לכל פיצוי ו/או שיפוי ו/או תוספת מחיר בשל כך.
- 13.3 החליטה החברה כאמור בסעיפים 13.2 ו/או 13.3 לעיל, לא תהווה החלטתה זו עילה לשינוי בשיעור ההנחה המוצעת ו/או לתביעת פיצוי מצד הקבלן.
- 13.4 החברה רשאית, ללא כל נימוק נוסף, לפסול הצעה שישנו פער משמעותי בינה לבין האומדן של המכרז, על פי שיקול דעתה הבלעדי של החברה.
- 13.5 אין החברה מתחייבת לקבל את ההצעה הזולה ביותר או הצעה כל שהיא.
- 13.6 מבלי לפגוע באמור, החברה שומרת על זכותה לבטל את המכרז, מכל סיבה שהיא, בכל מועד שהוא, לרבות לאחר הגשת הצעות, ולמזעירים לא תהא טענה ו/או תביעה כנגד החברה בשל כך.
- 13.7 החברה רשאית לדחות הצעות של מציעים, בין השאר, אם ביצעו עבודה בעבר עבודות שלא לשביעות רצונה, או שנוכחה לדעת שכישוריהם אינם מספיקים לפי שיקול דעתה.
- 13.8 במסגרת שיקוליה לבחירת הקבלן הזוכה, תשקול החברה, בין היתר, את אמות המידה שנקבעו **בתקנה 22 לתקנות חובת המכרזים, התשנ"ג-1993**, לרבות בכל הקשור לניסיונו של הקבלן, מיומנותו, כח האדם והציוד העומד לרשותו, מצבו הכלכלי, וכן את עמידתו של הקבלן בתנאים הנדרשים במסמכי המכרז, על פי שיקול דעתה הבלעדי של החברה.
- 13.9 כל הזכויות במסמכי המכרז שמורות לחברה. המשתתפים במכרז לא יהיו רשאים לעשות כל שימוש במסמכי המכרז אלא לצורך הכנת והגשת הצעה במכרז זה. מסמכי המכרז הם רכושה של החברה, הם ניתנים למציע בהשאלה לשם הכנת

הצעתו והגשתה בלבד ועליו להחזירם לחברה עד המועד האחרון להגשת הצעות למכרז, בין אם יגיש את ההצעה ובין אם לא יגיש. אין המציע רשאי, בין בעצמו ובין ע"י אחרים, להעתיקם או לצלמם או להעבירם לאחר או להשתמש בהם לכל מטרה אחרת.

14. הסתייגות

אין להכניס כל שינוי, בין בדרך של הוספה, בין בדרך של מחיקה ובין בכל אופן אחר, במסמכי המכרז. כל שינוי או תוספת שייעשו במסמכי המכרז, מכל מין וסוג, או כל הסתייגות לגביהם, בין על ידי תוספת בגוף המסמכים ובין במכתב לוואי או בכל דרך אחרת, עלולים לגרום לפסילת ההצעה, ולחילופין החברה תהא רשאית להתעלם מאותו שינוי או הסתייגות - הכל לפי שיקול דעתה המוחלט של החברה.

15. מחירים

ההצעה של המציע תכלול את כל העבודה, החומרים ואת כל ההוצאות והרווח, לרבות מסים, היטלים וכו', כמפורט **במסמכי המכרז**, אלא אם כן צוין במפורש אחרת במסמכי המכרז. ההצעה לא תכלול מע"מ.

יצוין כי המחירים יהיו על בסיס מדד תשומות הבנייה הידוע במועד האחרון להגשת הצעות במכרז, ועדכונם ותשלומם יעשה בהתאם לאמור בפרק ח' של החוזה.

16. הוצאות

כל ההוצאות, מכל מין וסוג שהוא, הכרוכות בהכנת ההצעה למכרז ובהשתתפות במכרז, יחולו על המשתתף ולא יוחזרו לו מכל סיבה שהיא.

בכבוד רב,

מי ציונה בע"מ

מספר מציע: _____
(ימולא ע"י החברה)

טופס 1

לכבוד מי ציונה בע"מ

ג.א.ג.,

הנדון: הצעת משתתף למכרז מס' 02/2018

אנו הח"מ, לאחר שקראנו בעיון ובחנו בחינה זהירה את כל מסמכי מכרז מס' 02/2018, בין המצורפים ובין שאינם מצורפים אך מהווים חלק בלתי נפרד ממסמכי המכרז, מצהירים ומתחייבים בזה כדלקמן:

1. אנו מסכימים לתנאים המפורטים במסמכי המכרז, על כל נספחיו, לרבות עדכונים ו/או שינויים שנערכו בהם מעת לעת בכתב (הנקראים ביחד - "מסמכי ההצעה" או "מסמכי המכרז"), והעתידים כולם יחד להוות את החוזה לביצוע העבודות נשוא המכרז.

2. הננו מצהירים בזה כי קראנו את כל האמור במסמכי המכרז, כי סיירנו באתר, ראינו את מקום העבודה ותנאי הגישה לאתר העבודות וכן כי כל הגורמים האחרים המשפיעים על עלויות העבודה וביצועה ידועים ומוכרים לנו, ובהתאם לכך ביססנו את הצעתנו לביצוע העבודות נשוא המכרז (להלן: "העבודות"). כן אנו מצהירים כי לא נציג כל תביעות או דרישות המבוססות על טענות של אי הבנה או אי ידיעה של מסמכי המכרז ואנו מוותרים בזה מראש על טענות אלו.

3. אנו מצהירים בזה כי אנו עומדים בכל התנאים הנדרשים במכרז, כי הצעתנו עונה על כל הדרישות שבמסמכי המכרז, ברשותנו הידע, הניסיון והיכולת לביצוע העבודות נשוא המכרז באופן מקצועי וברמה גבוהה, וכן כי נמצאים ברשותנו כל הציוד, הכלים המתאימים לביצוע העבודה מבחינת האיכות, ההספק וכוח האדם הדרושים לביצוע העבודות נשוא המכרז, הכל כמפורט במסמכי המכרז ובהתאם ללוח הזמנים שיידרש.

4. הננו מתחייבים למלא אחר הוראות מסמכי המכרז ולמלא אחר כל התחייבויותינו על פי מסמכי המכרז במהימנות ואמינות, תוך שמירה קפדנית על הוראות כל חוק. אנו מצהירים כי איננו רשאים להעביר כל מידע שברשותנו כתוצאה מהשתתפותנו במכרז זה לשום גורם אחר, או לעשות בו שימוש כלשהו שלא במסגרת מכרז זה.

5. מבלי לגרוע מכלליות האמור לעיל, הננו מתחייבים לבצע את העבודות המפורטות במסמכי המכרז, בסך כמפורט בהצעתנו למכרז, בהתאם להוראות מסמכי המכרז, כולל, בין השאר, חוזה ההתקשרות במסגרתו, והננו מקבלים על עצמנו לסיים את העבודות האמורות להנחת דעתכם הגמורה ובלוח הזמנים שיידרש.

6. ביטוחים:

6.1 אנו מתחייבים, ככל שהצעתנו תזכה, לבצע את הביטוחים הנדרשים בהתאם לתנאים המפורטים בחוזה ההתקשרות, פרק ה' "אחריות וביטוח" סעיף 41 "ביטוחי הקבלן" ובנספח ב' לחוזה (להלן: "אישור ביטוחי הקבלן") ולהפקיד בידיכם לא יאוחר ממועד תחילת ביצוע העבודות וכתנאי לתחילתן את נספח ב' "אישור ביטוחי הקבלן" (נוסח מקורי) כשהוא חתום כדן על ידי המבטח.

6.2 בנוסף להמצאת אישור עריכת הביטוחים כאמור, אנו מתחייבים בכפוף לדרישתכם בכתב להמציא לכם העתקים מפוליסות הביטוח הנדרשות.

6.3 הנני מצהירים כי הבאנו לידיעת מבטחינו את הוראות הביטוח הנכללות במכרז ואת מהות העבודות לפי המכרז במלואן וקיבלנו ממבטחינו התחייבות לערוך עבורנו את כל הביטוחים הנדרשים על ידכם. במקרה בו תיבחר הצעתנו כהצעה הזוכה נעמוד במלוא דרישותיכם לעניין ביטוחים כמפורט במסמכי המכרז.

6.4 מבלי לגרוע מזכותכם לכל סעד אחר, אם לא נפעל כאמור לעיל - אנו מסכימים כי תהיו רשאים למנוע מאיתנו את מועד תחילת ביצוע העבודות ו/או לפעול כלפינו כמי שהפר את החוזה.

7. הננו מצהירים בזאת כי הובא לידיעתנו שאין באמור בהצעתנו זו או בהגשתה לכם כדי לחייב אתכם ו/או כדי להוות קיבול על ידכם בדרך כלשהי של הצעתנו. אנו מסכימים כי תהיו זכאים, אך לא חייבים, לראות

- בהצעתנו זו ובקבלתה על ידכם חוזה מחייב בינינו לביניכם. ידוע לנו ואנו מסכימים כי אתם תהיו רשאים לנהל כל הליך שענינו הגשת הצעות מתוקנות. כן ידוע לנו שתהיו רשאים לבטל את המכרז בכל מועד שהוא, לרבות לאחר הגשת ההצעות ועד למועד מתן צו התחלת עבודה.
8. הצעתנו זו היא בלתי חוזרת, אינה ניתנת לביטול, שינוי או תיקון ועומדת בתוקף ומחייבת אותנו לתקופה של 4 (ארבעה) חודשים מהמועד האחרון להגשת ההצעה. תוקף ההצעה יוארך לפרק זמן נוסף של 4 (ארבעה) חודשים, עפ"י דרישת החברה. במקרה זה תהיו רשאים לדרוש מאתנו את הארכת תוקף הערבות בהתאם.
9. מיד עם קבלת אשורכם בכתב כי הצעתנו נבחרה ונתקבלה, יהיו התנאים המפורטים בה, על כל נספחיה, חוזה המחייב אותנו. אם הצעתנו תתקבל, הננו מתחייבים לבוא למשרדכם, במועד שיקבע על ידכם לשם כך, ולהפקיד בידיכם ערבות בנקאית לביצוע החוזה, כנדרש במסמכי המכרז, את אשור המבטח בנוסח הנדרש במסמכי החוזה (עותק מקור) ואת כל המסמכים הנוספים הטעונים המצאה על פי מסמכי המכרז ועל פי דרישתכם, וכמו כן לחתום על מסמכי החוזה המהווה חלק ממסמכי המכרז.
10. אנו מתחייבים כי אם הצעתנו תתקבל, נתחיל בבצוע העבודות בתאריך שיקבע על ידכם בהתאם לצו התחלת עבודה שיינתן על ידכם, וכן הננו מודעים לכך כי צו התחלת העבודה עשוי להינתן בהתראה קצרה ביותר ומצהירים כי אנו נהיה ערוכים להתחיל בבצוע העבודות בהתאם ובמהירות המרבית.
11. מצורפת בזאת ערבות בנקאית ערוכה לפקודתכם כנדרש במסמכי המכרז (בנוסח שצורף כטופס 2 במסמכי המכרז).
12. אנו מצהירים כי ידוע לנו כי אם נפר התחייבות מהתחייבויותינו המפורטות לעיל או אם נחזור בנו בדרך כלשהי מהצעתנו, אתם תהיו זכאים, מבלי לפגוע ביתר זכויותיכם, לחלט את סכום הערבות הבנקאית כפיצוי קבוע ומוערך מראש על הנזקים, הטרחה וההוצאות שנגרמו לכם בשל הפרת התחייבויותינו ו/או בשל הפרת חוזה ו/או במהלך ניהול המכרז.
13. אנו מצהירים כי הצעה זו מוגשת ללא קשר ו/או תיאום עם מציעים אחרים ואנו מתחייבים לא לגלות ולמנוע את גלוי פרטי הצעתנו לאחרים עד למועד קבלת הודעת החברה על הזוכה במכרז.
14. אנו מצהירים כי הבנו את כל מסמכי המכרז על כל פרטיהם, וכל הגורמים האחרים המשפיעים על הוצאות העבודה ידועים ומוכרים לנו, וכי בהתאם לכך ביססנו את הצעתנו, ואנו מגישים בזאת את הצעתנו לביצוע העבודות נשוא המכרז, בתנאים המפורטים במסמכי המכרז.
15. הצעתנו מוגשת על גבי **הטבלה שב"הצעת הקבלן"**, **נספח ט'** למסמך ב' במסמכי המכרז, וזאת ביחס לכל הסעיפים הכלולים בטבלה הרלבנטית.
- האחוזים אשר הוצעו על ידי כאמור לעיל יהיו בגדר הפחתה ביחס למחירים כפי שמופיעים במחירון.** ידוע לנו, כי החברה תהא רשאית לפסול הצעה שלא תוגש בהתאם להוראות כאמור לעיל.
16. להצעתנו זו מצורפים כל הנספחים ו/או הטפסים הדרושים, עפ"י מסמכי המכרז.
17. בנוסף, אנו מאשרים כי ידוע לנו וכי אנו מסכימים לכך שבמסגרת שיקוליה לבחירת הקבלן הזוכה, תשקול החברה, בין היתר, את אמות המידה שנקבעו **בתקנה 22 לתקנות חובת המכרזים, התשנ"ג-1993**, וכן את עמידתו של הקבלן בתנאים הנדרשים במסמכי המכרז על פי שיקול דעתה הבלעדי של החברה.
18. אנו מצהירים, כי הצעתנו הינה בגדר המטרות והסמכויות הקבועות במסמכי התאגיד שבשמו מוגשת ההצעה, וכי אנו זכאים לחתום בשם התאגיד על הצעה זו, וכי אין כל מניעה עפ"י דין או הסכם לחתימתנו על הצעה זו.

בכבוד רב,

תאריך

הקבלן

(חתימת מורשי חתימה וחותרמת הקבלן)

שם הקבלן (באותיות דפוס) _____
שמות מורשי החתימה _____
אישיות משפטית (חברה/שותפות/אחר-נא לפרט) _____
כתובת _____
כתובת דואר אלקטרוני _____
מס' טלפון _____
מס' פקס _____
מספר עוסק מורשה _____
מס' רישום ברשם הקבלנים _____

אישור חתימה

אני הח"מ _____ עו"ד של _____ מס' _____
מזהה _____ (להלן: "הקבלן") מאשר בזה כי חתימות הי"ה
_____ ו- _____, אשר חתמו על הצעה זו,
בצירוף חותמת הקבלן, מחייבות את הקבלן לכל דבר ועניין.

חתימת עו"ד
(חתימה + חותמת + מס' רשיון)

תאריך

טופס 2

נוסח ערבות בנקאית בהתאם לסעיף 7 לתנאי המכרז - ערבות הצעה

לכבוד
מי ציונה בע"מ

ג.א.נ.,

הנדון: הנדון: ערבות בנקאית מספר _____.

על פי בקשת _____ מס' מזהה _____ (להלן: "המבקשים")
אנו ערבים בזה כלפיכם לסילוק כל סכום עד לסך 100,000 ₪ (במילים: מאה אלף ש"ח), זאת בקשר עם
השתתפותם בעבודות סלילה, החלפה, אספקה, ביצוע והנחה של קווי מים וביוב והתקנת מתקני מים וביוב,
מכרז מס' 02/2018, ולהבטחת ביצוע כל התחייבויותיהם על פי מסמכי המכרז, כולל, בין השאר, חוזה
ההתקשרות במסגרתו.

אנו מתחייבים לשלם לכם כל סכום או סכומים עד לסך הנ"ל תוך 14 ימים מיום קבלת דרישתכם הראשונה
בכתב שתגיע אלינו, מבלי להטיל עליכם לבסס או לנמק את דרישתכם בתהליך כלשהו או באופן כלשהו, או
לדרוש את הסכום תחילה מאת המבקשים בתביעה משפטית או בכל דרך אחרת, ומבלי לטעון כלפיכם טענת
הגנה כלשהי שיכולה לעמוד למבקשים בקשר לחיוב כלשהו כלפיכם.

אתם תהיו רשאים לדרוש מאתנו את תשלומי של הסכום הנ"ל בפעם אחת או במספר דרישות, שכל אחת מהן
מתייחסת לחלק מהסכום הנ"ל בלבד, בתנאי ששך דרישותיכם לא יעלה על הסך הכולל הנ"ל.

ערבות זו הינה בלתי חוזרת ובלתי תלויה ולא ניתנת לביטול.

ערבות זו תישאר בתוקפה עד 23.04.2019 ועד בכלל.
דרישה שתגיע אלינו אחרי 23.04.2019 לא תענה.
לאחר יום 23.04.2019 ערבותנו זו בטלה ומבוטלת.

ערבות זו אינה ניתנת להעברה ולהסבה בכל צורה שהיא.

דרישה בפקסימיליה ו/או באמצעי אלקטרוני ו/או במברק לא תחשב כדרישה לעניין כתב ערבות זה.

בכבוד רב,

_____ בנק

מספר מציע: _____
(ימולא ע"י החברה)

טופס 3

לכבוד
מי-ציונה בע"מ

ג.א.נ.,

הנדון: אישור עו"ד - (שם המשתתף במכרז)

כעורך דינו של הקבלן (להלן: "הקבלן"), הנני לאשר בזאת כדלקמן:

1. שמו המלא של הקבלן (כפי שהוא רשום ברשם החברות/רשם השותפויות):

2. מס' ההתאגדות של הקבלן/מס' עוסק מורשה:

3. שמות בעלי המניות של הקבלן (ובמקרה של תאגיד שהינו שותפות - שמות השותפים הכלליים והמוגבלים):

4. שמות המנהלים של הקבלן:

5. שמות האנשים אשר חתימתם מחייבת את הקבלן:

6. הרכב החתימות הנדרש על מנת לחייב את הקבלן:

7. הגשת הצעה למכרז מס' 02/2018, אשר פורסם על ידי מי ציונה בע"מ, שעליה חתמו מורשי החתימה של הקבלן, וכן ביצוע העבודות נשוא המכרז וההתקשרות בחוזה לביצוען, הינן במסגרת סמכויות הקבלן, בהתאם למסמכי ההאגד של הקבלן, להסכמים שהקבלן הינו צד להם, ועל פי כל דין.

_____	_____
עו"ד	תאריך
_____	_____
מ.ר.	

טופס 4
תיאור העבודות

לכבוד
מי ציונה בע"מ

אני, הח"מ _____ נושא ת.ז. מס' _____ לאחר שהוזהרתי כחוק, כי עלי לומר את האמת וכי אהיה צפוי/ה לעונשים הקבועים בחוק אם לא אעשה כן, נותן/ת הצהרתי זאת להוכחת עמידת _____ (להלן: "המציע") בתנאי המפורט בסעיף 2ד' לכתב הזמנה להציע הצעות (מסמך א' למסמכי המכרז):

מס"ד	תיאור העבודות	הגוף עברו בוצעה העבודה	הפעילות שבוצעה על-ידי המציע במסגרת ¹ העבודות	פרטי נציג/ איש קשר מטעם הגוף (שם ודרכי התקשרות)	היקף העבודות	תקופת ביצוע העבודות
1.	תיאור העבודה:	שם הגוף:		שם הנציג/ איש הקשר: פרטי התקשרות: טל': פקס': נייד: דואר אלקטרוני:	היקף העבודה:	תאריך התחלה: תאריך סיום: סך משך התקופה (בחודשים): (במילים):
2.	תיאור העבודה:	שם הגוף:		שם הנציג/ איש הקשר: פרטי התקשרות: טל': פקס': נייד: דואר אלקטרוני:	היקף העבודה:	תאריך התחלה: תאריך סיום: סך משך התקופה (בחודשים): (במילים):

¹ יש לציין את העבודות המפורטות בהגדרת המונח "מרקם עירוני".

מס"ד	תיאור העבודות	הגוף עבורו בוצעה העבודה	הפעילות שבוצעה על-ידי המציע במסגרת העבודות ²	פרטי נציג/ איש קשר מטעם הגוף (שם ודרכי התקשרות)	היקף העבודות	תקופת ביצוע העבודות
3.	תיאור העבודה:	שם הגוף:		שם הנציג/ איש הקשר:	היקף העבודה:	תאריך התחלה:
				פרטי התקשרות:		תאריך סיום:
				טל':		
				פקס':		סך משך התקופה (בחודשים):
				נייד:		(במילים):
				דואר אלקטרוני:		(
4.	תיאור העבודה:	שם הגוף:		שם הנציג/ איש הקשר:	היקף העבודה:	תאריך התחלה:
				פרטי התקשרות:		תאריך סיום:
				טל':		
				פקס':		סך משך התקופה (בחודשים):
				נייד:		(במילים):
				דואר אלקטרוני:		(

מס"ד	תיאור העבודות	הגוף עבורו בוצעה העבודה	הפעילות שבוצעה על-ידי המציע	פרטי נציג/ איש קשר מטעם הגוף	היקף העבודות	תקופת ביצוע העבודות
------	---------------	-------------------------	-----------------------------	------------------------------	--------------	---------------------

² יש לציין את העבודות המפורטות בהגדרת המונח "מרקם עירוני".

		(שם ודרכי התקשרות)	במסגרת העבודות ⁵	העבודה		
תאריך התחלה:	היקף העבודה:	שם הנציג/ איש הקשר:		שם הגוף:	תיאור העבודה:	5.
_____	_____	_____		_____	_____	
תאריך סיום:		פרטי התקשרות:		_____	_____	
_____	_____	טל': _____		_____	_____	
סך משך התקופה (בחודשים): _____		פקס': _____				
(במילים): _____		נייד: _____				
(_____		דואר אלקטרוני:				

תאריך התחלה:	היקף העבודה:	שם הנציג/ איש הקשר:		שם הגוף:	תיאור העבודה:	6.
_____	_____	_____		_____	_____	
תאריך סיום:		פרטי התקשרות:		_____	_____	
_____	_____	טל': _____		_____	_____	
סך משך התקופה (בחודשים): _____		פקס': _____				
(במילים): _____		נייד: _____				
(_____		דואר אלקטרוני:				

¹ יש לציין את העבודות המפורטות בהגדרת המונח "מרקם עירוני".

הנני מצהיר/ה כי זהו שמי, זו חתימתי ותוכן הצהרתי אמת.

חתימה

אישור

אני הח"מ _____, עו"ד (מ.ר. _____), מרחוב _____, מאשר/ת בזאת, כי ביום _____, הופיע/ה לפני מר/גב' _____ המוכר/ת לי אישית/שזיהה/תה עצמו/ה לפי ת.ז מס' _____, אישר/ה את נכונות הצהרה זו וחתם/מה עליה בפני, לאחר שהזהרתי אותו/ה, כי עליו/ה להצהיר את האמת, וכי יהא/תהא צפוי/ה לכל העונשים הקבועים בחוק, אם לא יעשה/תעשה כן.

חתימה + חותמת

טופס 5 לכתב ההזמנה

אישור ביצוע פרויקט

(אישור זה יינתן על ידי מזמין הפרויקט ו/או מנהל הפרויקט בלבד)

לבקשת _____ ח.פ. _____ (להלן: "המציע") וכחלק ממסמכי הצעת המציע במסגרת מכרז מס' 2018-2 לביצוע עבודות סלילה, החלפה, אספקה, ביצוע והנחה של קווי מים וביוב והתקנת מתקני מים וביוב, המוגשים לידי מי ציונה בע"מ, הרינו מאשרים כדלקמן:

1. המציע ביצע ב_____ [פירוט מקום ביצוע העבודות] בישראל, עבודות מערכות מים וביוב, וכן עבודות שונות, והכל כמפורט במסמכי מכרז זה ובנספחיו, _____ [פירוט קצר של מהות העבודות].

העבודות הנ"ל בוצעו על ידי המציע קבלן ראשי, דהיינו, בהתקשרות במישרין מול המזמין.

למען הסר ספק מובהר, כי עבודות הפיתוח והתשתית הנ"ל לא בוצעו במתחמי הרחבה ו/או באזורים אשר אינם מאוכלסים במשך מרבית תקופת ביצוע העבודות. כמו כן מובהר, כי הפרויקט הנ"ל בוצע במסגרת מתחם מסוים ומוגדר ובמפורש אין מדובר באוסף עבודות ברחבי היישוב במתחמים שונים (וזאת בין אם מכוח הסכם מסגרת ובין מכוח מספר התקשרויות נפרדות).

2. העבודות המתוארות בסעיף 1 לעיל החלו בתאריך _____ והושלמו בתאריך _____.

"תעודת גמר" ביחס לביצוע הפרויקט בכללותו ניתנה בתאריך _____.

3. ההיקף הכספי של העבודות המתוארות בסעיף 1 לעיל עמד על סכום כולל של - _____ ש"ח בתוספת מע"מ.

4. פרטי המזמין: שם: _____ טלפון: _____
דואר אלקטרוני: _____

5. פרטי מנהל הפרויקט: שם: _____ טלפון: _____
דואר אלקטרוני: _____

6. פרטי מתכנן הפרויקט: שם: _____ טלפון: _____
דואר אלקטרוני: _____

7. הערות: _____

על החתום:

חתימה: _____ שם: _____

תפקיד: _____ תאריך: _____

טופס 6 לכתב ההזמנה

יודפס על לוגו של משרד רואי החשבון

לכבוד
חברת _____ (שם המציע)

**הנדון: אישור על מחזור כספי (או כל מידע אחר המופיע בדוחות הכספיים) לכל אחת מהשנים שהסתיימו ביום
31.12.2013, ביום 31.12.2014, ביום 31.12.2015, ביום 31.12.2016 וביום 31.12.2017**

לבקשתכם וכרואי החשבון של חברתכם הרינו לאשר כדלקמן:

א. הננו משמשים כרואי החשבון של חברתכם משנת _____ (1).

ב. הדוחות הכספיים המבוקרים/סקורים של חברתכם ליום 31.12.2013, ליום 31.12.2014, ליום 31.12.2015, ליום 21.12.2016 וכן ליום 31.12.2017 בוקרו/ נסקרו (בהתאמה) על-ידי משרדנו.

לחילופין:

הדוחות הכספיים המבוקרים/סקורים של חברתכם ליום 31.12.2013, ליום 31.12.2014, ליום 31.12.2015, ליום 21.12.2016 וכן ליום 31.12.2017 בוקרו על-ידי רואי חשבון אחרים.

ג. חוות הדעת/ דוח הסקירה שניתנה לדוחות הכספיים המבוקרים/סקורים (בהתאמה) ליום 31.12.2013, ליום 31.12.2014, ליום 31.12.2015, ליום 31.12.2016 וכן ליום 31.12.2017 אינה כוללת כל הסתייגות ו/או הפניית תשומת הלב או כל סטייה אחרת מהנוסח האחד (1).

לחילופין:

חוות הדעת/ דוח הסקירה שניתנה לדוחות הכספיים המבוקרים/סקורים (בהתאמה) ליום 31.12.2013, ליום 31.12.2014, ליום 31.12.2015, ליום 31.12.2016 וכן ליום 31.12.2017 כוללת חריגה מהנוסח האחד אולם אין לחריגה זו השלכה על המידע המפורט בסעיף ד' להלן.

לחילופין:

חוות הדעת/ דוח הסקירה שניתנה לדוחות הכספיים המבוקרים/סקורים (בהתאמה) ליום 31.12.2013, ליום 31.12.2014, ליום 31.12.2015, ליום 31.12.2016 וכן ליום 31.12.2017 כוללת חריגה מהנוסח האחד אולם יש לה השלכות כמפורט לעיל על המידע המפורט בסעיף ד' להלן.

ד. בהתאם לדוחות הכספיים האמורים המבוקרים/סקורים ליום 31.12.2013, ליום 31.12.2014, ליום 31.12.2015, ליום 31.12.2016 וכן ליום 31.12.2017:

(1) המחזור הכספי של חברתכם בשנת 2013 הנובע מפעילותה הינו _____ ש"ח

(2) המחזור הכספי של חברתכם בשנת 2014 הנובע מפעילותה הינו _____ ש"ח

המחזור הכספי של חברתכם בשנת 2015 הנובע מפעילותה הינו _____ ש"ח

(3) המחזור הכספי של חברתכם בשנת 2016 הנובע מפעילותה הינו _____ ש"ח

(4) המחזור הכספי של חברתכם בשנת 2017 הנובע מפעילותה הינו _____ ש"ח

ה. הדוחות הכספיים המבוקרים הנ"ל וכל הדוחות הכספיים הסקורים של המציע שנערכו לאחר מכן, שנסקרו על-ידי, אינם כוללים הערה בדבר ספקות ממשיים לגבי המשך קיומו של המציע כ"עסק חי" (2), או כל הערה דומה המעלה ספק בדבר יכולת המציע להמשיך ולהתקיים "כעסק חי".

ו. לצרכי דיווחי במכתב זה קיבלתי דיווח מהנהלת המציע לגבי תוצאות פעילותיו מאז הדוחות הכספיים האחרונים המבוקרים/ הסקורים וכן ערכתי דיון בנושא העסק החי עם הנהלת המציע (3).

ז. ממועד החתימה על הדוחות הכספיים הנ"ל ועד למועד חתימתי על מכתב זה לא בא לידיעתי, לרבות בהתבסס על הבדיקות כמפורט בסעיף ו לעיל, מידע על שינוי מהותי לרעה במצבו העסקי של המציע עד לכדי העלאת ספקות ממשיים לגבי המשך קיומו של המציע "כעסק חי".

בכבוד רב,

רואי חשבון

(1) לצרכי מכתב זה חוות הדעת הכוללות תוספות המפורטות בדוגמאות לתקן ביקורת מספר 99, יראו אותן כחוות דעת ללא סטייה מהנוסח האחיד.

(2) לעניין מכתבי זה "עסק חי" – כהגדרתו בהתאם לתקן ביקורת מספר 58 של לשכת רואי חשבון בישראל.

(3) אם מאז מועד חתימת דוח המבוקרים/ דוח הסקירה האחרון חלפו פחות מ-3 חודשים כי אז אין דרישה לסעיפים ו-ז.

נוסח דיווח זה נקבע על-ידי ועדה משותפת של מנהל הרכש הממשלתי ושל לשכת רואי החשבון בישראל – אוגוסט 2009.

טופס 7 לכתב ההזמנה

פירוט תביעות, הליכים משפטיים ובוררות

א. אני הח"מ _____ ת.ז. _____ לאחר שהוזהרתי כי עלי לומר את האמת וכי אהיה צפוי לעונשים הקבועים בחוק אם לא אעשה כן, מצהיר בזאת כדלקמן:

ב.

1.

א. הנני עושה תצהיר זה כחלק ממסמכי מכרז מסגרת מס' 2-2018 של מי ציונה בע"מ לביצוע עבודות תשתית מים וביוב לרבות עבודות עפר והכנה, סלילה ופיתוח וכן עבודות שונות אשר מוגשים על ידי _____ ח.פ. _____ (להלן: "המציע") למי ציונה בע"מ.

ב. הנני משמש כמנהל המציע.

2. להלן פירוט כל התביעות האזרחיות התלויות ועומדות בבתי-משפט, במועד הגשת ההצעה במכרז, בארץ ובחול"ל, כנגד המציע ו/או מטעם המציע ו/או כאלה שהמציע הוא צד להם, וכן בוררות שבהן המציע ו/או בעליו ו/או נושאי המשרה במציע ו/או מנהליו ו/או עובדיו (בתוקף תפקידם), הם צד להן, כתובעים או כנתבעים:

3. להלן פירוט כל ההליכים הפליליים, לרבות כתבי אישום וחקירות של גופים ומוסדות ממשלתיים בארץ ובחול"ל, אשר מתנהלים, במועד הגשת ההצעה, כנגד המציע ו/או בעליו ו/או נושאי המשרה במציע ו/או מנהליו ו/או עובדיו (בתוקף תפקידם במציע):

4. להלן פירוט כל הכרעות דין, פסקי הדין ופסקי הבוררות שבהם היה המציע מעורב ב-7 השנים שקדמו למועד פרסום מכרז זה, ו/או בעליו ו/או נושאי המשרה במציע ו/או מנהליו ו/או עובדיו (בתוקף תפקידם במציע), למעט תביעות צד ג':

5. מצורף לתצהירי זה "דו"ח איתור תיקים עפ"י גורם" עדכני של בתי המשפט המתייחס למכלול ההליכים המשפטיים בהם מעורבת החברה במערכת המשפט.

6. זה שמי זו חתימתי ותוכן תצהירי אמת.

תאריך: _____ חתימה מלאה: _____

אישור

אני הח"מ _____, עו"ד (מ.ר. _____), מרחוב _____, מאשר/ת בזאת, כי ביום _____, הופיעה לפני מר/גב' _____ המוכר/ת לי אישית/שזיהה/תה עצמו/ה לפי ת.ז. מס' _____, אישר/ה את נכונות הצהרה זו וחתם/מה עליה בפני, לאחר שהוזהרתי אות/ה, כי עליו/ה להצהיר את האמת, וכי יהא/תהא צפוי/ה לכל העונשים הקבועים בחוק, אם לא יעשה/תעשה כן.

חתימה + חותמת

טופס 8

תצהיר

לפי חוק עסקאות גופים ציבוריים, תשל"ו-1976 ולפי חוזר מנכ"ל משרד הפנים 2/2011

אני הח"מ _____ מרח' _____ ת.ז. _____ לאחר שהוזהרתי כי עלי לומר את האמת וכי אהיה צפוי לעונשים הקבועים בחוק אם לא אעשה כן, מצהיר כלהלן:

1. אני נציג _____ (להלן: "המשתתף"), אני מכהן כ _____ במשתתף, ואני מוסמך להצהיר ולהתחייב מטעם המשתתף, את המפורט להלן.

2. עד למועד האחרון להגשת הצעות במכרז, המשתתף ובעל זיקה אליו (כהגדרתו בסעיף 2ב(א) לחוק עסקאות גופים ציבוריים, התשל"ו-1976 (להלן: "חוק עסקאות גופים ציבוריים")) לא הורשעו בפסק דין חלוט ביותר משתי עבירות לפי חוק עובדים זרים (איסור העסקה שלא כדין והבטחת תנאים הוגנים), התשנ"א-1991 (להלן: "חוק עובדים זרים") או לפי חוק שכר מינימום, התשמ"ז-1987 (להלן: "חוק שכר מינימום").

3. לחילופין, עד למועד האחרון להגשת הצעות במכרז, המשתתף ובעל זיקה אליו (כהגדרתו בסעיף 2ב(א) לחוק עסקאות גופים ציבוריים) הורשעו בפסק דין חלוט ביותר משתי עבירות לפי חוק עובדים זרים או לפי חוק שכר מינימום, אולם חלפה שנה אחת לפחות ממועד ההרשעה האחרונה.

4. כמו כן אני מצהיר, כי הוראות סעיף 9 לחוק שוויון זכויות לאנשים עם מוגבלות, התשנ"ח-1998 (להלן – "חוק שוויון זכויות"), בדבר ייצוג הולם לאנשים עם מוגבלות, לא חלות על המשתתף. לחילופין, ככל שהוראות סעיף 9 לחוק שוויון זכויות חלות על המשתתף – הרי שהנני מצהיר כי הוא מקיים אותן, בין היתר כמפורט להלן:

- אם המשתתף מעסיק 100 עובדים לפחות, המשתתף מתחייב לפנות למנהל הכללי של משרד העבודה הרווחה והשירותים החברתיים לשם בחינת יישום חובותיו לפי סעיף 9 לחוק שוויון זכויות, ובמידת הצורך – לשם קבלת הנחיות בקשר ליישומן;

- אם המשתתף התחייב בעבר לפנות למנהל הכללי של משרד העבודה הרווחה והשירותים החברתיים כאמור לעיל, ונעשתה אתו התקשרות שלגביה התחייב כאמור לעיל, המשתתף מצהיר בזאת, כי פנה כנדרש ממנו, ואם קיבל הנחיות ליישום חובותיו לפי סעיף 9 לחוק שוויון זכויות, הוא גם פעל ליישומן;

- המשתתף מתחייב להעביר העתק מהתצהיר שמסר לפי סעיף זה למנהל הכללי של משרד העבודה הרווחה והשירותים החברתיים, בתוך 30 ימים ממועד ההתקשרות, ככל שתהיה.

5. לא יועסקו על ידי המשתתף, לצורך ביצוע העבודות נשוא פנייה זו, עובדים זרים, למעט מומחי חוץ, וזאת בין במישרין ובין בעקיפין, בין אם על ידי המשתתף ובין באמצעות קבלן כוח אדם, קבלן משנה או כל גורם אחר עמו אתקשר.

6. ידוע למשתתף, כי העסקת עובדים זרים בניגוד להתחייבות במסגרת תצהיר זה תהווה אי עמידה בתנאי הסכם ההתקשרות, ותהווה הפרה יסודית של הסכם ההתקשרות.

7. בתצהיר זה:

7.1 עובדים זרים: עובדים זרים, למעט עובדים זרים שהם תושבי האוטונומיה ביהודה, שומרון וחבל עזה, שברשותם היתר תעסוקה תקף משירות התעסוקה לעבוד בישראל, ושעליהם חל פרק ו' לחוק יישום ההסכם בדבר רצועת עזה ואזור יריחו (הסדרים כלכליים והוראות שונות) (תיקוני חקיקה), תשנ"ה-1994.

7.2 מומחה חוץ: תושב חוץ שנתקיימו לגביו כל אלה:

7.2.1 הוזמן על ידי תושב ישראל שאינו קבלן כוח אדם או מתווך כוח אדם, כדי לתת שירות לאותו

תושב ישראל בתחום שבו יש לתושב החוץ מומחיות ייחודית.

7.2.2 שוהה בישראל כדין.

7.2.3 בכל תקופת שהייתו בישראל הוא עסק בתחום מומחיותו הייחודית.

7.2.4 בעד עיסוקו בתחום מומחיותו תשולם לו הכנסה חודשית אשר איננה נופלת מפעמיים השכר הממוצע במשק למשרת שכיר, כמפורסם באתר הלשכה לסטטיסטיקה.

חתימה

אישור עו"ד

הנני מאשר בזה כי ביום _____ הופיע בפני, עו"ד _____, במשרדי שברח' מר _____ אשר זיהה עצמו ע"י ת.ז. _____/המוכר לי אישית, ולאחר שהזרתיו כי עליו להצהיר את האמת וכי יהיה צפוי לעונשים הקבועים בחוק אם לא יעשה כן, אישר נכונות הצהרתו הנ"ל וחתם עליה. הריני לאשר כי _____ מוסמך להצהיר ולהתחייב מטעם המשתתף כאמור לעיל.

_____ חותמת

_____ עו"ד

טופס 9

תצהיר בדבר שמירה על דיני ההגבלים העסקיים ואי תיאום

- אני הח"מ _____ מספר ת"ז _____, מצהיר בכתב כדלקמן:
- שמי ומספר תעודת הזהות שלי הם כאמור לעיל.
 - אני מגיש תצהיר זה בשם חברת _____ (שם התאגיד) (להלן: "המציע") במכרז של מכרז פומבי מס' 02/2018 עבודות סלילה, החלפה, אספקה, ביצוע והנחה של קווי מים וביוב והתקנת מתקני מים וביוב (להלן "המכרז").
 - אני מוסמך לחתום על הצהרה זו בשם התאגיד ומנהליו.
 - המציע ו/או מנהליו ו/או מי מטעמו לא פעלו בניגוד להוראות חוק ההגבלים העסקיים, התשמ"ח-1988 ודיני ההגבלים העסקיים (להלן ולעיל: "דיני ההגבלים העסקיים"), בקשר להצעתם במכרז, ובכלל זה (אך לא רק):
 - המחירים ו/או הכמויות וכן כל מרכיב נוסף אשר מופיעים בהצעה זו הוחלטו על ידי המציע ו/או מנהליו ו/או מי מטעמו באופן עצמאי, ללא התייעצות, הסדר או קשר עם מציע אחר במכרז זה או עם מציע פוטנציאלי אחר במכרז זה.
 - המחירים ו/או הכמויות ו/או כל פרט אחר המופיעים בהצעה זו לא הובאו באופן כלשהו לידיעת כל אדם או תאגיד אשר מציע הצעות במכרז זה, או בפני כל אדם או תאגיד אשר יש לו פוטנציאל להציע הצעות במכרז זה.
 - המציע ו/או מנהליו ו/או מי מטעמו לא היו מעורבים בתיאום הצעות ו/או מחירים ו/או כמויות ו/או כל פרט אחר בהצעות המוגשות במכרז זה, בין בנוגע להצעתם ובין בנוגע להצעה המוגשת על ידי מציע אחר במכרז זה, ו/או בחלוקת שוק בקשר עם מכרז זה, ולא פעלו באופן המהווה הגבל עסקי ו/או התנהגות שאינה עולה בקנה אחד עם דיני ההגבלים העסקיים במסגרת מכרז זה, ו/או לא ניסו לבצע אחד מאלו.
 - המציע ו/או מנהליו ו/או מי מטעמו לא השפיעו ולא ניסו להשפיע על הצעה של מציע אחר, או של מציע פוטנציאלי אחר, במכרז זה, ובכלל זה לא ניסו ו/או לא גרמו למציע אחר או למציע פוטנציאלי אחר שלא להגיש הצעה במכרז זה.
 - הצעה זו של המציע מוגשת בתום לב ולא נעשית בעקבות הסדר או דין ודברים כלשהוא עם מציע או עם מציע פוטנציאלי במכרז זה.
- יש לסמן v במקום המתאים:

[] המציע, מנהליו ו/או בעלי מניותיו ו/או עובדיו לא נמצאים במועד חתימת תצהיר זה תחת חקירה של רשות ההגבלים העסקיים בחשד לתיאום מכרז; אם כן, אנא פרט:

[] המציע, מנהליו ו/או בעלי מניותיו ו/או עובדיו לא הורשעו בארבע השנים האחרונות בעבירות על דיני ההגבלים העסקיים, לרבות עבירות של תאומי מכרזים ולא תלוי ועומד כנגדם הליך פלילי בעבירות אלו; אם כן, אנא פרט: _____

חתימה + שם + תאריך

אישור עו"ד

הנני מאשר בזה כי ביום _____ הופיע בפני, עו"ד _____, במשרדי שברח' _____ מר _____ אשר זיהה עצמו ע"י ת.ז. _____/המוכר לי אישית, ולאחר שהזהרתיו כי עליו להצהיר את האמת וכי יהיה צפוי לעונשים הקבועים בחוק אם לא יעשה כן, אישר נכונות הצהרתו הנ"ל וחתם עליה. הריני לאשר כי _____ מוסמך להצהיר ולהתחייב מטעם המשתתף כאמור לעיל.

עו"ד _____ חותמת _____

טופס 10 לכתב ההזמנה

הצהרה לשם ניקוד מדדי האיכות

אני, הח"מ _____ נושא ת.ז. מס' _____ לאחר שהוזהרתי כחוק, כי עלי לומר את האמת וכי אהיה צפוי/ה לעונשים הקבועים בחוק אם לא אעשה כן, נותן/ת הצהרתי זאת, כדלקמן:

- א. הנני מכהן/ת בתפקיד _____ במציע.
- ב. הנני מוסמך/ת ליתן, ונותן/ת, תצהיר זה, בשמו ומטעמו של המציע.
- ג. מספר הפרויקטים במרקם עירוני⁴, שבוצעו משנת 2013, בהיקף העולה על 1 (אחד) מיליון שקלים חדשים הוא: _____ במילים: _____, כמפורט להלן:

- ד. מספר הפרויקטים במרקם עירוני⁵, שבוצעו משנת 2013, בהיקף העולה על 2 (שני) מיליון שקלים חדשים הוא: _____ במילים: _____, כמפורט להלן:

- ה. מספר הפרויקטים במרקם עירוני⁶, שבוצעו משנת 2013, בהיקף כולל שנתי העולה על 6 (שישה) מיליון שקלים חדשים הוא: _____ במילים: _____, כמפורט להלן:

⁴ לצורך רכיב זה – פרויקט אחד מתוך רשימת הפרויקטים שצוינו בנספח זה, שלא הושלמו ו/או עדיין לו הופק חשבון סופי, אך בוצעו למעלה מ-80% (שמונים אחוזים) מהיקף העבודות מושא אותו פרויקט, יזכה את המציע בניקוד הקבוע ברכיב לפרויקט, וזאת בתנאי שהפרויקט עדיין נמצא בביצוע ולא הופסק או שהמציע סולק ממנו.

⁵ לצורך רכיב זה – פרויקט אחד מתוך רשימת הפרויקטים שצוינו בנספח זה, שלא הושלמו ו/או עדיין לו הופק חשבון סופי, אך בוצעו למעלה מ-80% (שמונים אחוזים) מהיקף העבודות מושא אותו פרויקט, יזכה את המציע בניקוד הקבוע ברכיב לפרויקט, וזאת בתנאי שהפרויקט עדיין נמצא בביצוע ולא הופסק או שהמציע סולק ממנו.

ו. מספר מנהלי העבודה המועסקים אצל המציע ברצף לפחות ב-4 השנים אשר קדמו לפרסום מכרז זה, בעלי הסמכה בתוקף כאחראי בטיחות באישור משרד הכלכלה הוא: _____ במילים:

ז. מספר הפרויקטים ב"מרקם עירוני" אותם ניהלו מנהלי העבודה אילו [לפחות 2 פרויקטים לכל מנה"ע אשר מוצג במסמכים אילו] הוא: _____ במילים _____.

הנני מצהיר/ה כי זהו שמי, זו חתימתי ותוכן הצהרתי אמת.

חתימה

אישור

אני הח"מ _____, עו"ד (מ.ר. _____), מרחוב _____, _____, מאשר/ת בזאת, כי ביום _____, הופיע/ה לפני מר/גב' _____ המוכר/ת לי אישית/שזיהה/תה עצמו/ה לפי ת.ז. מס' _____, אישר/ה את נכונות הצהרה זו וחתם/מה עליה בפני, לאחר שהזהרתי אות/ה, כי עליו/ה להצהיר את האמת, וכי יהא/תהא צפוי/ה לכל העונשים הקבועים בחוק, אם לא יעשה/תעשה כן.

חתימה + חותמת

⁶ לצורך רכיב זה – פרויקט אחד מתוך רשימת הפרויקטים שצוינו בנספח זה, שלא הושלמו ו/או עדיין לו הופק חשבון סופי, אך בוצעו למעלה מ-80% (שמונים אחוזים) מהיקף העבודות מושא אותו פרויקט, יזכה את המציע בניקוד הקבוע ברכיב לפרויקט, וזאת בתנאי שהפרויקט עדיין נמצא בביצוע ולא הופסק או שהמציע סולק ממנו.

מסמך ב'

חוזה

שנערך ונחתם בנס ציונה, ביום _____ לחודש _____ בשנת 2018

בין

מי-ציונה בע"מ

(להלן "החברה" ו/או "המזמין")

מצד אחד :

לבין

(להלן "הקבלן")

מצד שני :

והואיל והחברה פרסמה מכרז פומבי - מכרז מסגרת לביצוע עבודות לעבודות סלילה, החלפה, אספקה, ביצוע והנחה של קווי מים וביוב והתקנת מתקני מים וביוב, מכרז פומבי מס' 02/2018 והקבלן הינו הזוכה במכרז:

והואיל וברצון החברה להזמין מהקבלן עבודות, בהתאם לצורך על-פי החלטת החברה, והקבלן מעוניין לבצע את העבודות כאמור, בהתאם לתנאים המפורטים בחוזה זה להלן:

לפיכך הוצהר, הותנה והוסכם בין הצדדים כדלהלן :

1. פרק א' כללי

דין המבוא וההצהרות הכלולות בו כדין הוראות החוזה.

2. הגדרות ופרשנות

2.1 בחוזה זה יהיו למונחים המפורטים בטור הימני דלהלן הפירוש או המשמעות המפורטים בטור השמאלי דלהלן, אלא אם כן מחייב הקשר הדברים אחרת:

<u>המונחים</u>	<u>המשמעות</u>
"המכרז"	המכרז שהתפרסם על ידי החברה מכרז מסגרת לביצוע עבודות לעבודות סלילה, החלפה, אספקה, ביצוע והנחה של קווי מים וביוב והתקנת מתקני מים וביוב, בישובי התאגיד, מכרז פומבי מס' 02/2018.
"תנאי המכרז"	התנאים הכלליים של המכרז.
"חברה"	מי ציונה בע"מ.
"הישוב"	תחום שיפוט הרשויות המקומיות החברות בתאגיד וכן כל שטח שיכלל בתחום רשיון החברה ככל שיורחב תחום רשיון החברה.
"הקבלן"	לרבות עובדיו, מועסקיו, מנהליו, קבלני המשנה שיועסקו על ידו, אם יועסקו, לאחר קבלת אישור החברה וכל הבאים בשמו ומטעמו.
"המפקח"	מי שימונה בכתב על ידי החברה לפקח על ביצוע העבודה ברחבי החברה במסגרת חוזה זה.
"התקן"	כמשמעותו של תקן על פי חוק התקנים, תשי"ג-1953 ותקנות התקנים (תו תקן וסימן השגחה) התשמ"ב-1982
"תו תקן"	כמשמעותו של תו תקן על פי חוק התקנים תשי"ג-1953 ותקנות התקנים (תו תקן וסימן השגחה) התשמ"ב-1982.

"החוזה"
פירושו החוזה, על כל נספחיו, בין שצורפו ובין שאינם מצורפים, לרבות המפרטים, התוכניות, וכל מסמך, מכל מין וסוג שהוא שיצורף לחוזה בעתיד לרבות פרטים נוספים ו/או תוכניות נוספות או תוכניות משנות.

"העבודה"
פירושה כל העבודות, והפעולות וההתחייבויות וכל חלק של העבודות, הפעולות וההתחייבויות שעל הקבלן לבצע, בהתאם לחוזה ונספחיו בקשר עם שיקום וחיידוש רשת מים וביוב, לפי העניין, ברחבי העיר בין אם היא מפורשת ובין אם לאו, לרבות כל עבודה שתוטל על ידי המפקח על הקבלן בהתאם לחוזה ולרבות עבודות ארעיות הנדרשות לביצועו או בקשר לביצועו של החוזה.

"אתר העבודה"
תחום שיפוט ישובי התאגיד ושטחים נוספים בתחום רשויות נוספות ככל שיתווסף בתחום רשיון החברה, חצרות מוסדות חינוך, גינות ציבוריות, שטחים פרטיים, שטחי ציבור אשר בהם, דרכם, מתחתם או מעליהם תבוצע העבודה וכן סביבתם הקרובה, לרבות כל מקרקעין אחרים שיועמדו לרשות הקבלן לצורך ביצוע העבודה על פי החוזה.

"ביצוע העבודה"
ביצועה של כל עבודה על פי חוזה זה לשביעות רצונם של המפקח והחברה.

"החומרים והציוד"
ציוד מיכני, חשמלאי ואחר, חומרי בניה, צנרת, אביזרים, מגופים, חומרי עזר, חלקי חילוף, צבעים ו/או כל החומרים האחרים הדרושים לביצוע העבודה.

"התוכניות"
התוכניות שהוכנו ויוכנו על ידי החברה ו/או על ידי הקבלן ויאושרו על ידי החברה, לרבות כל שינוי בתוכנות שאושר בכתב על ידי המפקח לענין חוזה זה, וכן כל תוכנית ומחירון אחרים שיאושרו בכתב על ידי המפקח לענין חוזה זה מזמן לזמן, וכן תוכנות וכתבי כמויות שיתווספו מזמן לזמן, ויאושרו על ידי המפקח.

"המדד"
מדד תשומות הבנייה המתפרסם על ידי הלשכה המרכזית לסטטיסטיקה או כל מדד רשמי אחר שיבוא במקומו.

"המדד הבסיסי"
המדד הידוע במועד האחרון להגשת הצעות למכרז.

"המדד הקובע"
המדד האחרון הידוע במועד הוצאת כל הזמנת עבודה לקבלן.

"כוח עליון"
רשימת המקרים המנויים להלן בלבד: מלחמה, פלישת אויב, קרבות עם כוחות מזויינים של מדינת אויב (בין שהוכרזה מלחמה ובין אם לאו) ואסון טבע. למען הסר ספק מובהר בזאת כי גיוס מילואים, שביתות, השבתות וסגר אינם נחשבים ככוח עליון.

2.2 חוק הפרשנות יחול על החוזה. לצורך פרשנות רואים את החוזה כחוק כמשמעותו בחוק הנ"ל.

2.3 חוזה זה, על נספחיו השונים הקיימים ואשר יובאו בעתיד לא יפורש במקרה של סתירה, ספק, אי וודאות, או דו משמעות כנגד מנסחו אלא לפי הכוונה העולה ממנו, וללא כל הזדקקות לכותרות, לכותרות שוליים ולחלוקת החוזה לסעיפים ולסעיפי משנה.

3. נספחים

3.1 המסמכים המפורטים להלן, בין אם הם מצורפים בפועל ובין אם לא, מהווים חלק בלתי נפרד מחוזה זה:

- נספח א' - נוסח כתב ערבות לביצוע ולבדק.
- נספח א' 1 - נוסח הזמנת עבודה.
- נספח ב' - אישור על קיום ביטוחי הקבלן.
- נספח ב' 1 - הצהרת הקבלן - פטור מאחריות לנזקים.
- נספח ב' 2 - תנאים מיוחדים לביצוע עבודות בחום.
- נספח ג' - תעודת סיום.
- נספח ד' - הוראות בטיחות.
- נספח ה' - הוראות תשלום.

- נספח ו' - מבחן בטיחות.
- נספח ז' - מפרט טכני מיוחד .
- נספח ח' - כתב התחייבות לשמירה על הסודיות.
- נספח ט' - הצעת הקבלן.
- נספח י' - מחירון
- נספח יא' - מבוטל.
- נספח יב' - פרוטוקול מסירה.
- נספח יג' - הצהרה על חיסול תביעות.
- נספח יד' - מבוטל.
- נספח ט"ו - תנאי תשלום

כל המסמכים המפורטים לעיל, לרבות חוזה זה, יכוננו להלן ולשם הקיצור "מסמכי המכרז".

- 3.2 למניעת כל ספק, מצהיר בזאת הקבלן כי ברשותו המסמכים המהווים חלק בלתי נפרד מחוזה זה, לרבות אלה שלא צרפו, כי קרא אותם, הבין את תוכנם, קיבל את כל ההסברים אשר ביקש ומתחייב לבצע את העבודה על פי כל האמור בהם.
אי הבנת תנאי כלשהו מתנאי החוזה על ידי הקבלן או אי התחשבות בו על ידו לא תקנה לקבלן זכות כלשהי לקבלת תשלום נוסף מכל סוג שהוא, ולא יהיו לו כל תביעות או דרישות בענין זה.

4. הצהרות הקבלן

- 4.1 הקבלן מצהיר ומתחייב בזה כי כל האביזרים שיסופקו על ידו הינם מהדגמים האחרונים המיוצרים וכי כל אביזר שיסופק על ידו במסגרת חוזה זה יתאם ויעמוד בדרישות התקן הישראלי התקף במועד התקנת האביזר.
- 4.2 הקבלן מצהיר ומתחייב כי כל האביזרים שיסופקו ויוקנו על ידו ישאו תו תקן ו/או תו השגחה וכי הוא אחראי לבדיקת התאמת האביזרים על ידי הגורמים המוסמכים וקבלת אישורם לכך.
- 4.3 כי יבקר באתרי העבודה כפי שיפורטו בהזמנות העבודה ויבחן את התנאים, הנתונים והנסיבות הקשורים בביצוע העבודה ו/או הנובעים ממנה לרבות התשתיות, והכל קודם לתחילת העבודה. הקבלן מצהיר ומתחייב כי לא תהיינה לו כל טענות ו/או תביעות כספיות או אחרות, כלפי החברה, שמקורן באי ידיעה של תנאי או נתון כלשהו.
- 4.4 הקבלן מצהיר כי קרא תנאי חוזה זה ונספחיו, כי ידועים וברורים לו לאשורם התנאים והדרישות שבחוזה זה ובנספחיו וכי יש ביכולתו לקיימם ולבצע את כל הדרוש לעבודות שיקום וחינוך רשת מים וביוב, לרבות אספקה של אביזרים וחומרים על פי הדרישות והתנאים המפורטים בהם, במועדים שנקבעו למסירתם ועל פי כל דין.
הקבלן מתחייב להעסיק עובדים מקצועיים ומיומנים במספר הדרוש לביצוע העבודה ברשת המים והביוב, לפי העניין ברחבי ישובי התאגיד, במועדים ובתנאים שנקבעו בחוזה זה.
- 4.5 הקבלן מצהיר כי יש לו את היכולת הפיננסית, הידע, המיומנות, הנסיון, הכישורים המקצועיים והטכניים וכח העבודה המיומן הדרושים לביצוע העבודה ברחבי הישוב בהתאם להוראות חוזה זה וכי אין מניעה להתקשרות בחוזה זה ובחתימתו על חוזה זה ובביצוע התחייבותיו על פיו לא יהא משום פגיעה בזכויות של צדדים שלישיים כלשהם.
- 4.6 הקבלן מצהיר כי ידוע לו כי החברה תהא רשאית בכל עת לשנות את זמני העבודה והקבלן לא יהא זכאי לתוספת תשלום כלשהיא בגין שינוי כאמור. כמו כן תהא החברה רשאית לבטל הזמנה שנימסרה לקבלן, כולה או חלקה, תוך 7 ימים ממועד מסירת ההזמנה ולקבלן לא תהיה כל טענה ו/או תביעה כספית ו/או אחרת בענין.
- 4.7 הקבלן מתחייב להשתמש בחומרים מהמין המשובח ביותר ומתקנים או חומרים שלגביהם קיימים תקנים של מכון התקנים הישראלי, יתאימו בתכונותיהם לתקנים האמורים לרשת המים והביוב, אלא אם נקבע במפורש אחרת בחוזה זה או בניספחיו שאז ילכו לפי קביעה מפורשת זו.

4.8 הקבלן מצהיר ומתחייב כי ידוע לו כי זכויות הבעלות, זכויות היוצרים וכל הזכויות האחרות, מכל מין וסוג שהוא, במפרטים שייכות לחברה וכי הוא לא יעשה בהם שימוש כלשהוא אלא לצורך ביצועו של חוזה זה.

4.9 הקבלן מתחייב להמציא לחברה בטרם חתימתו על חוזה ההתקשרות את מסמכי הביטוח המפורטים להלן:

4.9.1 אישור קיום ביטוחי הקבלן (נוסח מקורי) כמפורט ב**נספח ב'**, חתום כדין על ידי חברת הביטוח.

4.9.2 הצהרת הקבלן פטור מאחריות לנזקים החתומה כדין על ידי הקבלן, **נספח ב' (1)**.

4.9.3 נספח תנאים מיוחדים לביצוע עבודות בחום, חתום כדין על ידי הקבלן, **נספח ב' (2)**.

5. סתירות במסמכים והוראות מילואים

5.1 על הקבלן לבדוק מיד עם קבלת החוזה, או כל אחד ממרכיביו, את כל הנתונים והמידע הכלולים בהם.

5.2 גילה הקבלן, בין לפי האמור בסעיף קטן 5.1 ובין בכל עת אחרת, סתירה, אי התאמה, דו משמעות, וכיוצא באלה בין הוראה אחת מהוראות החוזה להוראה אחרת ממנו או שהיה הקבלן מסופק בפירושו הנכון של מסמך או של כל חלק ממנו, או שמסר המפקח הודעה לקבלן, שלדעתו אין הקבלן מפרש כהלכה את החוזה, יפנה הקבלן בכתב למפקח שיתן הוראות בכתב, לרבות תוכניות לפי הצורך, בדבר הפירוש שיש לנהוג לפיו. אי מתן הודעה על ידי המפקח בדבר מחלוקת בפירוש החוזה אין בה משום הסכמה לפירושו של הקבלן והיא לא תגרע מאחריות בחוזה זה.

הקבלן חייב לבדוק ולהסב תשומת לב המפקח לכל סתירה בין מסמכי החוזה לפני ביצוע העבודה ולקבל הוראות כאמור, לא עשה כן, ונהג לפי פירוש מסויים לחוזה, לא יהיה בכך, או בסתירה כאמור, כדי למנוע מן המפקח להורות לקבלן לנהוג לפי פירוש אחר, לפי שיקול דעתו ומיטב הבנתו המקצועית של המפקח ובכפוף לכל דין. הקבלן מתחייב לנהוג על פי הוראות המפקח לענין זה, ולא יהיו לו כל תביעות או דרישות או טענות בשל כך שנהג לפי פירוש, כאמור, או בגין הוראה כלשהי של המפקח, כאמור.

5.3 המפקח רשאי להמציא לקבלן, מעת לעת, תוך כדי ביצוע העבודה, הוראות, לרבות תוכניות, לפי הצורך לביצוע העבודה.

5.4 הוראות המפקח שניתנו שהתאם לסעיפים קטנים 5.2 ו-5.3 מחייבות את הקבלן, אולם אין באמור בסעיף קטן זה כדי לגרוע מאחריותו של הקבלן על פי החוזה.

5.5 מובהר בזה כי יש לראות את המפרטים והתוכניות כמשלימים זה את זה והתיאור הכלול בכל אחד מהם בא כהשלמה ו/או כתמצית לתיאורים הכלולים באחרים, לפי הענין.

6. סתירות במסמכים בענין הנוגע לביצוע העבודה סדר עדיפויות

6.1 בכל מקרה של סתירה, אי התאמה, דו משמעות, אפשרות לפירוש שונה וכיוצא באלה בין האמור בהוראות חוזה זה לבין האמור באחד מנספחיו או בין נספח לנספח, בענין הנוגע לביצוע העבודה תכריע ההוראה הכלולה במסמך לפי סדר העדיפויות הבא :

- א. המפרטים הטכניים.
- ב. כתב כמויות
- ג. התוכניות לביצוע וכל מסמך אחר שהוגש לחברה ואושרו על ידה מראש ובכתב.
- ד. החוזה.
- ה. תקנים ישראליים.

הקודם עדיף על הבאים אחריו, אלא אם מסמך הבא אחריו מחמיר בדרישותיו מן במסמך הקודם, שאז יהיה המסמך המאוחר עדיף על המסמך הקודם.

6.2 בנוסף לאמור לעיל, בכל מקרה של סתירה, אי התאמה וכיוצא'ב בין המסמכים הנזכרים לעיל, חייב הקבלן לפנות אל המפקח והמפקח יתן הוראות בדבר סדר העדיפויות שיש לנהוג על פיו.

6.3 בנוסף לאמור לעיל, בכל מקרה של סתירה, אי התאמה, דו משמעות, אפשרות לפירוש שונה וכיוצא באלה בין הנספחים הטכניים לבין עצמם, יכריע המפקח לפי שיקול דעתו, בשאלת העדיפות והקבלן ינהג על פי הוראותיו.

פרק ב' הזמנת עבודה, ביצוע ולוח זמנים

7. הזמנת עבודה

- 7.1 מוסכם בין הצדדים כי חוזה זה הינו חוזה לעבודות סלילה, החלפה, אספקה, ביצוע והנחה של קווי מים וביוב והתקנת מתקני מים וביוב, לפי העניין, בישובי התאגיד ובכל שטח נוסף שיכלל בתחום רשיון החברה ככל שיורחב רשיון החברה.
- החברה תמסור לקבלן מפעם לפעם הזמנות עבודת כמפורט בחוזה זה להלן, בהתאם לשיקול דעתה המוחלט והבלעדי בעניין. על כל הזמנת עבודה וצו עבודה תחולנה הוראות מסמכי המכרז והוראות החוזה, באופן שכל הזמנה תיצור התקשרות ישירה בין החברה לבין הקבלן על פי המפורט בהזמנה ובמסמכי המכרז וכל הוראה בחוזה זה בה מצוין "החברה". בכל מקרה של סתירה בין הוראות ההזמנה להוראות מסמכי המכרז תהא עדיפות לקבוע במסמכי ההזמנה.
- 7.2 ההזמנה תמסר לקבלן במסירה אישית או בדואר רשום או בפקסימיליה, לפי בחירת החברה. הזמנה שתמסר לקבלן במסירה אישית תחשב כנמסרת ומחייבת את הקבלן עם מסירתה לו. הזמנה שתשלח בדואר רשום תחשב כנמסרת וכמחייבת את הקבלן 48 שעות לאחר שנשלחה בדואר מבית הדואר בישראל לפי כתובת הקבלן שבמבוא לחוזה זה.
- הזמנה שתשלח בפקסימיליה, לקבלן או בדואר אלקטרוני, תחשב כנמסרת וכמחייבת את הקבלן מיד עם העברתה.
- 7.3 הזמנת עבודה וצו התחלת עבודה יכללו, בין היתר, את השם, אתר העבודה ותאריך השלמת העבודה. להזמנת העבודה יצורף הסבר מפורט, הזמנת עבודה תהא על פי נוסח נספח א' 1.

8. בדיקות מוקדמות

- 8.1 הקבלן מאשר כי יבדוק, מיד עם קבלת כל הזמנת העבודה, את אתר העבודה וסביבתו, את כמויותיהם וטיבם של העבודות והחומרים הדרושים לביצוע העבודה, את דרכי הגישה, מיקומם של מערכות תשתית והחיבורים אליהן ותנאי העבודה, ואת כל הגורמים אשר יש או עשויה להיות להם השפעה על התחייבויותיו, וכי אין ולא תהיה לו כל תביעה ו/או טענה בענין אלא אם הגיש, תוך 7 יום ממועד קבלת ההזמנה, את הסתייגויותיו בכתב לחברה, במקרים של עבודות יזומות, ביתר המקרים, תתבצע העבודה ללא כל דיחוי.
- 8.2 הקבלן מצהיר כי הביא בחשבון שהעבודה תבוצע באתרים בכל תחום השיפוט של ישובי התאגיד ומקומות נוספים אשר יתווספו לתחום החברה, בהם קיימים צנרת מכל סוג שהוא, תאי ביקורת, שוחות, ריצוף, עמודי חשמל, כבלי חשמל וטלפון וכן מערכות מסוגים שונים הן מעל הקרקע והן מתחת הקרקע, בקירות המבנים וברצפות כולם או חלקם. מבלי לגרוע מהאמור לעיל, לא יתקין הקבלן מתקנים מתחת לכבלי חשמל ותקשורת כאמור בדרישות התקן הישראלי 1498.
- 8.3 הקבלן מצהיר כי שוכנע על יסוד בדיקותיו המוקדמות כי התשלומים הנקובים בפרק י' לחוזה, מניחים את דעתו ומהווים תמורה הוגנת לכל התחייבויותיו לפי החוזה. לא תוכר כל תביעה הנובעת מאי לימוד או מהערכה בלתי נכונה של תנאי העבודה על ידי הקבלן.

9. דרכי ביצוע תכנון ולוח זמנים

- 9.1 הקבלן מתחייב להגיש לאישור המפקח, בעבודות יזומות לא יאוחר מאשר תוך 10 ימים ממועד מסירת כל הזמנת עבודה פרוט בכתב בדבר דרכי הביצוע של העבודה, לרבות הסדרים והשיטות אשר לפיהם יש בדעתו לבצע את העבודה ולוח זמנים לביצוע העבודה. הקבלן ימציא למפקח, לפי דרישתו, מזמן לזמן, הסברים ופרטים בכתב בקשר לדרכי הביצוע ולוחות הזמנים האמורים, לרבות עידכונים ופירוטים בעבודות דחופות עפ"י קריאות יתבצעו העבודות ללא כל דיחוי עפ"י אישור המפקח.
- 9.2 לא קיים הקבלן הוראה כלשהי מהאמור בסעיף קטן 9.1 יוכן לוח זמנים על ידי המפקח, והוא יחייב את הקבלן. הוצאות ההכנה, כאמור, יחולו על הקבלן.
- 9.3 המפקח רשאי, בכל עת, בין בשל כך שהעבודה אינה מתנהלת בהתאם ללוח הזמנים ובין מסיבה אחרת בהתאם להוראות החוזה, להורות על שינוי לוח הזמנים או על החלפתו באחר, ועל הוראת המפקח יחול סעיף קטן 9.2, בשינויים המחוייבים. שונה, תוקן, או הוחלף לוח הזמנים יחייב לוח הזמנים את הקבלן מזמן אישורו על ידי המפקח.
- 9.4 המצאת כל מסמך, תכנית, או חומר לפי הוראות סעיף זה לחברה ו/או למפקח, בין שאושר על ידי מי מהם ובין שלא אושר, אינה פוטרת את הקבלן מאחריות כלשהי המוטלת עליו לפי החוזה ולפי כל דין.

10. התחלת ביצוע העבודה

הקבלן יתחיל בביצוע העבודה בתאריך שייקבע על ידי מלווה/מפקח המזמינה בכתב שתיקרא צו התחלת עבודה. הקבלן יחל בביצוע בהתאם ללוח הזמנים וימשיך בביצוע לפי סדר זה בכל אחד משלבי הביצוע ובקצב הדרוש להשלמת העבודה תוך התקופה שנקבעה בחוזה ובהתאם ללוח הזמנים הנוכח בחוזה, אלא אם כן קיבל מאת המפקח הוראה מפורשת בכתב המנוגדת לכך. תקופת ההתארגנות לעבודה כלולה בתקופת הביצוע ולא תינתן לקבלן כל דחיה של המועד הנקוב בצו התחלת עבודה או הארכה של תקופת הביצוע בשל תקופת התארגנות לעבודה.

11. אתר העבודה

11.1 עד המועד שנקבע בסעיף 10 לעיל להתחלת העבודה, באחריותה הקבלן לדאוג לאתר עבודה להתחלת ביצועה של העבודה המשכחה בהתאם ללוח הזמנים הנוכח. מיקום אתר העבודה יאושר לקבלן ע"י העירייה או המועצות המקומיות. כל ההוצאות כולל הסדרה וגידור אתר העבודה בגדר איסכורית יהיו על חשבון הקבלן ויכללו במחירי היחידה ולא ישולם בגינם בנפרד.

11.2 מבלי לגרוע מהאמור לעיל, הקבלן מתחייב להחזיק ולהפעיל במשך כל תקופת חוזה זה משרד/שלוחה מקומית בשטח ביצוע העבודות, לרבות מחסן כלי עבודה וחומרים. המשרד יאוייש ע"י מנהל העבודה ו/או מי מטעמו באופן שוטף.

12. מועד השלמת העבודה

12.1 הקבלן מתחייב להשלים את העבודות, לפי העניין, בישובי התאגיד, שבכל הזמנת עבודה, ולמסור אותם מושלמים ומוכנים לשימוש תוך פרק הזמן שהוגדר בכל הזמנה ו/או קריאה לביצוע.

המועדים המפורטים לעיל הינם מהמועד הקבוע בצו התחלת עבודה וכוללים את הזמן הדרוש לקבלת כל האישורים הדרושים לביצוע העבודה.

12.2 למען הסר ספק מובהר בזה כי לא תינתן כל הארכה להשלמת העבודה אלא בהתאם לסעיף 13 להלן, וכי אי עמידה בלוח הזמנים הינה הפרה יסודית של החוזה.

13. הארכת מועד השלמת העבודה

13.1 סבור המפקח כי יש מקום להארכת המועד להשלמת העבודה, בעבודות יזומות, שאינן פוגעות באספקת המים הסדירה ואין כל מטרד באיזור, מחמת שינויים או תוספות לעבודה, או מחמת כח עליון, או תנאים מיוחדים המחייבים, לדעת המפקח, מתן הארכה, רשאי המפקח ליתן, לפי שיקול דעתו, אם נתבקש לעשות כן על ידי הקבלן, ארכה להשלמת העבודה לתקופה המתאימה, לפי שיקול דעתו.

13.2 מתן הארכה של 30 יום ומעלה, בין לבדה ובין במצטבר, מעבר למועד השלמת העבודה, שנקבע כאמור בסעיף קטן 13.1, טעון אישורו בכתב של מהנדס התאגיד ולא יהא תקף בלא אישור זה.

14. הפסקת העבודה

14.1 על הקבלן להפסיק את ביצוע העבודה, לזמן מסוים או לצמיתות לפי הוראה בכתב מאת המפקח, בהתאם לתנאים ולתקופה שצוינו בהוראה, ולא יחדשה אלא אם ניתנה לו על ידי המפקח הוראה בכתב על כך, ובתנאי שהקבלן יעבוד עדיין באתר.

14.2 הופסק ביצוע עבודה, כולה או מקצתה, לפי סעיף קטן 14.1, ינקוט הקבלן באמצעים להבטחת העבודה ולהגנתה ולמניעת סכנה לעוברי אורח לפי הצורך, לשביעות רצונו של המפקח והחברה.

14.3 הוצאות שנגרמו לקבלן כתוצאה מהפסקה זמנית של ביצוע העבודה לפי הוראות המפקח, כאמור בסעיף קטן 14.1, תחולנה על החברה, ובלבד שהקבלן לא יהא רשאי לדרוש תשלום הוצאות כני"ל לאחר תום 30 יום מיום קבלת הוראות המפקח. שיעור ההוצאות ייקבע על ידי המפקח, לאחר שתינתן לקבלן הזדמנות להשמיע טענותיו.

14.4 נגרמה הפסקת העבודה, באשמת הקבלן, תחולנה ההוצאות שנגרמו לקבלן תוך כדי מילוי הוראות המפקח לפי סעיף זה על הקבלן.

14.5 הופסק ביצוע העבודה, כולה או חלקה, לצמיתות, לאחר שניתן לקבלן צו התחלת עבודה והקבלן החל בביצוע עבודות למעשה, יהיה הקבלן זכאי לתשלום עבור העבודה שביצע בפועל, לפי מדידות סופיות שתעשה לגבי אותו חלק מהעבודה שביצעו הופסק ולפי המחירים שבהצעת המחירים של הקבלן.

ביצע הקבלן רק חלק מן העבודה יהיה זכאי לתשלום חלק יחסי מן המחיר, וכן לחלק יחסי בהוצאות התארגנות מיוחדת שנגרמו, אם נגרמו, לקבלן הכל לפי קביעת המפקח.
נגרמה הפסקת ביצוע העבודה, כאמור לעיל באשמת קבלן לא יהיה הקבלן זכאי לתשלום כלשהו אלא בכפוף לאמור בפרק י' להלן.

14.6 תשלום כאמור בס"ק 14.5 ישולם לקבלן תוך 90 יום מיום שבו ניתנה לקבלן הודעה בכתב כאמור לעיל.

14.7 תשלום כאמור יהווה סילוק סופי של כל תביעות הקבלן, ולקבלן לא תהיינה כל תביעות ו/או טענות כלשהן כלפי החברה, כולל תביעות לפיצויים כתוצאה מהפסקת העבודה ותביעות לכיסוי הוצאות מיוחדות שנגרמו לו וכל תביעה אחרת כלשהי בקשר עם הפסקת העבודה וכתוצאה ממנה.

פרק ג' - פיקוח וניהול יומן

15. פיקוח

15.1 המפקח ו/או מטעם החברה יהא מוסמך לבקר במפעל, באתרים ובמחסנים, לבדוק ולפקח על טיב העבודה כולה או חלקה ולהשגיח על ביצועה וכן לבדוק את טיב החומרים שמשתמשים בהם, איכות הציוד שמשתמשים בו וטיב המלאכה הנעשית על ידי הקבלן בביצוע העבודה. כן רשאי הוא לבדוק אם הקבלן מבצע כהלכה את החוזה, את הוראות החברה ואת הוראותיו הוא.
כן יהא המפקח זכאי למסור לקבלן הודעה על אי אישורם של עבודה או חומרים. ניתנה הודעה כאמור יפסיק הקבלן את אותה עבודה או השימוש באותם חומרים.

15.2 הקבלן יאפשר ויעזור למפקח, ולכל בא כח מורשה על ידו, להכנס בכל עת לאתר העבודה ולכל מקום אחר שבו נעשית עבודה כלשהי לביצוע החוזה וכן לכל מקום שממנו מובאים מוצרים, חומרים, מכונות וציוד כלשהם לביצוע העבודה.

15.3 אין לראות בזכות הפיקוח שניתנה לחברה או למפקח על ביצוע העבודה אלא אמצעי מעקב אחר ביצוע החוזה בכל שלביו על ידי הקבלן, ואין היא יוצרת יחס אחר מאשר יחס בין קונה ומוכר של סחורות הן במידה והמדובר הוא באחריות החברה לגבי כל צד שלישי אחר, והן מבחינת אחריות הקבלן לאופן ביצוע התחייבויותיו לתוצאות הביצוע.

15.4 היה והמפקח יקבע, לפי שיקול דעתו המוחלט, כי אביזר ו/או ציוד אינו מתאים למסמכי המכרז, במידה שאינה מאפשרת קבלתו לשימוש, תהא החברה רשאית לסרב לקבל את האביזרים ואזי יהא על הקבלן להחזיר את כל התשלומים ששולמו לו, אם שולמו, עד לאותו מועד בתוספת ריבית בשיעור ריבית חשב המכסימלית שנהוגה מפעם לפעם, מחושבת מהמועד בו שולמו הכספים לקבלן ועד למועד השבתם בפועל או לדרוש את החלפת האביזרים ו/או הציוד שסופקו, אם סופקו, במתקנים ו/או אביזר מתאים והכל לפי שיקול דעתה הבלעדי. החליטה החברה לדרוש את החלפת האביזרים ו/או ציוד יחליף הקבלן את האביזרים תוך 7 ימים מיום שנדרש לכך.

15.5 הפיקוח הנ"ל לא ישחרר את הקבלן מהתחייבויותיו ומאחריותו בעד טיב החומרים או טיב העבודה בהתאם למסמכי המכרז וביקורת המפקח אינה מקטינה את אחריותו של הקבלן לעבודות סלילה, החלפה, אספקה, ביצוע והנחה של קווי מים וביוב והתקנת מתקני מים וביוב, ביישובי התאגיד.

15.6 בכל מקרה בו ידרש המפקח לבצע ביקורות חוזרות עקב פגמים ו/או אי התאמות שנתגלו בביקורות ישא הקבלן בהוצאות החברה בגין הביקורות החוזרות בגובה הסכומים ששולמו על ידה בפועל למפקח בגין הביקורות החוזרות.

15.7 המפקח אינו מוסמך לדרוש מהקבלן לבצע שינויים הכרוכים בתוספת תשלום כלשהו מעבר למוסכם בחוזה זה, והקבלן יהיה מנוע מלהעלות כל טענה ו/או תביעה בענין. כל שינוי הכרוך בתוספת תשלום יסוכם מראש ובכתב בין החברה לקבלן.

16. ניהול יומן

16.1 הקבלן ינהל יומן עבודה בקשר עם ביצוע העבודה וזאת עד למועד מתן תעודת השלמה וירשום את הפרטים הבאים:

- א. מספרם של העובדים לסוגיהם, המועסקים על ידו בביצוע העבודה.
- ב. הציוד המובא לאתר העבודה והמוצא ממנו.
- ג. השימוש בציוד מכני בביצוע העבודה.

- ד. תנאי מזג האוויר השוררים באתר העבודה.
- ה. תקלות והפרעות בביצוע העבודה.
- ו. ההתקדמות בביצוע העבודה במשך היום.
- ז. הוראות שניתנו ע"י המפקח.
- ח. הערות המפקח בדבר מהלך ביצוע העבודה.
- ט. כל דבר אחר שידרש על ידי המפקח ושלדעת המפקח יש בו כדי לשקף את המצב העובדתי במהלך ביצוע העבודה.
- 16.2 היומן יחתם כל שבוע, על ידי הקבלן ו/או בא כוחו המוסמך ועל ידי המפקח. העתק חתום מהרישומים בו יימסר למפקח.
- 16.3 הקבלן רשאי לרשום ביומן את הערותיו בקשר לביצוע העבודה, אולם רישומים אלה לא יחייבו את החברה, אלא אם כן אישר אותם המפקח בכתב.
- 16.4 מבלי לגרוע מכל האמור לעיל, אין ברישום הסתייגות ו/או הערה על ידי הקבלן, משום צידוק כלשהו או סיבה לעיכוב ביצוע ו/או אי ביצוע עבודה כלשהי ו/או אי מילוי הוראות המפקח, המנהל, החברה או הוראות החוזה.

17. ביצוע העבודה לשביעות רצון החברה והמפקח

הקבלן יבצע את העבודה בהתאם לחוזה, לשביעות רצונם המוחלטת של החברה והמפקח וימלא לצורך זה אחרי כל הוראותיו של המפקח, בין שהן מפורטות בחוזה ובין שאינן מפורטות בחוזה.

פרק ד' - התחייבויות כלליות

18. פרוק אביזרים וציוד ופינויים

- 18.1 הקבלן יפרק מאתר העבודה אביזרים וצנרת למתקנים ישנים אותם מיועדים האביזרים, הצנרת והציוד שיסופקו על ידו להחליף וכן כל אביזר ישן אחר שפירוקו ידרש וזאת בהתאם להוראות המפקח.
- 18.2 פרוק המתקנים, הצנרת ואביזרים הישנים יעשה בזהירות ותוך המנעות עד כמה שניתן מגרימת נזק למתקנים המפורקים.
- 18.3 הקבלן יפרק ויפנה ויוביל עפ"י מחירון במכרז את האביזרים הישנים לאחר פירוקם לאתרי אחסנה ו/או פסולת, מורשים לרבות צנרת אסבסט צמנט, הכל כפי שיוורה לו המפקח.

19. אחריות וביצוע תשלומים

- 19.1 ממועד העמדת אתר העבודה לרשות הקבלן יהא הקבלן אחראי להחזיק את אתר העבודה במצב תקין, לשמור עליו כמנהג בעלים.
- 19.2 הקבלן ישא וישלם את האגרות והתשלומים הכרוכים בקשר עם ביצוע העבודה.

20. אספקת ציוד, מתקנים וחומרים

- 20.1 הקבלן מתחייב לספק על חשבונו הוא את כל החומרים, הציוד, המתקנים, והדברים האחרים הדרושים לביצועה היעיל של העבודה בקצב הדרוש.
- 20.2 הקבלן מצהיר כי ברשותו כל החומרים, הציוד והמתקנים הדרושים לביצועה היעיל של העבודה בקצב הדרוש. הקבלן לא ישתמש בציוד או מתקן כלשהו בביצוע העבודה אלא לאחר אישורו של המפקח, זולת אם ויתר המפקח מפורשות, בכלל או לענין מסויים, על בדיקתו ואישורו של הציוד או המתקן.
- 20.3 מוסכם במפורש, שהקבלן אחראי לכל הפגמים, המגרעות והליקויים, החריגות, אי התאמות והסטיות מתנאי ההסכם ולא להשתמש בחומרים ובמוצרים שהשתמש בהם לביצוע העבודה, אף אם החומרים או המוצרים האלה עמדו בבדיקות התקנים הישראלים מפרטי מכון התקנים, או תקנים זרים, ואושרו על ידי המפקח.
- 20.4 מקום שניתנת אחריות לחומר או למוצר, הנדרשים לביצוע העבודה, חייב הקבלן לקבל מן היצרן או הספק של אותו חומר או מוצר תעודת אחריות מתאימה.

21. חומרים, ציוד ומתקנים באתר העבודה

- 21.1 בסעיף זה "חומרים" פירושו : חומרים שהובאו על ידי הקבלן לאתר העבודה למטרת ביצוע העבודה, לרבות ציוד מיכני, מכונות וציוד חשמלי, ציוד בקרה ומיכשור, אלקטרוניקה, אביזרים, מוצרים, חלקי חילוף בין אם מוגמרים ובין אם בלתי מוגמרים.
- 21.2 כל אימת שנפסלו חומרים וציוד, או הורה המפקח בכתב, שהחומרים, הציוד או המתקנים הארעיים אינם נחוצים עוד לביצוע העבודה, חייב הקבלן להוציאם מאתר העבודה, ועם פסילתם או מתן הוראה כאמור, חדלים החומרים, הציוד והמבנים הארעיים מלהיות בבעלות החברה. נקבע בהוראה לפי סעיף קטן זה מועד לסילוק המתקנים, הציוד, החומרים או המבנים ו/או המתקנים הארעיים, חייב הקבלן להוציאם בהקדם האפשרי ולא יאוחר מהמועד שנקבע כאמור.
- נמנע הקבלן מלעשות כן, רשאית החברה, לאחר מתן הודעה מוקדמת בכתב של 7 ימים, לסלקם, למכרם ולעשות בהם כל שימוש אחר לפי שיקול דעתה. החברה תזכה את חשבון הקבלן בסכום המכירה, בניכוי כל ההוצאות שנגרמו לה בענין זה.
- 21.3 הקבלן אחראי, על חשבונו, לשמירתם הבטוחה של הציוד, החומרים, המבנים והמתקנים הארעיים והוא רשאי להשתמש בהם לצורך ביצוע העבודה.

22. טיב החומרים והמלאכה

- 22.1 הקבלן ישתמש בחומרים וציוד ומוצרים מהמין המשובח ביותר ובהתאם לאמור ובכמויות מספיקות ובשאר מסמכי החוזה במפרטים, בתוכניות, במחירון.
- 22.2 חומרים שלגביהם קיימים תקנים או מפרטים מטעם מכון התקנים הישראלי והם יתאימו בתכונותיהם לתקנים האמורים, ולסוג המובחר של החומר או המוצר, אם מצויים בתקן יותר מסוג אחד ולא צוין באחד ממסמכי המכרז סוג אחר.
- 22.3 הקבלן מתחייב שלא ישתמש בביצוע העבודה אלא בחומרים של יצרן בעל תו תקן. חובה זו חלה על חומרים ומוצרים שלגביהם קיים תו תקן, מוצרים שאין להם יצרן בעל תו תקן יש צורך בסימן השגחה.
- 22.4 סופקו מוצרים מסוימים על ידי החברה אין עובדה זו כשלעצמה גורעת מאחריותו של הקבלן לגבי טיבה של העבודה.
- 22.5 החלפת חומר או מוצר תעשה רק באישור מפורש ובכתב של המפקח. המפקח רשאי, לפי שיקול דעתו הבלעדי, שלא להסכים להחלפת החומר או המוצר. בכל מקרה מבלי לגרוע מכלליות האמור לעיל הרי לא ינתן אישור המפקח להחלפה, כאמור, אלא בתנאים הבאים :
- א. החומר ו/או המוצר החדש הינו לפחות, לפי שיקול דעתו הבלעדי של המפקח, שווה ערך לחומר או המוצר המקוריים.
- ב. לא תשולם כל תוספת מחיר בגין החומר או המוצר החדשים גם אם טיבם עולה על החומר או המוצר המקוריים.
- 22.6 דמי בדיקת דגימות המעבדה לפי סעיף זה יחולו על הקבלן. פרוגרמה לבדיקות על ידי המפקח. ההוצאות דלהן כלולות בסעיף זה כדמי בדיקה ודגימותיהן יחולו בכל מקרה על הקבלן :
- א. דמי בדיקות מוקדמות של חומרים, המיועדות לקבוע את מקורות האספקה.
- ב. דמי בדיקות שהזמין הקבלן למטרותיו הוא, כגון לנוחיות העבודה, לחסכון וכיוצא"ב.
- ג. דמי בדיקות של חומרים ומלאכה, שיימצאו בלתי מתאימים לדרישות החוזה ולתנאיו.
- ד. הוצאות לוואי שונות למטרת ביצוע בדיקות מכל סוג שהוא.
- 22.7 המפקח שומר לעצמו את הזכות לקבוע את המעבדה שתבצע את הבדיקות וכן להזמין בעצמו את ביצוען ושלם למעבדה את דמי הבדיקות, בלי שהשימוש בזכות זו יגרע מאחריותו של הקבלן לגבי טיב החומרים, המלאכה והעבודה כנדרש בחוזה. השתמש המנהל בזכות האמורה, ישלם את ההוצאות עבור הבדיקות וסכום זה ינוכה מכל חשבון שיגיש הקבלן לחברה.
- 22.8 נוסף לבדיקת דגימות כמפורט לעיל, על הקבלן לבצע ביקורת ויזואלית באתרים ברחבי הישוב, כדי לוודא שהביצוע יעשה על פי דרישות החוזה והוראות המפקח.
- 22.9 נוסף על האמור לעיל ומבלי לגרוע ממנו, מוסכם כדלהלן :

א. מתן הוראות על ידי המפקח ו/או ביצוע דגימות לפי הוראותיו אינו גורע מאחריות הקבלן לגבי טיב החומרים, המלאכה והעבודה כנדרש בחוזה וחובת ההוכחה לטיב זה ולהיותם עומדי בדרישות והמפרטים, מוטלת על הקבלן.

ב. עיכוב הבדיקות במעבדה או המתנה לתוצאותיהן לא יקנו לתביעה ארכה כלשהי להשלמת העבודה ולא ישמשו עילה כלשהי מטעמו.

23. בדיקות ובקרת איכות

23.1 הקבלן יבצע בקרת איכות על יצור האביזרים והצנרת במפעל היצור להתאמתם למפרטים, לתקנים ולדרישות המפורטות במסמכי המכרז. בקרת האיכות תבוצע על ידי מהנדס או הנדסאי רשום ותכלול את כל השלבים ביצור האביזרים והצנרת ורכיביהם לרבות התקנתם באתרים.

23.2 הקבלן מתחייב להמציא אישור מכון התקנים בדבר תו תקן והכל על חשבונו והוצאותיו.

23.3 אין במתן הוראות על ידי המפקח ו/או ביצוע בדיקות לפי הוראותיו כדי לגרוע מאחריות הקבלן לגבי טיב החומרים, המלאכה והעבודה כנדרש בחוזה וחובת ההוכחה לטיב זה ולהיותם עומדים בדרישות התקנים והמפרטים מוטלת על הקבלן. עיכוב הבדיקות במעבדה או המתנה לתוצאותיהן לא יקנו לקבלן ארכה כלשהי להשלמת העבודה ולא ישמשו עילה לתביעה כלשהי מטעמו.

23.4 בדיקת חלקי עבודה שנועדו להיות מכוסים:

א. הקבלן מתחייב להודיע בכתב למפקח על סיומו של כל שלב ושלב משלבי העבודה.

ב. הקבלן מתחייב למנוע את כיסויו או הסתרתו של חלק כלשהו מהעבודה, שנועד להיות מכוסה או מוסתר, ללא שאותו חלק מהעבודה נבדק.

ג. הושלם חלק מהעבודה שנועד להיות מכוסה או מוסתר, יודיע הקבלן למפקח בכתב, שהחלק האמור מוכן לבדיקה והקבלן יאפשר ויעזור למפקח לבדוק, לבחון ולמדוד את החלק האמור מהעבודה לפני כיסויו ו/או הסתרתו.

ד. הקבלן יחשוף, יקדח קידוחים ויעשה חורים בכל חלק מהעבודה לפי הוראות המפקח, לצורך בדיקתו ולאחר מכן יחזירו לתיקנו לשביעות רצונו של המפקח. לא מילא אחר הוראות המפקח, לפי סעיף קטן זה, רשאי המפקח לעשות כאמור והקבלן יחזיר את המצב לתיקנו לשביעות רצונו של המפקח.

ה. ההוצאות הכרוכות בעבודה האמורה בסעיף קטן 23.4 ד' דלעיל, תחולנה על הקבלן, אלא אם קיים הקבלן את התחייבותו לפי הסעיפים הקטנים 23.4 ב' ו-23.4 ג' והבדיקות הוכיחו שהמלאכה בוצעה לשביעות רצונו של המפקח.

24. הגנה על חלקי העבודה

24.1 הקבלן יאחז, על חשבונו, בכל האמצעים הדרושים לשם הגנה על החומרים והמוצרים בתהליכי העבודה ועל העבודה וחלקי העבודה מפני נזק העלול להיגרם על ידי גשמים, רוח, שמש, השפעות אקלימיות אחרות וכדומה.

24.2 כל נזק אשר נגרם לחומרים, למוצרים, לעבודה או לחלקי עבודה, על ידי הגורמים המפורטים בסעיף קטן 24.1 בין שנקט הקבלן באמצעי הגנה נאותים ובין שלא, יתוקן על ידי הקבלן מיד, על חשבונו, לשביעות רצונו של המפקח.

24.3 הקבלן יגן על כל חלק גמור של העבודה מפני כל נזק העלול להיגרם לו, לרבות נזקים העלולים להיגרם על ידי עבודות המתבצעות בשלבים מאוחרים יותר.

25. עבודה בכל ימות השנה

העבודות יבוצעו בכל עת ובכל שעה משעות היממה ככל שנדרש פרט אם הותנה בחוזה במפורש היפוכו של דבר. לא תבוצע כל עבודה בשבת ובמועדי ישראל ללא האישורים הדרושים על פי דין. גם אם הותנה בחוזה עבודה בשבת ובמועדי ישראל היא תבצע במקרים דחופים ו/או במקרי חרום בהתאם לקביעת המפקח וזאת עפ"י קריאה מסודרת.

26. השגחה מטעם הקבלן צוות הניהול

- 26.1 הקבלן מתחייב להעסיק לכל אורך תקופת החוזה מנהל עבודה, בעל רמה מקצועית גבוהה ונסיון מוכח בביצוע עבודות דומות בהיקפן ובמהותן לעבודה נשוא חוזה זה אשר יהא איש הקשר מטעמו בכל הנוגע לביצועו של חוזה זה (להלן: "נציג הקבלן").
- 26.2 כל הוראה ו/או הודעה שיינתנו על ידי המפקח ו/או על ידי החברה לנציג הקבלן, ייחשבו כאילו ניתנו לקבלן עצמו.
- 26.3 מובהר בזאת כי לא יהא בהעסקת מנהל עבודה כדי לשחרר את הקבלן מהתחייבויותיו לפי חוזה זה ועל פי כל דין, כולן או מקצתן, או כדי לגרוע בדרך כלשהי מאחריותו הבלעדית של הקבלן לביצועו נכון ומלא של העבודה בהתאם לחוזה זה.

27. הרחקת עובדים

הקבלן ימלא כל דרישה מטעם המפקח בדבר הרחקתו מאתר העבודה של כל אדם המועסק על ידיו בביצוע העבודה, לרבות קבלן משנה ומתכנן ואדם המועסק על ידי קבלן משנה או המתכנן, אף אם הסכימה החברה בעבר להעסקת מי מהם, אם לדעת המפקח התנהג אותו אדם שלא כשורה, או שאינו מוכשר למלא תפקידו, או שהוא נוהג מעשה רשלנות בביצוע תפקידיו, אדם שהורחק לפי דרישה כאמור לא יחזור הקבלן להעסיקו, בין במישרין ובין בעקיפין, באתר העבודה או בביצוע העבודה.

28. בטיחות, שמירה, גידור, אמצעי זהירות ואחסנה

- 28.1 הקבלן ינקוט, על חשבונו והוצאותיו, בכל אמצעי הזהירות הנדרשים להבטחת רכוש וחיי אדם באתר העבודה ובסביבתו בעת ביצוע העבודה ויספק ויתקין שמירה, גידור, אורות, שלטי אזהרה, פיגומים, מעקות בטיחות, גדרות זמניות ושאר אמצעי זהירות לביטחון ולנוחיותו של הציבור, בכל מקום שיהיה צורך בכך או שיידרש על ידי המפקח או שיהיה דרוש על פי דין ועל פי פקודת הבטיחות בעבודה (נוסח חדש) תש"ל 1970 או על פי הוראה מצד רשות מוסמכת כלשהי.
- 28.2 עד לביצוע העבודות באתר העבודה, יאחסן הקבלן את האביזרים והציוד במפעל או בשטח האחסנה שלו וכל ההוצאות הכרוכות באחסנה ובשמירה על האביזרים והציוד לרבות באתר העבודה קודם לקבלה הסופית יחולו על הקבלן, ישולמו על ידי הקבלן ויכללו במחירים שבהצעת הקבלן.
- 28.3 הקבלן מאשר כי ידוע לו שהעבודות תבוצענה בשטחים בהם מתנהלים חיי שיגרה ופעילות שוטפת במשך כל שעות היום והלילה והוא מתחייב לבצע את העבודות תוך התחשבות מירבית. הקבלן מתחייב שלא להניח חומרים ו/או ציוד שיש בהם כדי להפריע לתנועה חופשית של הולכי רגל ורכבים ושלא לחסום כניסות לבתים ו/או לעסקים. ככל שידרש, יבנה הקבלן מעקפים ומעברים מיוחדים וגשרונים מעל תעלות פתוחות כדי לאפשר מעבר בטוח. ככל שתדרש פתיחת תעלות, הרי הן תעמודנה פתוחות זמן קצר ככל האפשר.
- 28.4 הקבלן ינקוט ויהא אחראי כי כל הבאים מטעמו ינקטו בכל אמצעי הזהירות הנדרשים להבטחת רכוש וחיי אדם באתר העבודה, בדרך לאתר העבודה ובסביבתו בעת ביצוע העבודה לרבות בעת הובלת חומרים לאתר העבודה ויספק ויתקין שמירה, גידור, אורות, תמרורי אזהרה - לרבות פנסים מהבהבים, פיגומים, דיפון תעלות, מעקות בטיחות, גדרות זמניות ושאר אמצעי זהירות וזאת להבטחת בטחונם ולנוחיותם של הציבור ושל העובדים באתר, בכל מקום שיהיה צורך בכך ו/או שיידרש על ידי המפקח או שיהיה דרוש על פי דין או על פי הוראה מצד רשות מוסמכת יהיה עליו לישר את ערימות העפר ולסלק את כל המכשולים והמפגעים שנשארו באתר העבודה.
- 28.5 הקבלן יכשיר ויתחזק דרכים עוקפות וזמניות באתר העבודה ובסמוך לו, לפי הוראות המפקח וכנדרש מביצוע העבודה.
- 28.6 במקרה של עבודה, תיקון שוחות בקרה, קיימים, מבלי לגרוע מהוראות כל דין, מתחייב הקבלן לנקוט בכל אמצעי הזהירות וההגנה.
- 28.7 בכל הכרוך בביצוע העבודה, לרבות לענין הבטיחות בעבודה, ימלא הקבלן אחר הוראות כל דין, לרבות הוראות בדבר מתן הודעות, קבלת רשיונות ותשלום מיסים ואגרות. הקבלן יטפל ויעשה כל הדרוש, לרבות נשיאה על חשבונו בתשלומים ובמתן ערבויות, לשם השגת רשיונות ואישורים הנדרשים לביצוע העבודה מהרשויות המוסמכות על פי כל דין. לפי דרישת המפקח, יציג לו הקבלן את הרשיונות והאישורים כאמור לפני תחילת ביצוע העבודה, וכן ימציא לו כל אישור בכתב מאת כל רשות מוסמכת על התאמת העבודה לדרישות כל דין ו/או להוראותיה של אותה רשות.

29. זכויות, פטנטים וכדומה

הקבלן ימנע כל נזק מהחברה ויפצה אותן על כל תביעה, דרישה, הליך, נזק, הוצאה, היטל וכיוצ"ב, שיתעוררו כתוצאה מפגיעה בזכויות פטנטים, מדגמים, סמלי מסחר, זכות יוצרים או זכויות דומות בדבר השימוש, תוך כדי ביצוע העבודה במתקני העבודה, במכונות או בחומרים או בציוד שיסופקו על ידי הקבלן.

30. עתיקות

- 30.1 עתיקות כמשמעותן בחוק העתיקות, תשל"ח-1978 או בכל דין בדבר עתיקות שיהיה בתוקף מזמן לזמן, גתות וכן חפצים אחרים כלשהם בעלי ערך גיאולוגי או ארכיאולוגי אשר יתגלו באתר מהווים נכסי המדינה הם והקבלן ינקוט באמצעי זהירות מתאימים למניעת הפגיעה בהם ו/או הזזתם שלא לצורך.
- 30.2 מיד לאחר גילוי החפץ ולפני הזזתו ממקומו, יודיע הקבלן למפקח על התגלית. כן מתחייב הקבלן לקיים את הוראות חוקי המדינה בדבר עתיקות.

31. תשלום תמורת זכויות הנאה

אם יהא צורך לביצוע העבודה בקבלת זכות הנאה או שימוש כלשהו כגון : לצרכי חציבה או נטילת עפר או חול, או זכות מעבר או שימוש, או זכות לשפיכת אשפה ופסולת, או כל זכות דומה - יהא הקבלן אחראי לקבלת הזכות האמורה מבעליה ותשלום תמורתה כפי שיוסכם בין הבעלים לבין הקבלן.

32. פגיעה בנוחות הציבור ובזכויותיהם של אנשים, מניעת הפרעות לתנועה, תאום והכוונה

32.1 הקבלן מתחייב לבצע את העבודה בהתחשב בעובדה שאתר העבודה מאוכלס ופעיל דבר שיחייב אותו לבצע את העבודה בפיצול או בשעות מאוחרות, והוא לא יהא זכאי לכל תשלום נוסף או פיצוי בגין כך. בנוסף כל הפסקת חשמל או הפסקת מים לצורך ביצוע העבודה, כולה או חלקה, יבוצע באישור מראש של החברה, 72 שעות לפני ביצוע העבודה.

32.2 הקבלן מתחייב שתוך כדי ביצוע העבודות לא תהיה פגיעה שלא לצורך בנוחות הציבור, ולא תהא כל הפרעה שלא לצורך בזכות השימוש, המעבר וההחזקה של כל אדם בכביש, דרך, שביל או ברכוש ציבורי כלשהו, והוא ינקוט בכל אמצעים הדרושים כדי להבטיח את האמור לעיל.

32.3 תנועה על פני כבישים קיימים

כל תנועה בכבישי אספלט תבוצע אך ורק באמצעות כלי רכב בעלי גלגלים פניאומטיים נקיים וכאשר יובטח כי החומר המועמס עליהם לא יתפזר בשעת הנסיעה.

32.4 מתן חופש מעבר

הקבלן ימנע החניית כלי רכב, המגיעים לאתר העבודה בדרכים ואלה יוחנו במקומות שיועדו לכך. הקבלן מתחייב כי הדרכים העוברות באתר העבודה וכן השטחים הציבוריים יהיו פתוחים לשימוש החברה ו/או קבלנים אחרים, לפי הצורך ובהתאם להוראות המפקח וכי הוא לא יאכסן עליהם חומרים ו/או ציוד ולא ישפוך עליהם פסולת כלשהי.

32.5 תאום ואישור משטרת ישראל

ידוע לקבלן כי חלק מהעבודה יתבצע ברחובות בהם ישנה תנועה סואנת מאד של כלי רכב והולכי רגל. על הקבלן להצטייד באישור משטרת ישראל לביצוע ולתאם עמה את תנאי ומועדי ביצוע העבודה. בהתאם להחלטת המפקח ו/או על פי דרישת המשטרה, יתכן ביצוע עבודות בשעות הלילה והקבלן לא יהיה זכאי לכל תוספת תשלום בגין כך.

32.6 שילוט, תמרור זמני, אמצעי מיגון והפרדת תנועה

הקבלן מתחייב כי לשם הבטחת בטיחות מירבית של כלי הרכב ועוברי הדרך שבתחום העבודה, יציב, מחסומי ניו-ג'רסי, שילוט, סימון ותימרור מתאימים מחומר מחזיר אור מהבהב (בודד), משולש בעל ספק כח עצמאי) מסוג "ספקו" או שווה ערך ובמצב תחזוקה טוב. סוגי השלטים והתמרורים, מספרם ומיקומם באתר העבודה יעשה בהתאם להוראות החוק, להוראות ולתנאי הרשיון של משטרת ישראל, מע"צ ומשרד התחבורה ובהתאם לסכימת תימרור שתאושר על ידי המפקח. הקבלן מתחייב להגיש לאישור המפקח את סכימת התימרור ולדאוג להמצאות כל הציוד, התימרור והשילוט האמור, בטרם יחל בביצוע העבודות באתר. **באחריות הקבלן לתכנן ולאשר תוכנית הסדרי התנועה טרם התחלת הביצוע אצל הגורמים הרלוונטים בעירייה ובמשטרה.**

32.7 שילוט ותימרור זמני בעת עבודת לילה

הקבלן מתחייב כי במקרה של ביצוע עבודות לילה באתר העבודה, יוצבו, בנוסף לשילוט האמור בסעיף 32.6, אמצעי סימון ושילוט כמפורט להלן:

- א. התמרורים יהיו תמרורים מחזירי אור מסוג HIGH INTENSITY רחוצים ונקיים.
- ב. יוצבו נצצים על גבי חרוטים (קונוסים) שיסמנו את תחומי אתר העבודה החסומים בפני תנועה.
- ג. תופעל תאורת כביש.
- ד. כל העובדים יצויידו בפנסים ידניים ו/או בנורות תאורה וגופיה זוהרת.
- ה. כל הכלים הכבדים יצויידו בפנסים מיוחדים שישאירו ויכוונו כלפי מטה למשטח העבודה.
- ו. המטאטא המכני, יצוייד במתקן הרטבה למניעת התרוממות אבק.

32.8 הכוונת תנועה

הקבלן מתחייב להציב במשך כל זמן ביצוע העבודות, מכווני תנועה, לרבות שוטרים במספר שידרש על ידי המפקח באתר, עם שילוט ודגלי אזהרה. במידה והקבלן יידרש להציב שוטרים לצורך הכוונה ושיטור בזמן העבודה, ידאג הקבלן לשכירת שוטרים בהתאם התאגיד ישפה את הקבלן בגין ההוצאות שכירת השוטרים הנדרשות (לא כולל הוצאות נלוות) בכפוף להמצאת קבלות.

33. תיקון נזקים למובילים

- 33.1 הקבלן אחראי שכל נזק או קלקול שייגרם לכביש, לדרך, למדרכה, לשביל, לרשת המים והביוב, לתעול, לחשמל, לטלפון, לצינורות להעברת גז או לתשתיות או למובילים אחרים כיוצ"ב (להלן: "מובילים") תוך כדי ביצוע העבודה, בין שהנזק או הקלקול נגרמו באקראי ובין שהיו מעשה הכרחי וצפוי מראש לביצוע העבודה, יתוקן על חשבונו הוא באופן היעיל ביותר ולשביעות רצונו של המפקח ושל כל אדם או רשות המוסמכים לפקח על הטיפול במובילים כאמור.
- 33.2 אם לשם ביצוע החוזה יהא צורך להעביר חפץ כלשהו במקום שההעברה עלולה לגרום נזק למובילים, כאמור לעיל, אם לא ישתמשו באמצעי הגנה מיוחדים, יודיע הקבלן בכתב למפקח, לפני העברה, על פרטי החפץ שיש להעבירו, ועל תכניתו להבטחת אמצעי הגנה מתאימים.

34. מניעת הפרעות לתנועה

- הקבלן אחראי שתוך כדי ביצוע העבודה, לא תהיינה הדרכים המובילות לאתר העבודה נתונות שלא לצורך לתנועה שתקשה על התנועה הרגילה בדרכים האמורות, ושלצורך הובלתם של משאות מיוחדים יתקבל תחילה הרשיון הדרוש לכך מהרשות המוסמכת וינקטו כל האמצעים, לרבות בחירתם של הדרכים, של כלי הרכב של זמני ההובלה, כך שתמעט ככל האפשר ההפרעה לתנועה הרגילה בדרכים האמורות ויימנע ככל האפשר נזק לדרכים.
- כמו כן ימנע הקבלן החניית כלי רכב, המגיעים לאתר העבודה, בדרכים ואלה יוחנו במקומות שייעודו לכך.
- הקבלן מתחייב כי הדרכים העוברות באתר העבודה וכן השטחים הציבוריים, יהיו פתוחים לשימוש החברה ו/או קבלנים אחרים, לפי הצורך ובהתאם להוראות המפקח, וכי הוא לא יאחסן עליהם חומרים או ציוד ולא ישפוך עליהם פסולת כלשהי.
- יובהר, כי כל נושא מניעת הפרעות לתנועה והכוונת התנועה, כולל שיטור, במידת הצורך, העלויות יחולו על הקבלן ויהיו באחריותו הבלעדית.

35. הגנה על עצים וצמחיה

- הקבלן לא יפגע ולא יעקור עצים או צמחיה טבעית באתר העבודה ובסביבתו אלא אם דרוש הדבר לצרכי העבודה והמפקח התיר לו בכתב ומראש לעשות כן. בכל מקרה של נזק, יישא הקבלן בתשלום.

36. אספקת כח אדם, רישומו ותנאי עבודה

- 36.1 הקבלן מתחייב לספק, על חשבונו הוא, את כח האדם הדרוש לביצוע העבודה, את ההשגחה עליהם, את אמצעי התחבורה עבורם, וכן כל דבר אחר הכרוך בכך.
- 36.2 הקבלן מתחייב להעסיק עובדים מקצועיים ואחרים, במספר הדרוש לשם ביצוע עבודה תוך המועד הקבוע לכך בחוזה. בעבודה שלביצוע יש צורך ברישום, רשיון או היתר לפי כל דין, חייב הקבלן להעסיק רק מי שרשום או בעל רשיון או היתר תקף, כאמור.

- 36.3 הקבלן מתחייב שבביצוע העבודה ינוהלו, לשביעות רצונו של המפקח, פנקסי כוח אדם שיירשם בהם שמו, מקצועו וסווגו במקצוע של כל עובד, וכך ימי עבודתו.
- 36.4 לביצוע העבודה, יקבל הקבלן עובדים אך ורק בהתאם להוראות חוק שירות התעסוקה, תשי"ט-1959. הקבלן ישלם שכר עבודה לעובדים שיועסקו על ידו בביצוע העבודה, ויקיים תנאי עבודה, בהתאם לקבוע על ידי האיגוד המייצג את המספר הגדול ביותר של עובדים במדינה באותו ענף עבור עבודה דומה באותו איזור.
- 36.5 הקבלן מתחייב לשלם בעד עובד שהועסק על ידו בביצוע העבודה מיסים לקרנות ביטוח סוציאלי בשיעור שייקבע לגבי אותו עובד על ידי ארגון העובדים המייצג את המספר הגדול ביותר של עובדים במדינה באותו ענף, עבור עבודה דומה באותו איזור.
- 36.6 הקבלן מתחייב לבצע את כל חובותיו לביטוח סוציאלי של עובדיו, וכן למלא אחר חוק הביטוח הלאומי (נוסח משולב) תשכ"ט-1968.
- 36.7 הקבלן מתחייב להבטיח תנאי בטיחות ולנקוט כל אמצעי הזהירות הדרושים למניעת תאונות עבודה, וכן להבטיח תנאים לשמירת בריאות העובדים ורווחתם כנדרש בחוק ארגון הפיקוח על העבודה, תשי"ד-1954.
- 36.8 הקבלן מתחייב לסדר לעובדים המועסקים בביצוע העבודה סידורי נוחות ומקומות אכילה נאותים באתר העבודה.

37. העדר יחסי עובד - מעביד

- 37.1 בכל הקשור למערכת היחסים בין החברה לקבלן יחשב הקבלן כקבלן עצמאי ובלתי תלוי ולא כעובד, וכי אין בין החברה לבינו או לבין כל אדם אחר, המועסק על ידו או הפועל מטעמו בביצוע החוזה, יחסי עובד מעביד. אם על אף האמור לעיל ובניגוד לכוונת הצדדים המפורשת, יקבע אחרת יפצה הקבלן את החברה בכל שכום בו היא תחויב כתוצאה מתביעה, כאמור, וכן בהוצאות משפט ובשכ"ט עוה"ד.
- 37.2 הצדדים מצהירים ומאשרים בזה כי העובדים שיבצעו מטעם הקבלן את התחייבויותיו על פי חוזה זה הינם עובדיו של הקבלן בלבד וכי הם יהיו נתונים להוראותיו, פיקוחו והשגחתו המלאים של הקבלן, והוא ישא בכל ההוצאות והתשלומים הכרוכים בהעסקתם, לרבות בתשלום הניכויים על פי כל דין הכרוכים בהעסקתם.
- 37.3 סודיות וייחוד התקשרות
- 37.3.1 הקבלן יסכים ומתחייב בזה לשמור בסוד כל מידע הנוגע לתוכנו של חוזה זה, על כל מרכיביו וכל מידע אשר יגיע לידיעתו עקב ביצועו של חוזה זה ולא לגלותו לצד שלישי כלשהו ולא להשתמש בו אלא לצורך ביצוע של חוזה זה.
- 37.3.2 הקבלן מסכים ומתחייב בזה כי לא יגיש תביעה לחברה, בהתאם להוראות החוזה או בקשר אליו, ביחד עם צד שלישי כלשהו.
- 37.3.3 הוראות סעיף זה יחולו אף על כל מי שמועסק על ידי הקבלן ו/או מטעמו בביצוע חוזה זה ופעולתו תחייב את הקבלן לכל דבר ועניין כאילו נעשתה על ידי הקבלן עצמו.
- 37.3.4 מצ"ב כנספח ח' הצהרה על שמירה על סודיות המהווה חלק בלתי נפרד מהסכם זה.

פרק ה' - אחריות ושיפוי בנזיקין וביטוח

38. אחריות ושיפוי בנזיקין

- 38.1 מיום מתן צו התחלת עבודה ו/או היתר (המוקדם מבניהם) ועד מתן תעודת, הקבלן אחראי לשמירת העבודות ואתר העבודות וסביבתם, לרבות לעבודות שבוצעו קודם לחתימת הסכם זה ו/או התחלת ביצוע העבודות על ידי הקבלן, ולהשגחה עליהם. בכל מקרה של נזק לעבודות ו/או לאתר העבודות וסביבתם מסיבה כלשהי יהיה על הקבלן לתקן את הנזק על חשבונו בהקדם האפשרי ולהביא לידי כך שעם השלמתן תהיינה העבודות במצב תקין וראוי לשימוש ולשביעות רצון החברה והמתאימות בכל פרטיהן להוראות החוזה.

- 38.2 הקבלן אחראי בלעדית לנזקים שיגרמו כתוצאה מחדירת מים לרבות מגשמים וביוב, לרבות כתוצאה מאיטום לקוי. עבודה לקויה וחומרים לקויים.
- 38.3 הוראות סעיפים קטנים 38.1 ו-38.2 לעיל, תחולנה גם על כל נזק שיגרם על ידי הקבלן ו/או קבלני המשנה ו/או עובדיהם ו/או צד שלישי כלשהו תוך כדי ביצוע עבודות תיקון ובדק על ידם בתקופת הבדק.
- 38.4 בכל מקרה שהקבלן יהיה אחראי לנזקים על פי פרק זה, רשאית וזכאית החברה לקבל מאת הקבלן, לפי דרישה ראשונה בכתב, פיצויים מלאים עבור נזקים שלא תוקנו במועד שקבעה החברה ועבור נזקים שהחברה החליטה לפי שיקול דעתה המוחלט שלא יתוקנו ו/או שאינם ניתנים לתיקון, והכול בסכום או בסכומים שיקבעו על ידי החברה וקביעותה תהינה סופיות.
- 38.5 הקבלן אחראי כלפי החברה לכל נזק ו/או תקלה ו/או אבדן ו/או קלקול לרבות נזקים הנובעים ו/או הקשורים בין במישרין ובין בעקיפין תוך כדי ביצוע העבודות או בקשר עמן לרבות נזקים הנובעים מליקוי ו/או פגם בצידוד ו/או חוסר התאמתו לדרישות החברה ו/או חוסר התאמתו לתקנים הנדרשים מן הציוד, אשר יגרמו לגוף ו/או לרכוש של החברה ו/או עובדיה ו/או שלוחיה ו/או אנשים הנמצאים במקום ביצוע העבודות ו/או צד ג' כלשהו בגין ו/או בקשר עם העבודות, והוא ינקוט בכל האמצעים למניעתם. הקבלן מתחייב לפצותם ו/או את יורשיהם ו/או את התלויים בהם בגין כל נזק כאמור לעיל שיגרם להם.
- 38.6 הקבלן אחראי לכל אבדן ו/או נזק מכל סוג, לגוף ו/או לרכוש שיגרמו לעובדיו, לקבלני משנה של הקבלן ועובדיהם, לשלוחי הקבלן ולכל מי שפועל בשמו ו/או מטעמו תוך כדי ו/או עקב ו/או בקשר עם ביצוע העבודה, והוא מתחייב לפצותם ו/או את התלויים בהם ו/או יורשיהם.
- 38.7 הקבלן אחראי לכל אבדן, נזק או קלקול למכונות ו/או לציוד ו/או למתקנים מכל סוג ותאור הנמצאים בשימוש בקשר עם ביצוע העבודה, והוא פוטר את החברה ו/או עובדיה ו/או כל אדם הנמצא בשרותה מכל אחריות לכל אבדן ו/או נזק לרכוש כאמור.
- 38.8 הקבלן יהיה אחראי לכל נזק ו/או קלקול שיגרם לכביש, דרך, מדרכה, שביל, רשת מים, ביוב, תיעול, חשמל, טלפון וצינורות להעברת דלק או מובילים אחרים על קרקעיים ו/או תת-קרקעיים וכיו"ב, תוך כדי ביצוע העבודות, בין שהנזק ו/או הקלקול נגרמו באקראי ובין שהיו מעשה הכרחי וצפוי מראש לביצוע העבודות. הקבלן יתקן את הנזקים ו/או הקלקולים כאמור על חשבונו, באופן יעיל ביותר ולשביעות רצונה של החברה. על הקבלן לדאוג מראש לקבל מהרשויות המוסמכות תכניות עדכניות על כל הקווים התת-קרקעיים העוברים במתחם העבודות.
- 38.9 מוסכם בזה בין הצדדים כי האחריות עבור ביצוע העבודות המוטלות על הקבלן בהסכם, בגין כל היפר, חובה מקצועית שמקורה במעשה ו/או מחדל טעות או השמטה במסגרת תפקידו ומקצועו של הקבלן, עובדיו ו/או מי מטעמו - תחול על הקבלן.
- 38.10 הקבלן פוטר את החברה ו/או עובדיה ו/או שלוחיה ו/או כל מי מטעמה מאחריות לכל נזק ו/או תאונה ו/או חבלה לגוף ו/או לרכוש שהם באחריותו של הקבלן על-פי הסכם זה ו/או על פי דין, למעט כלפי מי שגרם לנזק בכוונת זדון.
- 38.11 הקבלן מתחייב לשפות ו/או לפצות את החברה ו/או כל הפועל מטעמה בגין כל נזק שייגרם למי מהן וכל אחריות שתוטל עליהן ו/או כל סכום שתחויב מי מהן לשלם בגין מקרה שהאחריות לגביו מוטלת על הקבלן מכוח האמור לעיל לרבות הוצאות משפטיות ואחרות בקשר לכך. החברה תודיע לקבלן על כל תביעה כאמור ותאפשר לו להתגונן ובמידת הצורך להגן על החברה מפניה, על חשבונות של הקבלן.
- 38.12 החברה רשאית לקזז מן התשלומים אשר הקבלן זכאי להם מכוח הסכם זה ו/או מכל סיבה אחרת סכומים אשר נתבעים מהחברה על ידי צד שלישי כלשהו בגין מעשה או מחדל שהם באחריותו של הקבלן כאמור לעיל, ו/או בגין נזקים שנגרמו לחברה מתמת מעשה או מחדל שהם באחריותו של הקבלן כאמור לעיל.

39. ביטוח :

מבלי לגרוע מהתחייבויות הקבלן על פי חוזה זה ומאחריותו לנזקים להם הוא אחראי על פי כל דין מתחייב הקבלן, בעצמו, לבטח לפני תחילת העבודות, על חשבונו הוא, את העבודות בביטוחים על פי שיקול דעתו, ובלבד שלא יפחתו מגבולות האחריות והתנאים המפורטים בטופס האישור על קיום ביטוחים, **נספח ב'** המהווה חלק בלתי נפרד מהסכם זה (להלן: **"טופס האישור על קיום ביטוחים"** ו/או **"אישור ביטוח העבודות"**).

39.1 עם חתימת ההסכם הקבלן ימציא את טופס האישור על קיום ביטוחים. הקבלן מתחייב להמציא לחברה את טופס האישור על קיום ביטוחים חתום כדין על ידי מבטחי, חברת ביטוח בעלת רישוי מטעם המפקח על הביטוח לעסוק בביטוח בישראל, במשך כל זמן חלותו של הסכם זה ו/או תקופת העבודות ו/או עד המסירה הסופית של העבודות ו/או יציאתו של הקבלן מאתר העבודות ו/או במועד תקופת התחזוקה (המאוחר מבין המועדים), וזאת מבלי צורך בקבלת דרישה כלשהי מצד החברה. המצאת טופס האישור על קיום ביטוחים חתום ותקין מטעם מבטחי הקבלן, מהווה תנאי מהותי בהסכם.

39.2 ביטוח כלי רכב- הקבלן יערוך או יוודא שנערך, ביטוח לכל כלי רכב המשמש במישרין או בעקיפין לביצוע העבודות לכל אורך תקופת ההתקשרות מפני כל חבות שחובה לבטחה על פי דין לרבות ביטוח אחריות מפני נזקי גוף בגבולות אחריות בלתי מוגבלים (ביטוח חובה) וכן ביטוח חבות בגין נזק לרכוש בסכום גבול אחריות שלא יפחת מ- 600,000 ₪, כיסוי לנזקי רכוש הנגרמים על ידי כלי רכב מעל לגבולות האחריות הסטנדרטים של פוליסת כלי הרכב וכן לנזקי גוף שאינם ניתנים לביטוח ע"י ביטוח רכב חובה בהתאם להגדרות הפלת"ד. למען ספק מוסכם כי המונח "כלי רכב" כולל מנופים, מלגזות, טרקטורים, מחפרים, גוררים וכן כלים נעים ממונעים מכל סוג.

39.3 "כלי רכב" וצידוד מכני הנדסי כאמור, אשר אין חובה חוקית לבטחו בביטוח חובה יערך עבורו גם ביטוח אחריות מפני נזקי גוף בגבולות אחריות שלא יפחתו מ-2,000,000 ₪ למקרה.

39.4 ביטוח "אחריות מוצר" – הקבלן יערוך ויקיים ביטוח אחריות מוצר החל ממועד מסירת העבודות (או חלקן) לחברה, וזאת בכל תקופה בה הוא עשוי להימצא אחראי על פי הוראות ההסכם ו/או על פי כל דין. הקבלן מתחייב להמציא לידי החברה, לא יאוחר משבעה ימים לפני מועד מסירת העבודות (או חלקן) אישור על ביטוח "אחריות המוצר" בהיקף ובתנאים שלא יפחתו מאלה המפורטים בטופס האישור על קיום ביטוחים. הקבלן מתחייב להמציא לחברה את טופס האישור על קיום ביטוחים חתום כדין על ידי חברת ביטוח המורשית כחוק לעסוק בביטוח בישראל, ולחזור ולמסור לחברה אישור על קיום ביטוחים תקף בכל עת שתוקף האישור הקודם יפוג מכל סיבה שהיא, וכך במשך 5 שנים נוספות לאחר מסירת העבודות, וזאת מבלי צורך בקבלת דרישה כלשהי מצד החברה. המצאת טופס האישור על קיום ביטוחים בקשר לביטוח אחריות המוצר חתום ותקין מטעם מבטחי הקבלן, מהווה תנאי מהותי בהסכם.

39.5 ביטוח "אחריות מקצועית" – הקבלן יערוך ויקיים ביטוח בכל תקופה בה הוא עשוי להימצא אחראי על פי הוראות ההסכם ו/או על פי כל דין. עם חתימת ההסכם הקבלן ימציא את טופס האישור על קיום ביטוחים לחברה המעיד על ביצוע ביטוח "אחריות מקצועית" בביטוח שלא יפחת מגבולות האחריות והתנאים המפורטים בטופס האישור על קיום ביטוחים. הקבלן מתחייב להמציא לחברה את טופס האישור על קיום ביטוחים חתום כדין על ידי חברת ביטוח בעלת רישוי מטעם המפקח על הביטוח לעסוק בביטוח בישראל למשך 5 שנים נוספות לאחר סיום העבודות, וזאת מבלי צורך בקבלת דרישה כלשהי מצד החברה. המצאת טופס האישור על קיום ביטוחים בקשר ל ביטוח אחריות מקצועית חתום ותקין מטעם מבטחי הקבלן, מהווה תנאי מהותי בהסכם.

39.6 הקבלן יישא, בכל מקרה, בסכום ההשתתפות העצמית החל בביטוחים וכן יישא בכל נזק שיגרם לעבודה עקב מעשה ו/או מחדל של הקבלן, קבלני המשנה, עובדיהם וכל מי שבא מטעמם שאינו מכוסה על ידי פוליסות הביטוח של הקבלן ו/או הקבלן קבלני משנה מטעמו. הקבלן יהיה אחראי בגין נזקים בלתי מבוטחים לרבות נזקים שהם מתחת לסכום ההשתתפות העצמית הקבועה בפוליסות.

39.7 הפר הקבלן ו/או הקבלן מטעמו את הוראות הפוליסות באופן המפקיע את זכויותיו ו/או זכויות החברה יהא הקבלן אחראי לנזקים שיגרמו לחברה באופן מלא ובלעדי ולא תהיינה לו תביעות ו/או טענות, כספיות או אחרות, כלפי החברה והוא יהא מנוע מלהעלות כל טענה, כאמור, כלפי החברה.

39.8 הקבלן מתחייב לשמור ולקיים את כל הוראות פוליסות הביטוח כלשונו, ומבלי לפגוע בכלליות האמור. לשמור על כל הוראות הבטיחות והזהירות הנכללות בפוליסות הביטוח.

39.9 הקבלן אחראי לדווח לביטוח הלאומי על עובדים המועסקים בעבודות לרבות עובדי קבלני מישנה

40. מבוטל

41. מבוטל

פרק ו' - שינויים

42 שינויים

- 42.1 המפקח רשאי להורות בכל עת, לפי שיקול דעתו הבלעדי, על כל שינוי שימצא לנכון בעבודה, כולה או חלקה, לרבות תוספות לעבודה או ביצוע עבודות נוספות, צמצום העבודה או הפחתתה או ביטול כל חלק של העבודה, שינוי באיכות העבודה, סוגה, גודלה, ממדדיה (להלן: "השינויים") הכל כפי שימצא לנכון.
- 42.2 הוראת המפקח על שינוי העבודה לפי סעיף קטן 42.1 תיקרא "פקודת שינויים" ותינתן בכתב. הקבלן לא יעשה שינויים בעבודה אלא אם קיבל קודם לכן "פקודת שינויים".
- 42.3 כל עוד לא נקבע אחרת מפורשות בחוזה, ייקבע ערך השינוי שבוצע לפי פקודת שינויים כדלקמן:
- א. לפי מחירי היחידה הנקובים בהצעת המחירים בהם בוצע שינוי וללא שינוי מחירי היחידה בשל הגדלה או הקטנה של הכמות ביחס לכתב הכמויות.
- ב. לא נקבעו בהצעת המחיר מחירי היחידה הדרושים לקביעת ערכו של השינוי - יובא בחשבון מחיר יחידה דומה הנקוב בהצעת המחיר לפי הענין, שאפשר להתבסס עליו לצורך קביעת כל אחד ממחירי היחידה החסרים. בהעדר מחירי יחידה דומים במחירון, שאפשר להתבסס עליהם לקביעת מחירי היחידה החסר, ייקבע ערכו של השינוי על פי מחירון דקל - לקבלן משנה באזור מרכז בהפחתה של שיעור ההנחה שהציע הקבלן למכרז. שילא ניתן לקבוע את ערכו של השינוי על פי מחירון דקל, יקבע המפקח את ערכו של השינוי. (יובהר כי לא תשולם עמלה לקבלן ראשי).
- 42.4 שכר החוזה יועלה או יופחת בהתאם לערך השינוי שנקבע לפי סעיף קטן 42.3. מובהר ומוסכם בזה כי לבד מהעלאת או הפחתת שכר החוזה, כאמור, לא יהיו לקבלן כל תביעות ודרישות אחרות בגין מתן פקודת שינויים.
- 42.5 קיבל הקבלן פקודת שינויים שלא נקבע בה ערכו של השינוי והוא בדעה שהשינוי מחייב את העלאת שכר החוזה יודיע למפקח בכתב בהקדם האפשרי על כוונתו לבקש העלאת שכר החוזה כאמור. עברו 15 (חמישה עשר) ימים מיום מתן פקודת השינויים מבלי שהקבלן פנה למפקח בכתב כאמור, רואים אותו כאילו הסכים לכך שהשינוי לא ישפיע על החוזה.
- 42.6 למניעת ספק מובהר בזאת כי אין הקבלן רשאי לעכב ביצועו של שינוי כלשהו לפי סעיף זה מחמת אי קביעת ערכו של השינוי. המפקח יקבע את ערך השינויים תוך 30 יום מיום מתן פקודת שינויים.
- 42.7 מובהר בזאת כי פקודת שינויים אשר אינה קובעת במפורש הארכה להשלמת העבודה ואינה מזכה את הקבלן בארכה להשלמת העבודה. שינוי מועד השלמת העבודה יהיה לפי סעיף 13 לעיל בלבד.
- 42.8 מובהר ומוסכם כי אם ניתנה פקודת שינויים לפי סעיף זה בשל כך שהקבלן לא קיים הוראה מהוראות החוזה או התחייבות שנטל על עצמו לפיו, הרי אין במתן פקודת השינויים כדי לגרוע מכל זכות של החברה לפי החוזה או לפי כל דין.

פרק ז' - סיום העבודה, תיקונים ותעודת סיום

43 "תעודת סיום"

- 43.1 השלים הקבלן את העבודות, וסיים את כל עבודות הבדיקה לשביעות רצון המלאה של המפקח והחברה, יתן המפקח לקבלן תעודת סיום.
- 43.2 מצא המפקח בבחינת העבודה כי העבודה אינה מתאימה לתנאי החוזה ואינה משביעה את רצונו ימסור לקבלן רשימה של התיקונים הדרושים לדעתו והקבלן מתחייב לבצעם תוך התקופה שקבע המפקח.
- 43.3 למען הסר ספק מובהר בזה כי תקופת ביצוע התיקונים נכללת בתקופת הביצוע של עבודה לפי החוזה, ולא תינתן לקבלן הארכה כלשהי של תקופת הביצוע של העבודה בשל הצורך בתיקונים וביצועם.
- 43.4 לאחר ביצוע כל התיקונים, אם יהיו, שידרשו על ידי המפקח או בודק מוסמך, ימסור המפקח לקבלן כי העבודה מתאימה לתנאי החוזה ומשביעה את רצונו וימסור לקבלן תעודת סיום.

- 43.5 אין באמור בסעיף זה כדי לגרוע מזכותה של החברה, או כל אדם אחר מטעמה, להחזיק בעבודה, כולה או חלקה, ולהשתמש בה גם אם טרם בוצעה בה עבודת התיקונים ולא ניתנה תעודת סיום. עשתה כן החברה, אין הדבר גורע מחובת הקבלן לבצע את התיקונים תוך התקופה שנקבעה לכך על ידי המפקח.
- 43.6 לא ביצע הקבלן את התיקונים תוך התקופה שנקבעה על ידי המפקח, תהיה החברה רשאית לבצע את התיקונים בעצמה, או בכל דרך אחרת שתמצא לנכון, על חשבון הקבלן. החברה תגבה הוצאות אלו, בתוספת 20% מהן כתמורה להוצאות משרדיות מימון ותקורה על ידי ניכוי משכר החוזה או בכל דרך אחרת.
- 43.7 מתן תעודת סיום לגבי העבודה או חלקה, אינו משחרר את הקבלן מהתחייבויותיו לפי כל תנאי מתנאי החוזה.
- 43.8 קבע המפקח כי הושלמה העבודה, שעל הקבלן היה להשלימה במועד מסוים, חייב הקבלן למסור לחברה את העבודה, כאמור, והקבלן אינו רשאי לעכב את מסירת העבודה, מחמת דרישות, טענות או תביעות כלשהן שיש לו כלפי החברה.
- 43.9 ניתנה תעודת סיום, חייב הקבלן להוציא מאתר העבודה את הציוד ואת עודפי החומרים השייכים לו.

44.4 אחריות, תיקונים ושירות

- 44.1 הקבלן יהיה אחראי לטיבם של האביזרים והצנרת שיסופקו ו/או יותקנו על ידו וזאת לתקופה של 36 חודשים מיום הוצאת תעודת סיום לכל העבודה (להלן: "תקופת האחריות").
- 44.2 נזקים, פגמים, ליקויים וקלקולים כלשהם שהתגלו תוך תקופת האחריות בעבודה או בעבודות שבוצעו לפי החוזה ואשר לדעת המפקח הם תוצאה מביצוע העבודה שלא בהתאם לחוזה, או שלא בהתאם להוראותיו של המפקח ו/או של החברה או תוצאה משימוש בחומרים פגומים או מביצוע לקוי, יהא הקבלן חייב לתקנם או לבצעם מחדש מיד הכל לפי דרישת המפקח ולשביעות רצונו ובלבד שדרישה כאמור תימסר לא יאוחר מחודשיים מתום תקופת האחריות המתייחסת לאותו ליקוי, נזק, פגם או קלקול הוא הדין לגבי נזק או קלקול שנתהווה או נתגלה תוך תקופת האחריות בכל תיקון שבוצע במובילים, כאמור בסעיף 33 ואשר נגרם, לדעת המפקח, כתוצאה מעבודה לקויה או שימוש בחומרים פגומים.
- 44.3 כל ההוצאות הכרוכות במילוי התחייבויות הקבלן לפי סעיפים 44.1 ו-44.2 לעיל לרבות בגין החלפת חלקים יחולו על הקבלן.
- 44.4 היה והפגמים, הליקויים והקלקולים בעבודה אינם ניתנים לתיקון, לדעת המפקח, יהיה הקבלן חייב בתשלומים פיצויים לחברה בסכום שייקבע על ידי המפקח או בהחלפת העבודה על פי שיקול הקבלן.
- 44.5 מסירת תעודת הסיום אינה פוטרת את הקבלן מהתחייבויותיו הנובעות מהחוזה ואשר מטבע הדברים נמשכות גם לאחר מועד מסירת התעודה האמורה.
- 44.6 הכרעת המפקח כי הדרישה לתיקונים נופלת במסגרת תיקוני תקופת האחריות תהא סופית ומכרעת.

45 פגמים וחקירת סיבותיהם

- 45.1 נתגלה פגם בעבודה בזמן ביצועה, רשאי המפקח לדרוש מהקבלן שיחקור את הסיבות לפגם, ושיתקנו בשיטה שתאושר על ידי המפקח. היה פגם כזה שאין הקבלן אחראי לו לפי החוזה, יחולו הוצאות החקירה והתיקון על החברה והקבלן מתחייב לבצעם מיד, כפי שתורה לו החברה. היה הפגם כזה שהקבלן אחראי לו לפי החוזה יחולו הוצאות החקירה על הקבלן וכן יהא הקבלן חייב לתקן מיד על חשבונו הוא, את הפגם וכל הכרוך בו. אם הפגם אינו ניתן לתיקון, יהיה הקבלן חייב בתשלום פיצויים לחברה. ההחלטה אם הפגם ניתן לתיקון אם לאו תהיה בידי המפקח.
- 45.2 נתגלה פגם מהותי בעבודה תוך 1 שנה לאחר מתן תעודת הסיום הנובע מביצוע שלא בהתאם לתנאי החוזה, יהיה הקבלן חייב לתקן מיד את הפגם וכל הכרוך בו, על חשבונו, ואם הפגם אינו ניתן לתיקון, יהיה הקבלן חייב בתשלום פיצויים. ההחלטה אם הפגם ניתן לתיקון אם לאו תהיה על המפקח.

פרק ח' - תשלומים וערבויות

46 תשלומים לקבלן - כללי

- 46.1 הקבלן יגיש לחברה באמצעות המפקח חשבונות בהתאם לאמור **בנספח ט"ו'** לחוזה (נספח תנאי התשלום). המפקח והמהנדס יבדקו את החשבונות ובסמכותם לאשרם או לא לאשרם, בחלקם או במלואם.
- 46.2 תנאי התשלום: 90% לפי חשבונות ביניים שיאושרו כמפורט בתנאי התשלום (נספח ט"ו'). יתרת ה-10%, אשר ינוכו מכל חשבון חלקי, ישולמו לאחר גמר העבודה, לפי החשבון הסופי, ללא ריבית ו/או הפרשי הצמדה.
- 46.3 הצדדים יפעלו בהתאם להוראות נספח תנאי התשלום (נספח ט"ו') המצ"ב.

- 46.4 לאחר אישור החשבון על ידי החברה הקבלן ימציא לחברה חשבונית מס כדין, בהתאם לנתוני החשבון המאושר, התמורה תשולם אך ורק לאחר קבלת חשבונית מס כדין.
- 46.5 כל חשבון ימצא את כל דרישותיו ותביעותיו של הקבלן מהמזמין ביחס לאותו חודש/עבודה, ואין לקבלן הזכות לבוא למזמין בכל תביעה או דרישה שלא מצאה ביטוי מפורט בחשבון, והוא יהיה מנוע מלהציג דרישה או תביעה כזאת.
- 46.6 המזמין רשאי לנכות מכל תשלום או כל סכום המגיע באותה עת מהקבלן למזמין עפ"י הוראות החוזה, וזאת בין אם נזכרה זכות כזו מפורשות בחוזה ובין אם לאו, ומבלי לגרוע מזכות המזמין לגבות כל סכום המגיע לו מהקבלן בכל דרך אחרת.
- 46.7 לא הגיש הקבלן חשבון כלשהו תוך המועד הקבוע בחוזה זה, רשאית החברה לערוך את החשבון לפי מיטב ידיעתה ועל יסוד המסמכים הנמצאים ברשותה, וחשבון זה ייחשב כאילו נערך על ידי הקבלן, ויחייב את הקבלן וזאת מבלי לגרוע מהאמור בנספח ט"ו.
- 46.8 מוסכם בין הצדדים כי המחירים שבטבלת מחירי העבודות, לחידוש ושיקום רשת המים והביוב, נספח י', יעודכנו לאחר 12 חודשים ממועד תחילת ההתקשרות בהתאם לשינוי במדד מחירי תשומות הבנייה מהמדד הבסיסי עד למדד הקובע. העדכון הראשון יעשה 12 חודשים ממועד תחילת ההתקשרות ולאחר מכן בכל חודש שבו הוגש חשבון, העדכון, כאמור, לא יחול על הזמנות עבודה שנמסרו לקבלן קודם למועד העדכון, כאמור.
- 46.9 מוסכם בין הצדדים כי משנקבעו מחירי הפריטים בהתאם לסעיף 46.8 לעיל הרי יהיו מחירים אלו סופיים ולא יחול בהם שינוי כלשהו.
- 46.10 התשלומים לקבלן יעשו לחשבון הבנק של הקבלן על פי הוראות התשלום נספח ה'.

47 מחיר סופי ותכולת מחירים.

- 47.1 אם לא נקבע במפורש אחרת במסמך ממסמכי המכרז, יראו בכל מקרה את התשלומים המפורטים בסעיף 46 לעיל ככוללים את התשלום המלא עבור ביצוע כל העבודות, הפעולות וההתחייבויות שעל הקבלן לבצע בהתאם לחוזה ובין היתר את כל האמור להלן:
- א. אספקה והתקנת צנרת, אביזרים וביצוע עבודות תיקון תשתית, מדרכה כביש וכו', התאמתם לשטח כנדרש על פי דין ועל פי התכניות והתקן, התקנה בהתאם לדרישות המפרט, התכנית, התקן והחברה, בקרת איכות, ופיקוח שנקבע עליון.
- ב. כל העבודה, התקנה והרכבה, הציוד והחומרים, לרבות הפחת, ובכלל זה אמצעים מכניים, עבודות לוואי וחומרי עזר ומחברים ומתאמים לכל חלקי המוצרים השונים הדרושים לביצוע העבודה על פי החוזה.
- ג. תיאום עם כל הרשויות המוסמכות על פי כל דין.
- ד. כל ההוצאות הכרוכות בהזמנת בדיקה מחברת חשמל או מבודק מוסמך לרבות ההוצאות הכרוכות בביצוע שינויים ו/או תיקונים שידרשו על ידם ואשר בוצעו על ידו שלא בהתאם למסמכי החוזה.
- ה. אספקה ושימוש בציוד מכני, כלי עבודה, פיגומים, טפסנות, וכל ציוד אחר לרבות הוצאות הרכבתם, החזקתם באתר העבודה פירוקם וסילוקם בסיום העבודה.
- ו. הובלת כל המוצרים והחומרים שסופקו על ידי הקבלן, המוצרים הציוד האחר לאתר העבודה, החזרתם, וכן הובלתם לצורך ביצוע תיקונים, כפי שידרש ובכלל זה העמסתם ופריקתם וכן הסעת עובדים לאתר העבודה וממנו.
- ז. אחסנת חומרים וציוד ושמירתם וכן שמירה על חלקי עבודה שנסתיימו, אחזקתם והגנה עליהם.
- ח. מדידה וסימון לרבות פירוק וחידושו של הסימון וכל מכשירי המדידה הדרושים לשם כך.
- ט. כל הוצאות, מכל מין וסוג שהוא, הנדרשות לביצוע כל העבודה לפי התוכניות.
- י. כל ההוצאות הנדרשות להכנת העתקי תוכניות או מסמכים אחרים לפי החוזה.
- יא. ניקוי אתר העבודה וסילוק פסולת ועודפים ממנו.
- יב. דמי הביטוח למינהם, מיסים לקרנות ביטוח והטבות סוציאליות, מס קנייה, מכס, בלו, מיסים, אגרות והיטלים מכל מין וסוג שהוא.

- יג. פירוק וסילוק מתקנים ישנים.
- יד. כל פעולות התיקונים בתקופת האחריות.
- טו. כל ההוצאות והנזקים של הקבלן בקשר עם מילוי התחייבויותיו על פי החוזה.
- טז. רווחי הקבלן.
- יז. כל יתר ההוצאות המתחייבות מתנאי החוזה או המסמכים המהווים חלק ממנו, על כל פרטיהם, או הקשורות עמם, או הנובעים מהם, הן הישירות והן העקיפות, ובכלל זה כל התקורה של הקבלן, לרבות הוצאות המימון והערבויות בין שההוצאות האמורות כולן ידועות עתה לצדדים ובין שהן תיוודענה להם בעתיד.
- 47.2 אין באמור בסעיף זה כדי לגרוע מכל סמכות או כוח של החברה ו/או המפקח לעכב, לחלט, לקזז, להפחית או להוסיף סכומים כלשהם על פי הוראות החוזה ועל פי כל דין.

48 תשלום מע"מ

לכל תשלום שישולם לקבלן יתווסף מע"מ כדין, כפי שיהיה ביום ביצוע התשלום, וכל תשלום יעשה כנגד חשבונית מס כדין.

49 ערבויות

- 49.1 להבטחת מילוי התחייבויותיו על פי החוזה, ימציא הקבלן לחברה, עד מועד חתימת החוזה, ערבות בנקאית מקורית בלתי מותנית צמודת מדד בסך של 250,000 ₪ (במילים: מאתיים וחמישים אלף ₪), בנוסח המצורף **כנספח א'** לחוזה. הערבות תהא בתוקף עד לתום תקופת החוזה, בתוספת חודשיים.
- הערבות שתימסר על ידי הקבלן לחברה, כאמור לעיל, תהא, בין השאר, להבטחת תשלום ההוצאות והנזקים כמפורט להלן:
- 49.1.1 כל נזק או הפסד העלול להיגרם לחברה עקב או בקשר עם כל הפרה או אי מילוי תנאי כלשהו מתנאי החוזה, לרבות בתקופת הבדק/האחריות.
- 49.1.2 כל ההוצאות והתשלומים שהחברה עלולה להוציא או לשלם או להתחייב בהם בקשר עם חוזה זה, או בקשר עם כל תביעת צד ג' שהחברה תתבע בה והקשורה בדרך כל שהיא לביצוע העבודות או למעשה או למחדל של הקבלן.
- 49.1.3 כל הוצאות, תיקונים, השלמות, שיפוצים ובדק של העבודות, או כל חלק מהן, אשר החברה עמדה או שהיא נדרשת לעמוד בהן.
- 49.2 בכל מקרה כאמור תהיה החברה רשאית לגבות את סכום הערבות כולו או מקצתו, בפעם אחת או במספר פעמים. השתמשה החברה בזכותה לגבות מהערבות סכום כלשהו, חייב הקבלן להשלים מיד את סכום הערבות לסכום המקורי. לא עשה הקבלן כן, ניתנת בזאת הוראה בלתי חוזרת לחברה לגבות ו/או לנכות מתוך התשלומים המגיעים לקבלן בהתאם לחוזה זה ו/או מסיבה אחרת כלשהי סכום השווה לסכום שגבתה מהערבות ולהחזיקו כפיקדון בידה. דין סכום זה יהא כדין הערבות כנוכר לעיל.
- 49.3 כל העלויות וההוצאות הכרוכות בהשגת הערבות הנ"ל יחולו על הקבלן בלבד.
- 49.4 הערבות תהיה ניתנת להארכה עפ"י הודעת החברה לבנק. הקבלן יאריך את תוקף הערבות הבנקאית בכל עת שיידרש לעשות כן על ידי החברה, בין אם בשל הארכת החוזה על ידי החברה, או בשל כל סיבה אחרת. סירב הקבלן להאריך את הערבות הבנקאית, יוכל המזמין לחלטה, מבלי לפגוע בכל זכות אחרת הנתונה לחברה עפ"י החוזה ו/או עפ"י כל דין.
- 49.5 הערבויות לקיום החוזה, ישוחררו לקבלן רק לאחר תשלום יתרת החוזה לקבלן, לאחר שהקבלן ימציא לחברה הצהרה על חיסול כל תביעותיו, בנוסח המצורף כנספח ה', וכן לאחר שהקבלן המציא לחברה את כל המסמכים וקיים את כל התנאים הקבועים בחוזה, לרבות במפרט הטכני וכן המציא ערבות בדק כמפורט להלן.
- 49.6 מבלי לגרוע מכלליות האמור לעיל, **בתום כל שנת התקשרות**, הקבלן ימסור לחברה ערבות בדק/ערבות טיב להבטחת כל התחייבויותיו לתקופת האחריות על פי חוזה זה, שתהא ערבות בנקאית מקורית בלתי מותנית צמודת מדד בשיעור של 5% מסך היקף העבודות (כולל מע"מ) שבוצעו על ידי הקבלן במסגרת החוזה באותה השנה, בנוסח המצורף **כנספח א'** לחוזה, אך לא יותר מ 250,000 ₪ ערבות זו תהא בתוקף למשך 12 חודשים מיום המסירה הסופית של העבודות.

בנוסף, בתום תקופת ההתקשרות על פי הסכם זה הקבלן ימסור לחברה לחברה ערבות בדק/ערבות טיב להבטחת כל התחייבויותיו לתקופת האחריות על פי חוזה זה, שתהא ערבות בנקאית מקורית בלתי מותנית צמודת מדד בסך של **500,000 ₪**, בנוסח המצורף **כנספת א'** לחוזה. ערבות זו תהא בתוקף למשך 24 (עשרים וארבעה) לאחר תום תקופת ההתקשרות.

(להלן: "ערבות הבדק").

- 49.7 הוראות סעיף זה יחולו על ערבות הבדק בשינויים המחויבים.
- 49.8 הוגשה תביעה ו/או הועלו טענות ו/או דרישות כלפי החברה בקשר לעבודות, הנובעות ממעשה ו/או מחדל של הקבלן, תהא החברה רשאית להאריך את תוקפן של איזו מן הערבויות שיהיו בידה באותה עת, וזאת עד לסיומם וסילוקם המלא של ההליכים הקשורים בתביעות ו/או דרישות אלה.

50 פרק ט' - הפרות ופיצויים

- 50.1 מוסכם בין הצדדים כי המועדים המפורטים בסעיף 12.1 לעיל הינם תנאים עיקריים ויסודיים בחוזה זה ואיחור במועד מסירת העבודה או כל חלק ממנה יחשב כהפרה יסודית של החוזה המזכה את החברה בפיצויים מוסכמים וקבועים מראש בסך של 1,000 ₪ לכל יום של איחור כולל מע"מ. סכום זה יהא צמוד למדד מהמדד הבסיסי ועד למדד שיהא ידוע במועד תשלומו בפועל.
- 50.2 מבלי לגרוע מהאמור בסעיף 50.1 לעיל מוסכם בין הצדדים כי הסעיפים 3.2, 4, 12, 17, 19, 22, 28, 38-41 הינם תנאים עיקריים ויסודיים והפרת כל אחד מהם תחשב כהפרה יסודית של החוזה המזכה את החברה בפיצויים מוסכמים וקבועים מראש בסך 75,000 שקל כשהם צמודים למדד מהמדד הידוע במועד חתימת חוזה זה ועד למדד שיהא ידוע בעת התשלום בפועל.
- 50.3 החברה תהא זכאית לחלט את סכום הפיצויים המוסכמים הנקובים בסעיף 50.1 ו-50.2 לעיל מהערבות או לזכותם מכל תשלום המגיע לקבלן לגבותם מהקבלן בכל דרך חוקית אחרת.
- 50.4 מבלי לגרוע מהאמור בסעיפים 50.1 ו-50.2 לעיל מוסכם בין הצדדים כי האירועים הבאים יחשבו כהפרה יסודית של החוזה ויזכו את החברה בכל הסעדים והתרופות המוקנים לה על פי חוזה זה ועל פי כל דין :
- א. הוטל עיקול זמני או קבוע או נעשתה פעולה כלשהי של הוצאה לפועל לגבי נכסי הקבלן, כולם או חלקם והעיקול או הפעולה האמורה לא הופסקו או הוסרו לחלוטין תוך 30 יום ממועד ביצועם.
- ב. הוגשה נגד הקבלן התראת פשיטת רגל או מונה לנכסי הקבלן, כולם או חלקם, כונס נכסים זמני או קבוע או מפרק זמני או קבוע, או הוגשה נגדו בקשת פשיטת רגל, במקרה של הקבלן שהוא תאגיד נתקבלה על ידו החלטה על פירוק מרצון או שהוגשה כנגדו בקשה לפירוק או שהוצא נגדו צו פירוק או שהקבלן הגיע לפשרה או לסידור עם נושיו, כולם או חלקם, או שיזם פנה לנושיו למען יקבל אורכה או פשרה או למען הסדר איתם על פי סעיף 233 לפקודת החברות (נוסח חדש), התשמ"ג-1983.
- ג. אם יתברר כי הצהרה כלשהי של הקבלן אינה נכונה או כי לא גילה לחברה לפני חתימת חוזה זה עובדה שהיה בה כדי להשפיע על החלטת החברה לחתום על חוזה זה.
- ד. הוכח להנחת דעתה של החברה כי הקבלן הסתלק מביצוע החוזה.
- ה. הוכח להנחת דעתה של החברה כי הקבלן או אדם אחר מטעמו נתן או הציע שוחד, מענק, או טובת הנאה כלשהי בקשר עם הזכיה במכרז ו/או בקשר לחוזה זה או ביצועו.
- 50.5 הפר הקבלן חוזה זה הפרה יסודית תהא החברה זכאית לכל סעד ותרופה המוקנים לה על פי חוזה זה ועל פי כל דין ומבלי לגרוע מכלליות האמור לעיל תהא החברה זכאית לבטל את החוזה, לקבל חזרה את הסכומים ששולמו, אם שולמו, לקבלן כשהם נושאים ריבית בגובה ריבית חשב המקסימלית הנהוגה, מפעם לפעם, מחושבות ממועד התשלום לקבלן, ועד למועד השבת הסכומים בפועל לחברה, לדרוש את סילוק ידו של הקבלן מאתר העבודה, ובמקרה של ביטול החוזה קודם להשלמת ביצוע העבודה להשלים את ביצועה באמצעות קבלן אחר, לתבוע מהקבלן פיצויים על הפרת החוזה ולחלט את הערבות הבנקאית.

- 50.6 החליטה החברה לבטל את החוזה תיתן החברה לקבלן הודעה על כך בכתב (להלן: "הודעת ביטול").
- 50.7 עם קבלת ההודעה יהא הקבלן חייב לפנות מיידית את אתר העבודה. הקבלן לא יעבב את פינוי אתר העבודה בגין תביעה ו/או טענה כלשהי שיש לו. הקבלן מותר בזאת מראש ובמפורש על כל זכות עכבון וזאת מבלי לגרוע מזכותו לנקוט בהליכים שימצא לנכון לגביית אותם סכומים, שלטענתו הוא זכאי להם.
- 50.8 עם קבלת החזקה באתר העבודה יהא הקבלן זכאי לקבל את שווי העבודה שבוצעה על ידו, עד למועד הודעת הביטול לפי קביעת המפקח, וזאת בניכוי הפיצויים וכל סכום אחר המגיע מהקבלן על פי הוראות חוזה זה.
- 50.9 החליטה החברה לתפוס את החזקה באתר העבודה ולהשלים את העבודה באמצעות קבלן אחר תהיינה הוצאות השלמת העבודה על חשבון הקבלן, והוא ישא, בנוסף להוצאות האמורות, בתוספת 20% מהן כתמורה להוצאות משרדיות מימון ותקורה.
- 50.10 תפסה החברה את אתר העבודה, יודיע על כך המפקח לקבלן בכתב, ויציין בהודעה את הערך המשוער של חלק העבודה שבוצע עד למועד תפיסת אתר העבודה, ואת פירוט החומרים, הציוד והמתקנים שהיו באתר העבודה אותה שעה.
- 50.11 תפסה החברה את אתר העבודה, ויהיו בו חומרים, ציוד או מתקנים, רשאי המפקח בכל עת שהיא לדרוש מהקבלן בכתב לסלק מאתר העבודה את החומרים הציוד והמתקנים או כל חלק מהם, ואם לא ציית הקבלן לדרישה זו תוך 15 ימים רשאית החברה, על חשבון הקבלן, לסלקם מאתר העבודה לכל מקום שיראה בעיניה, ולא תהא אחראית לכל נזק או אובדן שיגרם להם. מבלי לגרוע מן האמור לעיל תהא החברה רשאית להשתמש בחומרים, בציוד ובמתקנים של הקבלן העבודה, או למכרם ולהשתמש בתמורה לכיסוי כל סכום שיגיע לחברה מאת הקבלן.
- 50.12 נתפס אתר העבודה - לא יהא הקבלן זכאי לסכום כלשהו בקשר לחוזה, אלא בכפוף לאמור בסעיף קטן 50.14 להלן.
- 50.13 תפסה החברה את אתר העבודה, זכאי הקבלן אך ורק לתשלומים בגין העבודות שבוצעו על ידו עד לסיום תפיסת אתר העבודה, כפי שהוערכו על ידי המפקח לפי סעיף קטן 50.11 וכן לתשלום עבור החומרים, הציוד והמתקנים שנתפסו באתר העבודה ושנמכרו על ידי החברה, או לתשלום דמי שימוש בציוד ובמתקנים שנתפסו כאמור, הכל לפי השווי והערך שיקבע המפקח, בניכוי כל ההוצאות, הנזקים והפיצויים שנגרמו ו/או יגרמו לחברה עקב הפרת החוזה על ידי הקבלן ו/או עקב הצורך להשלים את ביצוע העבודה, כפי שיוערכו על ידי החברה.
- 50.14 הוראות סעיף זה באות להוסיף על זכויות החברה לפי החוזה ולפי כל דין ולא לגרוע מהן.

פרק י' - שונות

51 זכויות יוצרים

זכויות היוצרים וכל הזכויות האחרות בכל התוכניות שתסופקנה על ידי הקבלן תהיינה לחברה, אשר תהא רשאית להשתמש בהן, בכולן או בחלקן, לפי שיקול דעתה הבלעדי. עם סיום העבודה ימסור הקבלן לחברה את כל גליונות השרטוט האורגניליים כשהם מעודכנים על פי הביצוע בפועל.

52 שימוש במים וחשמל

52.1 הקבלן יספק על חשבונו את המים הדרושים לביצוע העבודה ולשימוש עובדיו. במידה וניתן הדבר, יורשה הקבלן להתחבר לנקודת מוצא מקווי אספקת מים של החברה וזאת בתנאי שיתקין מדי מים וכל זאת באישור המפקח. הקבלן יעשה, על חשבונו הוא, את כל הסידורים הדרושים להעברת המים למקום השימוש בהם, כגון: הפעלת משאבות, הנחת צינורות, מיכלים, מיכלים רזרביים, מכוניות וכו'. כל ההוצאות הקשורות באספקת המים ובהובלתם, הנקובים יכללו במחירי היחידה הנקובים במחירון ולא ישולמו בנפרד.

52.2 אספקת חשמל

הקבלן יספק על חשבונו את החשמל הדרוש לביצוע העבודות על ידי הפעלת דיזל גנרטורים ו/או התחברות לקווי חשמל הנמצאים בשכונות לאתר העבודה ויעשה את כל הסידורים כגון: קבלת אישורים מחברת חשמל, וכדי וכל זאת באישור המפקח. כל ההוצאות הקשורות באספקת חשמל, כאמור לעיל, יכללו במחירי היחידות הנקובים במחירון ולא ישולמו בנפרד.

52.1 תשלומי עבודה יומית (רגי)

52.1.1 המפקח רשאי להורות לקבלן לבצע חלק מן השינויים ו/או התוספות בעבודה יומית (עבודות רגי). הוראות המפקח תנתנה בכתב ואין הקבלן רשאי לבצע עבודה יומית בלא שניתנה לו הוראה כתובה כאמור.

שיטת העבודה תיקבע על ידי המפקח, אולם אין בכך כדי לגרוע מאחריות כלשהי של הקבלן לפי חוזה זה לניהול העבודה, לטיב העבודה או לכל עניין אחר הקשור בעבודה והוראות החוזה יחולו גם על עבודות אלה.

52.1.2 למען הסר ספק ומבלי לגרוע מכלליות האמור לעיל, מובהר בזה כי הקבלן ימלא אחר כל דרישה מטעם המפקח בדבר הרחקתו מאתר העבודה של כל אדם המועסק על ידו ו/או מטעמו בביצוע העבודה היומית, או בדבר פסילת ציוד משמש בביצוע העבודה היומית. הכל לפי שיקול דעתו של המפקח. הקבלן יחליף את המועסק והציוד, כאמור, על חשבונו וכל ההוצאות, הנובעות מהחלפה כזו, תחולנה עליו.

52.1.3 בהעדר ערכים מתאימים במחירון, ייקבעו מחירי העבודה היומית על ידי המפקח, מראש ובכתב. בהתבסס על כל המחירים והעלויות הנוגעים ישירות לעניין. המחירוני הנזכרים בסעיף קטן זה כוללים כל הוצאה שהיא של הקבלן, לרבות רווח, הוצאות, הבאת ציוד ופועלים לאתר העבודה והסעתם ממנו וכל הוצאה אחר.

52.1.4 סיווג הפועלים, המועסקים בעבודה יומית, יהיה בהתאם לתפקידם וסוג העבודה שהוטלה עליהם לביצוע. הקבלן מסכים כי המפקח הוא שיקבע, לפי שיקול דעתו, את הסיווג שיינתן לכל אדם ואת שיבוצו בעבודה.

52.1.5 הכמויות המפורטות במחירון של הזמנת העבודה, אינן אלא אומדן בלבד ואין לראותן ככמויות שעל הקבלן לבצע למעשה במילוי התחייבויותיו לפי החוזה. כמויות העבודה לתשלום ייקבעו לפי ביצוע בפועל.

52.2 מדידת כמויות העבודה למדידה

52.2.1 הוראות סעיף זה תחולנה על העבודה למדידה וכו עבודות על פי פקודת שינויים, שהוסכם במפורש כי תימדדנה.

52.2.2 המפקח רשאי לדרוש במהלך העבודה, בסיומה ו/או בכל שלב משלבי העבודה, כי תיערך מדידה של כמויות העבודה שבוצעו על ידי הקבלן.

52.2.3 כמויות העבודה תקבענה על סמך מדידות שתעשינה על ידי המפקח והקבלן ו/או על סמך חישובי כמויות שיוגשו על ידי הקבלן ויאושרו על ידי המפקח. בהתאם לשיטה המפורטת במפרט הכללי, הכל לפי העניין. כל המדידות תירשמנה בספר המדידות או ברשימות מיוחדות לכך ותיחתמנה על ידי המפקח והקבלן.

52.2.4 אם לא צויין אחרת במפרט הכללי, תימדד כל עבודה נטו, בהתאם לפרטי התוכניות כשהיא גמורה, מושלמת וקבועה במקומה, לפי העניין, ללא כל תוספת עבור פחת או כיוצ"ב ומחירה כולל את ערך כל עבודות הלוואי והעזר שאינן נזכרות בסעיפים נפרדים.

52.2.5 לפני ביצוע מדידות על ידי המפקח, יודיע המפקח לקבלן על כוונתו לעשות כן ועל המועד הרצוי לו. הקבלן מתחייב להיות נוכח במועד הנקוב או לשלוח ממלא מקום לצורך זה ולעזור למפקח או לבא כוחו לבצע את המדידות על חשבונו ולהמציא למפקח את הפרטים הדרושים בקשר לכך.

53 הסבת החוזה

53.1 הקבלן אינו רשאי להסב ו/או לשעבד ו/או להמחות ו/או להעביר את החוזה, כולו ו/או חלקו, או כל טובת הנאה על פיו לאחר, בין בתמורה ובין שלא בתמורה, ו/או לשעבד ו/או להמחות ו/או להסב את זכויותיו על פי חוזה זה כולן או חלקן.

53.2 העברת 25% מהשליטה בקבלן, בין אם ההעברה נעשתה בבת אחת ובין אם נעשתה בחלקים, תחשב כהעברה המנוגדת לאמור בסעיף 53.1 לעיל.

53.3 מובהר בזה כי אין למסור את העבודה, כולה או מקצתה לקבלן משנה **אלא בהסכמת החברה מראש ובכתב**. נתנה החברה את הסכמתה בהתאם לאמור לעיל בסעיף זה, אין ההסכמה האמורה מטילה חבות כלשהיא על החברה ואין היא פוטרת את הקבלן מאחריותו והתחייבויותיו לפי החוזה ולפי כל דין והקבלן ישא באחריות מלאה לכל מעשה או אי מעשה של מבצעי העבודה, באי כוחם ועובדיהם.

העסקת עובדים, בין ששכרם משתלם לפי זמן העבודה ובין ששכרם משתלם לפי שיעור העבודה, אין בה כשלעצמה משום מסירת ביצוע האספקה או העבודות, כאמור, לאחר.

53.4 מבלי לגרוע מן האמור לעיל, לגבי כל עבודה עליה חל חוק רישום קבלנים לעבודות הנדסה בנאיות, תשכ"ט-1969, מתחייב הקבלן לא למסור את ביצועה לקבלן משנה שאיננו רשום בהתאם להוראות חוק זה.

53.5 החברה תהא רשאית, בכל עת, להמחות את זכויותיה, על פי הסכם זה, לתאגיד מים וביוב, אליו תצטרף החברה.

54 קיזוז

החברה רשאית לקזז כנגד כל סכום המגיע לקבלן על פי חוזה זה כל חוב, בין קצוב ובין שאינו קצוב, המגיע לה מהקבלן על פי חוזה זה או על פי כל חוזה אחר או על פי כל דין. הוראות סעיף זה אינן גורעות מזכותה של החברה לגבות את החוב האמור בכל דרך אחרת. הודעה על ביצוע הקיזוז, כאמור, תשלח לקבלן.

55 ביצוע על ידי החברה

55.1 כל התחייבות, לרבות נשיאה בהוצאות, אשר היה על הקבלן לבצע על פי חוזה זה והוא נמנע מלבצע, והוראות אשר קיבל מאת המפקח ו/או החברה ואשר נמנע מלציית להן על אף שהתחייב לכך בחוזה זה, תהיה החברה רשאית לבצען, בעצמה או באמצעות אחרים.

55.2 החברה תהיה רשאית לחייב את הקבלן במקרים כאמור בסעיף קטן 55.1 בהוצאות אשר נגרמו לה בביצוע כל אותן התחייבויות או הוצאות, בתוספת 20% שייחשבו כהוצאות כלליות, מימון ותקורה. בחישוב החיוב או הקיזוז כאמור יוצמדו ההוצאות למדד על ידי הכפלתן ביחס שבין המדד האחרון אשר היה ידוע ביום ביצוע החיוב או הקיזוז לבין המדד האחרון אשר היה ידוע ביום התשלום ההוצאה הכרוכה בביצוע כל התחייבות או הוצאה שניתנה לקבלן כאמור לעיל על ידי החברה.

55.3 החברה לא תתחיל בביצוע ההתחייבות או ההוצאות האמורות בסעיף קטן 55.1 לפני מתן התראה של 15 ימים לקבלן.

55.4 אין באמור לעיל כדי לגרוע מהתחייבויות הקבלן על פי החוזה או מזכות החברה לגבות את הסכומים האמורים מן הקבלן בכל דרך אחרת.

56 שימוש או אי-שימוש בזכויות, סטיות וארכות

56.1 הימנעות החברה מלעשות שימוש בזכויות המוקנות לה על פי החוזה במקרה מסוים ו/או בכלל- אין בה ולא תפורש בשום אופן כויתור על אותה זכות באותו מקרה או בכלל, ואין ללמוד מהתנהגות זו ויתור כלשהו על זכויות לפי חוזה זה.

56.2 הסכמה מצד החברה ו/או המפקח לסטות מתנאי חוזה זה במקרה מסוים לא תהיה תקדים ולא ילמדו ממנה גזרה שווה למקום אחר.

56.3 כל ויתור וארכה לתנאי החוזה או להוצאות שניתנו על פיו על ידי החברה או מטעמה לא יפגעו בזכויותיה של החברה ולא ישמשו לקבל צידוק או הגנה בקשר אם הפרה או אי קיום מצד הקבלן, ולא יחשבו כויתור מצד החברה על זכות מזכויותיה.

57 שינוי החוזה

כל שינוי מהוראות חוזה זה לא יהא לו כל תוקף אלא אם נעשה בכתב ובחתימת שני הצדדים והקבלן יהא מנוע מלהעלות כל טענה לשינוי אלא אם נעשה בדרך האמורה.

58 תקופת החוזה

- 58.1 חוזה זה יכנס לתוקף עם חתימת ההסכם, ויהא בתוקף לתקופה של 12 חודשים ממועד החתימה כאמור (להלן: **"תקופת החוזה ו/או תקופת ההתקשרות"**).
- 58.2 החברה תהיה רשאית, לפי שיקול דעתה הבלעדי, להאריך את תקופת החוזה עם הקבלן, כל פעם בשנה נוספת או חלק ממנה וזאת עד לתקופה מקסימלית של 5 שנים (סה"כ ניתן להאריך ההסכם ב-4 הארכות בנות שנה אחת לכל היותר). הארכת החוזה תהיה אוטומטית, אלא אם ניתנה לקבלן הודעה מוקדמת על אי הארכת ההתקשרות לפחות 30 יום לפני תום תקופת החוזה בכל פעם.
- 58.3 היה ולא הודיעה החברה לקבלן על אי הארכת תוקף החוזה כאמור לעיל, ימשיכו לחול על הצדדים כל התנאים וההוראות וההתחייבויות הקבועות בחוזה זה, כאילו נחתם החוזה מראש למשך תקופה הכוללת את התקופה המוארכת בכל פעם.
- 58.4 על אף האמור, החברה רשאית להביא את ההתקשרות על פי חוזה זה לידי סיום, עוד קודם לאמור בסעיפים לעיל, מבלי לתת כל נימוק ומבלי שיחויב בתשלום פיצויים כלשהם בגין הביטול, בכל עת, על ידי מתן הודעה בכתב לקבלן 30 יום מראש. במקרה כזה יראו את החוזה כאילו נחתם מראש עד למועד הנקוב בהודעה והקבלן יהיה זכאי רק לתמורה בגין העבודות שביצע, עד למועד הפסקת החוזה ולקבלן לא תהיה כל טענה ו/או תביעה בגין נזק מכל סוג.
- 58.5 מבלי לגרוע מהאמור לעיל, בהתאם לכללי תאגידי מים וביוב (חברות אזוריות), תשע"ד-2013 במקרה של מיזוגה של החברה עם חברה אזורית לפי החוק, עומדת לו הזכות להפסיק את ההתקשרות בהסכם זה לפני סיומו בהודעה מוקדמת של עד 180 ימים זאת מבלי לגרוע מזכות התאגיד לפי הוראות אחרות בהסכם.

59 ביצוע העבודות בשעת / מקרה חירום

- 59.1 בחוזה זה, יהיו למונחים הבאים ההגדרות כדלקמן: "שעת חירום" - מצב שהוגדר ככזה על פי החלטת ממשלה או מי שהוסמך על ידה. "מקרה חירום" - מקרה שהוגדר ככזה על ידי המפקח, על פי שיקול דעתו הבלעדי.
- 59.2 מבלי לגרוע מכל הוראה אחרת בחוזה זה, הקבלן מתחייב, כי אם במהלך תקופת חוזה זה יודיע המפקח לקבלן כי המדובר בשעת חירום ו/או במקרה חירום (יקבע על פי שיקול דעתו הבלעדי של המפקח), הוא יבצע עבודות ו/או יעמיד כלים לרשות התאגיד, על פי דרישת התאגיד ובהתאם לה, בכל שעות היממה ובכל מועד, וזאת בתוך 2 שעות (שעתיים) ממועד פניית התאגיד.
- 59.3 עם חתימת החוזה, יפעל הקבלן יחד עם התאגיד לאישור ריתוק הקבלן, ובכלל זה כוח האדם, הציוד וכלי העבודה שברשות הקבלן, לטובת התאגיד בשעת חירום. הקבלן יציג במועד חתימת הסכם זה ובכל מועד אחר בהתאם לדרישת המנהל רשימת עובדים ופרטיהם וכן רשימת כלי רכב וציוד ופרטיהם העומדים לרשות התאגיד בשוטף ובעיתות חירום לצורך ריתוק.

60 מיצוי ההתקשרות

מוסכם בין הצדדים כי תנאי חוזה זה משקפים נכונה את המוסכם והמותנה ביניהם במלואו, וכי החברה לא תהיה קשורה בכל הבטחות, פרסומים, הצהרות, מצגים, הסכמים והתחייבויות, בכתב או בעל פה, שאינם נכללים בחוזה זה ואשר נעשו, אם נעשו, קודם לחתימתו.

61 סמכות שיפוט

סמכות השיפוט לגבי כל דבר ועניין הנובעים מחוזה זה תהא לבתי המשפט המוסכמים בנס ציונה בלבד.

62 הודעות

הודעות הצדדים תהיינה במכתב רשום לפי כתובות הצדדים במבוא לחוזה. כל הודעה שתישלח לפי הכתובות הנ"ל תיחשב כאילו הגיעה לנמען בתוך 48 שעות ממסירתה למשרד הדואר.

ולראיה באו הצדדים על החתום

החברה

הקבלן

אישור עו"ד

אני הח"מ _____ עו"ד _____ של _____
_____ (להלן: "הקבלן") מאשר בזה כי ביום _____ חתמו בפני על חוזה זה
ה"ה _____ וה"ה _____ בשם הקבלן, וכי אצל הקבלן נתקבלו כל ההחלטות וכל
האישורים הדרושים על פי מסמכי ההתאגדות של הקבלן ועל פי כל דין להתקשרות הקבלן על פי חוזה זה, וכי
חתימת ה"ה המפורטים לעיל מחייבת את הקבלן.

עו"ד

נספח א'

נוסח ערבות ביצוע ובדק

לכבוד

מי ציונה בע"מ (להלן: "החברה")

הנדון: ערבות בנקאית אוטונומית מספר _____ .

על פי בקשת _____ מס' מזהה _____ (להלן: "המבקשים") אנו ערבים בזה כלפיכם לסילוק כל סכום עד לסך _____ ₪ (במילים: _____ ₪), בתוספת הפרשי הצמדה למדד הנובעים מהצמדת הסך הנ"ל למדד כמפורט להלן (להלן: "הפרשי הצמדה"), בקשר עם חוזה לעבודות סלילה, החלפה, אספקה, ביצוע והנחה של קווי מים וביוב והתקנת מתקני מים וביוב, מכרז מסגרת מס' 02/2018, להבטחת ביצוע כל התחייבויותיהם על פי מסמכי המכרז וחוזה ההתקשרות במסגרתו.

אנו מתחייבים לשלם לכם כל סכום או סכומים עד לסך הנ"ל בתוספת הפרשי הצמדה תוך 14 ימים מיום קבלת דרישתכם הראשונה בכתב שתגיע אלינו, מבלי להטיל עליכם לבסס או לנמק את דרישתכם בתהליך כלשהו או באופן כלשהו, או לדרוש את הסכום תחילה מאת המבקשים בתביעה משפטית או בכל דרך אחרת, ומבלי לטעון כלפיכם טענת הגנה כלשהי שיכולה לעמוד למבקשים בקשר לחיוב כלשהו כלפיכם.

אתם תהיו רשאים לדרוש מאתנו את תשלומי של הסכום הנ"ל בפעם אחת או במספר דרישות, שכל אחת מהן מתייחסת לחלק מהסכום הנ"ל בלבד, בתנאי ששך דרישותיכם לא יעלה על הסך הכולל הנ"ל.

במכתבנו זה:

"**מודד**" - משמעו מדד המחירים לצרכן כללי, המתפרסם על ידי הלשכה המרכזית לסטטיסטיקה ולמחקר כלכלי.

הפרשי הצמדה יחושבו כדלקמן:

אם יתברר מתוך המדד שפורסם לאחרונה לפני כל תשלום בפועל, עפ"י ערבות זו (להלן: "**המדד החדש**") כי המדד החדש עלה לעומת המדד בגין חודש _____ שפורסם ביום _____ היינו _____ נקודות (להלן: "**המדד היסודי**") יהיו הפרשי הצמדה סכום השווה להכפלת המדד החדש בסכום הקרן המצוין בדרישתכם הנ"ל מחולק במדד היסודי בניכוי סכום הקרן המקורי.

ערבות זו הינה בלתי חוזרת ובלתי תלויה ולא ניתנת לביטול.

ערבות זו תישאר בתוקפה עד _____ ועד בכלל.

דרישה שתגיע אלינו אחרי _____ לא תענה.

לאחר יום _____ ערבותנו זו בטלה ומבוטלת.

ערבות זו אינה ניתנת להעברה ולהסבה בכל צורה שהיא.

דרישה בפקסימיליה ו/או באמצעי אלקטרוני ו/או במברק לא תחשב כדרישה לעניין כתב ערבות זה.

בכבוד רב,

בנק _____

נספח א' 1 נוסח הזמנת עבודה

לכבוד

א.נ.,

הנדון : מכרז מסגרת עבודות לעבודות סלילה, החלפה, אספקה, ביצוע והנחה של קווי מים וביוב והתקנת מתקני מים וביוב
מכרז פומבי 02/2018

1. הרינו להזמין בזאת (להלן: "החברה") ביצוע עבודות לעבודות סלילה, החלפה, אספקה, ביצוע והנחה של קווי מים וביוב והתקנת מתקני מים וביוב ברחבי החברה על פי העתק ההזמנה המצ"ב (להלן: "הפרויקט").

שונות	מחיר יחידה בש"ח (ללא מע"מ)	כמות	תאור הפריט / העבודה	מספר
		סה"כ		
		מע"מ 17%		
		סה"כ כולל מע"מ		

2. סה"כ היקף העבודה _____ בתוספת מע"מ כדין.

3. על הזמנה זו יחולו תנאי מסמכי המכרז שבנדון.

4. איש הקשר בחברה _____ תפקיד _____ טלפון: _____.

5. המפקח על ביצוע העבודות הינו: _____.

מי ציונה בע"מ

נספח ב' - אישור ביטוחי הקבלן

לכבוד

מי-ציונה בע"מ

(להלן - "המזמינה" ו/או "החברה" ו/או "המזמין")

האירוסים 53 נס ציונה

א.ג.נ.,

הנדון: **אישור על קיום ביטוחים של** _____ (להלן "הקבלן") **בגין עבודות תשתית מים וביוב ו/או סלילה, החלפה, אספקה, ביצוע והנחה של קווי מים וביוב ו/או והתקנת מתקני מים וביוב ו/או ביצוע עבודות נלוות ו/או מתן שירותים נלווים עבור המזמינה, בקשר עם חוזה/מכרז מס' _____ (להלן: "העבודות")**

אנו הח"מ _____ חברה לביטוח בע"מ מצהירים ומאשרים בזאת כדלהלן:

1. אנו ערכנו לבקשת הקבלן פוליסות לביטוח בקשר עם ביצוע העבודות עבור המזמינה כמפורט להלן:

א. **ביטוח עבודות קבלניות/ ביטוח עבודות הקמה בגין העבודות בערך כולל של _____ ש"ח (פוליסה מספר _____) (להלן: _____)**

פרק א' - ביטוח רכוש, בכפוף להשתתפות עצמית בסך _____ ש"ח (לא יותר מ 60,000 ₪) הכולל גם כיסוי לרעידת אדמה ונזקי טבע בכפוף להשתתפות עצמית כמקובל לגבי סיכונים אלה, והרחבות כיסוי על בסיס נזק ראשון שאינו כפוף לתת ביטוח עבור:

הרחבת הכיסוי	גבול אחריות/פירוט ההרחבה
(1) רכוש סמוך	בסכום השווה ל- 10% מסכום ביטוח העבודות, אך לא פחות מסך 750,000 ₪
(2) רכוש שעליו עובדים	בסכום השווה ל- 10% מסכום ביטוח העבודות, אך לא פחות מסך 750,000 ₪
(3) פינוי הריסות	בסכום השווה ל- 10% מסכום ביטוח העבודות, אך לא פחות מסך 750,000 ₪
(4) נזק עקיף כתוצאה מתכנון לקוי, עבודה לקויה, חומרים לקויים	סכום ביטוח מלא
(5) נזק ישיר כתוצאה מתכנון לקוי, עבודה לקויה וחומרים לקויים	בסכום השווה ל- 10% מסכום ביטוח העבודות, אך לא פחות מסך 750,000 ₪

פרק ב' - ביטוח אחריות חוקית כלפי הציבור ("ביטוח צד שלישי") על פי דין המכסה אחריות בגין מעשה או מחדל של הקבלן ו/או של העובדים הנשלחים על ידו לרבות קבלני משנה ועובדיהם וכל הפועל בשמו ומטעמו של הקבלן, בגין העבודות ו/או בקשר עם העבודות, בגבול אחריות בסך 10,000,000 ₪ לתובע, למקרה ביטוח אחד ולתקופת הביטוח ובכפוף להשתתפות עצמית שלא תעלה על סך 40,000 ₪ לכל מקרה ביטוח.

הביטוח מורחב לכסות גם:

הרחבת הכיסוי	גבול אחריות/פירוט ההרחבה
אחריות לנזקים לרכוש המזמינה אשר הקבלן פועל בו, לרכוש סמוך, ולכל רכוש אחר של המזמינה	מעל לסכומים המבוטחים תחת סעיפי הכיסוי של רכוש סמוך ורכוש עליו עובדים, כמפורט לעיל, אולם גבול האחריות הכולל של המבטחת בגין נזקים כאמור לא יעלה על גבול האחריות על פי פרק ב'.
אחריות המזמינה כלפי עובדי הקבלן וכל הפועל בשמו ומטעמו	בגין נזקים שייגרמו להם במהלך ו/או בקשר עם ביצוע התחייבויותיו של הקבלן כלפי המזמינה
אחריות בגין נזקי גוף הנגרמים במישרין או בעקיפין על ידי שימוש בציוד מכני הנדסי שאין חובה חוקית לבטחו	2,000,000 ₪
תביעות תחלופי של המוסד לביטוח לאומי	במלוא (100%) גבול האחריות
אחריות בגין רעד, ויברציה, הסרת תמיכות	עד 20% מגבול האחריות הכולל בפוליסה
אחריות בגין נזק לכבלים, צינורות ומתקנים תת-קרקעיים, ונזקים עקיפים כתוצאה מכך	עד 20% מגבול האחריות הכולל בפוליסה. לגבי נזקים עקיפים – 400,000 ₪

פרק ג' - ביטוח חבות מעבידים בגין כל העובדים המועסקים ע"י הקבלן בבצוע העבודות, לרבות קבלני משנה ועובדיהם בגבולות אחריות בסך 6,000,000 ₪ לתובע ובסך 20,000,000 ₪ למקרה ולתקופת הביטוח.

הביטוח מורחב לכסות את אחריות המזמינה היה ותיחשב כמעביד של מי מהמועסקים על ידי הקבלן וזאת לעניין תאונות עבודה ו/או מחלות מקצוע.

הביטוח כפוף להשתתפות עצמית שלא תעלה על סך 20,000 ₪ לתאונת עבודה ולמחלת מקצוע.

ב. **ביטוח אחריות מוצר על-פי דין** (פוליסה מספר _____) בקשר עם אחריות הקבלן גם כמבצע העבודות ו/או כיצרן ו/או ספק ו/או מרכיב המערכת/ציוד בגבול אחריות בסך 2,000,000 ₪ לתובע, מקרה ותקופת הביטוח ובכפוף להשתתפות עצמית בסך של _____ ₪ (לא יותר מאשר 150,000 ₪).

במקרה שביטוח חבות מוצר לא יחודש בחברתנו, מוסכם כי תחול תקופת גילוי ו/או דיווח מוארכת של תביעות ו/או נזקים, למשך 12 חודשים נוספים מהמועד בו פג תוקף הביטוח בחברתנו וכל אירוע שאירע בתקופת הביטוח ושעליו תימסר הודעה במהלך תקופת הגילוי

והדיווח המוארכת, יחשב לכל נושא ועניין כאירוע עליו נמסרה הודעה במהלך תקופת הביטוח ובתנאי שלא קיים ביטוח אחר בהיקף כסוי דומה בתוקף בחברת ביטוח אחרת אשר מכסה את האירוע. הביטוח כולל תאריך רטרואקטיבי שלא יאוחר ממועד תחילת העבודות.

ג.

ביטוח אחריות מקצועית על-פי דין (פוליסה מספר _____) בקשר עם ביצוע העבודות, בגבול אחריות בסך 1,000,000 ₪ לתובע, מקרה ותקופת הביטוח ובכפוף להשתתפות עצמית בסך של _____ ₪ (לא יותר מאשר 150,000 ₪). בטלים ומבוטלים: כל חריג (אם קיים כזה) תכנון ופיקוח, אבדן מסמכים, אי יושר עובדים.

במקרה שביטוח אחריות מקצועית לא יחודש בחברתנו, מוסכם כי תחול תקופת גילוי ו/או דיווח מוארכת של תביעות ו/או נזקים, למשך 12 חודשים נוספים מהמועד בו פג תוקף הביטוח בחברתנו וכל אירוע שאירע בתקופת הביטוח ושעליו תימסר הודעה במהלך תקופת הגילוי והדיווח המוארכת, יחשב לכל נושא ועניין כאירוע עליו נמסרה הודעה במהלך תקופת הביטוח ובתנאי שלא קיים ביטוח אחר בהיקף כסוי דומה בתוקף בחברת ביטוח אחרת אשר מכסה את האירוע.

הביטוח כולל תאריך רטרואקטיבי שלא יאוחר ממועד התחלת העבודות _____ או מועד התחלת העבודות ו/או מתן שירותים למזמינה, המוקדם מביניהם.

2. הפוליסות תהינה בהיקף כסוי שלא יפחת מתנאי הכיסוי על פי פוליסות "ביט" התקפות במועד התחלת הביטוח ובכפוף לשינויים להרחבות ולתוספות המפורטים באישור זה. (למעט ביטוח אחריות מקצועית). חריג רשלנות רבתי לא יחול ככל וקיים בפוליסות. פוליסות עבודות קבלניות מורחבת לכלול כיסוי לתקופת תחזוקה בת 12 חודשים ממועד מסירת העבודות למזמינה.

3. הפוליסות יערכו לתקופה מתאריך _____ עד _____ (שני התאריכים נכללים) (____ חודשים) וכן פוליסת עבודות קבלניות תכלול תקופת תחזוקה מורחבת בת 12 חודשים.

4. הננו מאשרים כי על פי דרישת הקבלן ו/או המזמינה שתועבר אלינו בכתב מפעם לפעם יוארכו הביטוחים לתקופות נוספות כפי שיצוין בדרישה. ידוע לנו כי הקבלן נושא בעלויות הביטוח הנוספות הנובעות מהארכות אלה.

5. בפוליסות הביטוח של הקבלן ייכלל סעיף ויתור על תחלוף כנגד המזמינה, חברות בנות, וחברות מסונפות של המזמינה, עובדי המזמינה. ויתור על תחלוף לא יחול לטובת מי שגרם לנזק בכוונת זדון.

6. אנו מאשרים כי בכל הביטוחים הנזכרים:

(א) "המבוטח" בפוליסה יהיה הקבלן ו/או המזמינה ו/או קבלנים מבצעי עבודות ו/או קבלני משנה ועובדים של הנ"ל. "המזמינה" לעניין אישור זה, מי ציונה - ו/או עיריית נס ציונה ו/או מועצה מקומית מזכרת בתיה ו/או מועצה מקומית קרית עקרון ו/או הרשויות השונות המקבלות את שירותים ממי ציונה לרבות חברות בנות עובדים ומנהלים של הנ"ל.

(ב) נכלל תנאי הקובע כי הפוליסות אינן ניתנות לביטול ולא לשינוי לרעה במהלך תקופת הביטוח ותקופת ההארכה, למעט במקרה של אי תשלום דמי הביטוח על ידי הקבלן. במקרה כזה תימסר לקבלן ולמזמינה הודעת ביטול בכתב לפחות 60 יום מראש. אולם תשלום לפני שהביטול יכנס לתוקף על ידי הקבלן ו/או על ידי המזמינה יבטל את תוקף הודעת הביטול.

(ג) תגמולי ביטוח בגין נזקים לעבודות ישולמו למזמינה או למי שהמזמינה תורה בכתב לשלם.

(ד) הביטוחים ימשיכו להיות בתוקף מלא עד השלמת מסירת העבודות המבוטחות על כל חלקיהן למזמינה או תום תקופת הביטוח, המוקדם מביניהן. אולם אם יחל שימוש בעבודות או בחלק מהן, יחול כיסוי מלא לגבי אותו חלק בו החל השימוש בהתאם לתקופת התחזוקה המורחבת.

(ה) סעיף אחריות צולבת. למעט פוליסת אחריות מקצועית בה לא מכוסה אחריות המזמינה כלפי הקבלן.

7. הקבלן לבדו אחראי לתשלום הפרמיות עבור הביטוחים ולתשלום סכומי ההשתתפות העצמית במקרה נזק.

8. הננו מאשרים כי הביטוחים המפורטים באישור זה קודמים לכל ביטוח שנערך על ידי המזמינה, וכל סעיף (אם יש כזה) המפקיע או מקטין או מגביל בדרך כלשהי את אחריותנו כאשר קיים ביטוח אחר לא יופעל כלפי המזמינה, ולגבי המזמינה הביטוח על פי הפוליסות הנ"ל הוא "ביטוח ראשוני" המזכה את המזמינה במלוא השיפוי המגיע לפי תנאיו מבלי שתהיה לנו זכות השתתפות בבטוחי המזמינה, ומבלי שתהיה לנו זכות לדרוש ממבטחי המזמינה לשאת בנטל החיוב על פי סעיף 59 לחוק חוזה הביטוח התשמ"א – 1981, וכן אנו מוותרים על טענה של "ביטוח כפול" כלפי המזמינה וכלפי מבטחיה. אנו מאשרים כי יש לראות באמור בסעיף זה כנאמר גם כלפי מבטחי המזמינה.

9. הביטוחים המפורטים באישור זה הינם בהתאם לתנאי הפוליסות המקוריות עד כמה שלא שונו באישור זה ובלבד שאין בשינוי האמור כדי לגרוע מתנאי הפוליסות המקוריות.

10. ידוע לנו כי כתב זה מתקבל על ידכם כאישור לקיום תנאי הביטוח בהם מחויב הקבלן בקשר עם ביצוע העבודות ולפיכך לא יחולו בו או בפוליסות שינויים לרעה ללא הסכמתכם מראש ובכתב.

ולראיה באנו על החתום

_____	_____	_____
חתימה וחותמת המבטח	שם החותם	תאריך
פרטי סוכן הביטוח: שם _____ טלפון: _____ פקס: _____		

נספח ב'-1

הצהרה על מתן פטור מאחריות לנזקים

תאריך: _____

לכבוד
מי ציונה בע"מ (להלן: "החברה")

א.ג.נ.,

הנדון: פטור מאחריות לנזקים - הצהרה

חוזה התקשרות מס' 02/2018.

לביצוע עבודות סלילה, החלפה, אספקה, ביצוע והנחה של קווי מים וביוב והתקנת מתקני מים וביוב

ביישובי התאגיד (להלן: "העבודות" ו/או "החוזה").

א. הננו מצהירים בזאת כי אנו משתמשים בעבודותינו שבנדון בציוד מכני ו/או הנדסי ו/או ציוד חפירה, בבעלותנו ו/או באחריותנו ו/או בשימושנו לרבות וללא הגבלה כל ציוד ו/או מתקנים ו/או רכוש אחר המשמשים אותנו בביצוע העבודות שבנדון (להלן: "הציוד").

ב. על אף האמור בהצהרה זאת, הננו מתחייבים בזאת כדלקמן:

1. הננו פוטרים את החברה ו/או מנהליה ו/או עובדיה ו/או מנהל ו/או מפקח העבודות מטעמה, מכל חבות בגין אובדן או נזק לציוד האמור לעיל אשר מובא לאתר העבודות על ידנו ו/או על ידי מי מטעמנו ו/או עבורנו לשם פעילותנו בביצוע העבודות, כל זאת למעט כלפי מי שגרם לנזק בזדון.

2. הננו פוטרים את החברה ו/או מנהליה ו/או עובדיה ו/או מנהל ו/או מפקח העבודות מטעמה מכל אחריות לגבי נזקי פריצה ו/או גניבה לרבות של הציוד המפורט לעיל ומוותרים על זכותנו לשיבוב (תחלוף) כלפי החברה ו/או מנהליה ו/או עובדיה ו/או מנהל ו/או מפקח העבודות מטעמה במקרה שכזה כל זאת למעט כלפי מי שגרם לנזק בזדון ולמעט כנגד חברות שמירה.

3. הננו פוטרים את החברה ו/או מנהליה ו/או עובדיה ו/או מנהל ו/או מפקח העבודות מטעמה מכל חבות בגין נזק לגוף ולרכוש שלנו ו/או של מי מטעמנו ו/או של קבלני משנה ו/או צד שלישי עקב השימוש בציוד האמור לעיל המובא לאתר העבודות על ידנו ו/או על ידי מי מטעמי או עבורי או לשם פעילותנו באתר העבודות כל זאת למעט כלפי מי שגרם לנזק בזדון.

4. היה ותעלה טענה ו/או דרישה ו/או תביעה מצדנו ו/או מצד קבלני משנה המועסקים על ידנו, בניגוד לאמור לעיל, ו/או צד שלישי כלשהו, הננו מתחייבים לשפות את החברה ו/או מנהליה ו/או עובדיה ו/או מנהל ו/או מפקח העבודות מטעמה בכל תשלום ו/או הוצאה שמי מהם יישא בה לרבות הוצאות משפטיות.

5. הננו מצהירים ומתחייבים בזה כי נערוך ונחזיק את הפוליסות לביטוח ציוד מכאני ו/או הנדסי ו/או רכב המשמש אותנו בביצוע העבודות, כאמור בסעיף הביטוח לחוזה, במשך כל תקופת ביצוע העבודות על פי החוזה שנחתם בינינו ביום _____ לביצוע העבודות שבנדון.

6. הננו מצהירים בזה כי נערוך ונחזיק את הפוליסות לביטוח אחריות מקצועית וחבות המוצר, כאמור באישור עריכת הביטוח (נספח ב'), במשך כל התקופה בה קיימת לנו אחריות על פי החוזה שנחתם בינינו ביום _____ לביצוע העבודות שבנדון ועל פי כל דין.

ולראיה באנו על החתום.

בכבוד רב,

(תפקיד החותם)

(שם החותם)

(חותמת הקבלן)

(חתימת הקבלן)

נספח ב'-2

הצהרת הקבלן עבודות בחום

תאריך: _____

לכבוד מי ציונה בע"מ (להלן: "החברה")
--

א.ג.נ.,

הנדון: הצהרת עבודות בחום

חוזה התקשרות מס' 02/2018.

לביצוע עבודות עבודות סלילה, החלפה, אספקה, ביצוע והנחה של קווי מים וביוב והתקנת מתקני מים וביוב

ביישובי התאגיד (להלן: "העבודות" ו/או "החוזה").

אנו מאשרים בזאת, כי ביצוע עבודות כמוגדר בהסכם על ידנו ו/או כל הפועל מטעמנו, מותנה בקיום הנוהל שלהלן:

1. המונח "עבודות בחום" פירושו: ביצוע עבודות כלשהן הכרוכות בריתוך, הלחמה קשה ורכה, עבודות באמצעות מבער (כגון חיתוך, זיפות ואיטום), עבודות קידוח, השחזה, חיתוך בדיסק, הבערת חומרים וכל עבודה הכרוכה בפליטת גזים ו/או להבות.
 2. ככל שאבצע "עבודות בחום", אמנה אחראי מטעמי (להלן - "האחראי") שמתפקידו לוודא כי לא תבוצענה עבודות בחום, שלא בהתאם לנוהל זה.
 3. בטרם תחילת ביצוע העבודות בחום, יסייר האחראי בשטח המיועד לביצוע העבודות ויוודא הרחקת חומרים דליקים מכל סוג, ברדיוס של 10 מטר לפחות ממקום ביצוע העבודות בחום, כאשר חפצים דליקים שלא ניתן להרחיקם יש לכסות במעטה בלתי דליק, כגון שמיכת אסבסט או מעטה ברזנט רטוב.
 4. האחראי ימנה אדם אשר ישמש כצופה אש (להלן - "צופה אש"), המצויד באמצעי כיבוי מתאימים וישימים לסוג חומרים הבעירים שבסביבת מקום ביצוע העבודות בחום.
 5. ליד מבצע העבודה יוצב "צופה אש" שמתפקידו להשגיח כל עת ביצועה, כי אש או ניצוצות אינם מתפתחים לכלל שריפה.
 6. על "צופה אש" להמשיך ולהשגיח על סביבת העבודה, לפחות 30 דקות מתום ביצועה, תוך שהוא מוודא כי לא נותרו כל מקורות להתלקחות חוזרת.
- מובהר, כי נוהל זה מהווה התניה מינימאלית וכל תנאי בטיחות נוספים להם הננו מחויבים על פי כל דין ועל פי פוליסת ביטוח שערכנוי כמוגדר בחוזה יוסיפו על האמור לעיל.
- הננו מתחייבים לוודא וערב לכך כי קבלנים ו/או קבלני משנה מטעמי יקפידו על ביצוע נוהל זה.

ולראיה באנו על החתום

בכבוד רב,

(תפקיד החותם)

(שם החותם)

(חותמת הקבלן)

(חתימת הקבלן)

נספח ג'
תעודת סיום

לכבוד

א.נ.

הנדון : תעודת סיום.

מי ציונה בע"מ.

על פי סעיף 44 לחוזה שבין החברה לביניכם (להלן - "החוזה") ובתוקף סמכותי כמפקח לפי חוזה, הריני מאשר בזה כי העבודה, כמפורט בהזמנה מס' _____, בכל הנוגע לביצוע העבודה המפורטת בהזמנה, בוצעה והושלמה בהתאם לחוזה וכי כל התיקונים וכל הכרוך בהם, בוצעו אף הם לשביעות רצוני המלאה.

הערות :

בכבוד רב,

המפקח

חתימת החברה

נספח ד'

הצהרות והתחייבות קבלן – בטיחות

1. הקבלן מתחייב לקיים הוראות כל דין בכל הקשור לביצוע העבודה, לרבות בעניין הבטחת תנאי הבטיחות והגהות לשם שמירה על שלומם של העובדים ושל כל אדם אחר במהלך ביצוע העבודה.
2. מובהר כי דרישות הבטיחות מחייבות את הקבלן, את עובדיו, את קבלני המשנה שלו וכן את הספקים וכל אדם אחר מטעמו.
3. הקבלן מצהיר בזה שהוא מכיר את הוראות הדין, לרבות חוק ארגון הפיקוח על העבודה התש"ד-1954, פקודת הבטיחות בעבודה (נוסח חדש) תש"ל – 1970, תקנות הבטיחות בעבודה, עבודות בנייה התשמ"ח-1988, תקנות בטיחות בעבודה (ציוד מגן אישי) התשנ"ז-1977 תקנות הבטיחות בעבודה ועזרה ראשונה במקומות העבודה התשמ"ח-1988, חוזרי מנכ"ל משרד החינוך וכן כל התקנות והצווים שפורסמו ומתפרסמים מעת לעת, לפיהם הוא מתחייב לנהוג על פיהם הקפדנות והוא לוקח על עצמו את כל האחריות לכל תביעה שתוגש נגדו ונגד התאגיד וכל מי מטעמו עקב הפרת כל הוראה.
4. בנוסף ומבלי לגרוע מהאמור לעיל, יקיימו הקבלן, עובדיו וכל הבאים מטעמו, בקפדנות את כל ההוראות וההנחיות שתינתנה ע"י רשות מוסמכת, לרבות משרד העבודה והרווחה, משרד התחבורה, משרד החינוך, המשטרה, עיריית נס ציונה מועצה מקומית קריית עקרון ומועצה מקומית מזכרת בתיה. הקבלן יבצע את העבודות תוך מילוי מדויק של כל הוראות הדין, התקנות וההוראות של הרשויות המוסמכות, תוך עמידה בתקנים ישראלים בתחום העבודות.
5. הקבלן מתחייב בזה להעסיק בביצוע העבודות אך ורק עובדים מקצועיים מיומנים שעברו הדרכת בטיחות כללית והם בקיאים במלאכתם ואחראים לעבודתם. כן יעסיק הקבלן קבלני משנה שעברו הדרכת בטיחות שמכירים את נוהלי הבטיחות ושחתמו על הצהרה לפיה עברו את ההדרכה והבינו אותה. בשום פנים ואופן לא יהיה הקבלן רשאי להציב בעבודה עובדים שאינם מתאימים ושאינם מקצועיים. מבלי לגרוע מכל חובה מחובות הקבלן ומאחריותו על פי הדין ובהתאם לחוזה רשאת המועצה לאשר או לסרב או להתנות את אישורו של קבלן המשנה והעובדים לפי שיקול דעתה המוחלט.
6. הקבלן מצהיר ומתחייב בזה כי העבודות תבוצענה בהתאם לכל הרישיונות והאישורים הדרושים וכי כל רישיונות הקבלן שבידיו תקינים ותקפים וכל הכלים שבהם הוא עובד, לרבות כלי הרמה, כלי שינוע, מכשירי יד מכאניים או חשמליים וכן, תקינים וכל כלי הדורש בדיקת בודק מוסמך תקופתית אכן נבדק ונמצא תקין והוא מהיר ומתחייב שהמשתמשים בכלים אלו מיומנים ועברו הסמכה כחוק.
7. הקבלן יספק לעובדיו, לשולחיו ולכל הפועלים מטעמו, את כל ציוד המגן והציוד הבטיחותי הדרוש בהתאם להוראות החוק הנוהג, אשר נהוג להשתמש בו לשם ביצוע עבודה מסוג העבודה נשוא החוזה (לרבות נעלי העבודה, בגדי עבודה, אוזניות, כובעי מגן משקפי מגן וכד'), ויוודא כי נעשה שימוש בציוד זה.

8. הקבלן מתחייב לקיים סדרי עבודה תקינים סדרי בטיחות נגד תאונות, פגיעות ונזקים אחרים לנפש ולרכוש בביצוע העבודה וכן יהיה עליו לדאוג לאחסון נכון ולמיקום נכון של החומרים, הציוד, המכשירים המכונות וכלי העבודה שלו, כן ידאג הקבלן להצבת ציוד כיבוי אש במקום העבודה.
9. הקבלן יסמן, ישלט ויגדר את השטח שבאחריותו באתר העבודה, כולל הצבת ציוד מגן, עפ"י החוק כפי שמפורט בסעיף 3 לעיל כולל מחסומים, גשרי מעבר, סימון דרכי גישה ומילוט, תמרורי ושלטי אזהרה, פנסים מהבהבים, ידאג לתאורה במשך הלילה, יכוון את התנועה והסדר מעברים זמניים בכל אותם המקומות שבטיחות הציבור והעובדים ידרשו זאת.
10. הקבלן ימציא למפקח האזורי במשרד העבודה לא יאוחר משבוע ימים לאחר התחלת העבודה, הודעה בכתב המציינת את פרטי המבצע ומענו, מקומה ומהותה של הבנייה ושאר הפרטים (חובה זו תחול על עבודה שתושלם תוך פחות מששה שבועות).

הצהרת הקבלן

הנני מצהיר בזה כי ידועות וברורות לי כל הוראות הבטיחות המפורטות בחוזה, בהזמנת העבודה, בנספח לעיל ועל פי דין והריני מתחייב לקיימן ולנהוג לפיהן בביצוע העבודות.

חתימה וחותמת הקבלן

נספח ה'

לכבוד מי ציונה בע"מ
לכבוד _____
בנק _____ סניף _____
רחוב _____

א.ג.נ.,

הנדון: הוראות תשלום להעברת כספים לחשבון הבנק

הואיל וביום _____ נחתם בנינו חוזה בדבר עבודות לעבודות סלילה, החלפה, אספקה, ביצוע והנחה של קווי מים וביוב והתקנת מתקני מים וביוב (להלן: "החוזה"), לפי הזמנות עבודה, שתתקבלנה, אם תתקבלנה מהחברה, והואיל ואנו מעוניינים כי תשלום שכר החוזה ו/או כל הסכומים המגיעים לנו, ככל שמגיעים לנו, ואשר יועברו אלינו באמצעותכם, והכל על פי החוזה ועל פי הזמנות עבודה שתימסרנה לנו יעשה באמצעות זיכוי חשבונו, ישירות לחשבון הבנק שפרטיו מפורטים להלן,

לפיכך הננו מצהירים ומתחייבים כדלקמן:

1. אנו החתומים מטה, מבקשים בזאת כי כל התשלומים, מכל מין וסוג שהוא, להם אנו זכאים, מהחברה, עלפי החוזה ועל פי הזמנות העבודה שתמסרנה לנו, יעשו באמצעות זיכוי חשבונו המפורט להלן:

מס' חשבון: _____ סוג חשבון: _____
שם הבנק: _____ סימול הבנק: _____
כתובת הבנק: _____ מס הסניף: _____

2. הננו מצהירים כי הננו הבעלים היחידים של החשבון שפרטיו מפורטים לעיל.

3. הננו מסכימים כי כל סכום כאמור לעיל, שיופקד בחשבונו יחשב לכל דבר ועניין כתשלום על ידיכם ביום זיכוי החשבון, וכאילו דבר הפקדתו אור בחתימת ידנו.
הננו מסכימים, כי כל אישור שיהיה בידיכם על הפקדת סכום כל שהוא בחשבונו הנ"ל, ישמש כראיה כי הסכום האמור הופקד בחשבונו ביום הנקוב באישור.

4. ידוע לנו כי הנכם רשאים לבצע כל תשלום על פי החוזה לאו דווקא באמצעות העברה בנקאית אלא גם בכל דרך אחרת לרבות באמצעות תשלום בשיק ישירות לנו ו/או במזומן ו/או על דרך הקיזוז.

בכבוד רב,

_____ חתימת הקבלן

אישור

הנני לאשר כי פרטי החשבון הנ"ל נכונים וכי הבעלים של החשבון הנ"ל הינו _____ (להלן: הקבלן).

בכבוד רב,

_____ הבנק

נספח "ו" מבחן בטיחות

1. ניהול הבטיחות

- 1.1 המציע מעסיק ממונה בטיחות (צרף אישור כשירות למכרז).
א. היקף המשרה יהיה לפחות 8 ימים בחודש (במידה וממונה הבטיחות הינו חיצוני על הקבלן הזוכה להמציא את ההסכם איתו לאחר זכייתו ולפני החתימה על ההסכם).

2. נהלים

- 2.1 למציע יהיו נהלים מבוקרים בנושאי בטיחות (צרף נהלים אלה למכרז).
2.2 הנהלים יהיו חתומים על ידי מנכ"ל החברה ועל ידי כל מנהל שאחראי למלא אחריהם.
2.3 למציע יהיו נהלים לפחות בנושאים הבאים :
א. נוהל עבודה בחללים מוקפים.
א.1 עבודה בשחות ובורות ביוב.
ב. נוהל עבודה בגובה.
ג. נוהל "עבודה בלילה".
ד. נוהל "ציוד מגן אישי".
ה. "נוהל עבודת יחיד".
ו. נוהל שינוע אחסון וטיפול בחומ"ס.
ז. נוהל עבודה במתח חי.
ח. נוהל נעילה ותיוג.
ט. עבודה עם שפכים.
י. עבודה חמה / עבודה בלהבה גלויה.
יא. חפירות ותעלות.
יב. נוהל עבודה במנהרה / צנרת דחיקה.
2.4 אם קיימים נהלים נוספים יש לצרפם.

3. איתור ובקרת גורמי סיכון

- 3.1 למציע יהיה נוהל איתור ובקרת גורמי סיכון (צרף את הנוהל למכרז) :
א. בנוהל תהיה התייחסות לשגרת מבדקי בטיחות על ידי מנהלי החברה בדרגים השונים.
ב. בנוהל תהיה התייחסות למעקב אחר הפעולות המתקנות בעקבות המבדקים.
ג. בנוהל תהיה התייחסות למבדק בטיחות תקופתי על ידי איש בטיחות מקצועי לפחות אחת לשבוע.
ד. בנוהל תהיה התייחסות למעקב אחר הפעולות המתקנות בעקבות המבדקים השונים.

4. בדיקות תקופתיות

- 4.1 למציע יהיה נוהל בדיקות תקופתיות (צרף את הנוהל למכרז) :
א. בנוהל תהיה התייחסות לשיטת המעקב לביצוע הבדיקות התקופתיות.
4.2 בנוהל תהיה התייחסות לבדיקות לרבות בתחומים הבאים :
א. מתקני הרמה ואביזרי הרמה.
ב. מטפים.
ג. ערכות ע"ר.
ד. ממסרי פחת.
ה. כלי עבודה חשמליים.
ו. קולטי אוויר.
ז. ציוד צמ"ה.
ח. ציוד מגן אישי לעבודה בגובה.

5. תאונות עבודה

- 5.1 למציע יתרון ניהול דווח ותחקיר תאונות וכמעט תאונות (צרף את הנוהל למכרז).
- 5.2 בנוהל תהיה התייחסות לפחות לעיקרים הבאים :
- שיטת הדיווח על התאונה.
 - שיטת חקירת התאונות וביצוע פעולות מתקנות בעקבות כך.
 - הדרכת העובדים לאחר כל תאונה בחברה.
 - דווח תאונות ההיעדרות מעל 2 ימים לאגף הפיקוח על העבודה.

6. קבלנים ואורחים

- 6.1 למציע יתרון ניהול עבודה מול קבלני משנה ושלוחים (צרף את הנוהל למכרז).
- 6.2 בנוהל תהיה התייחסות לפחות לעיקרים הבאים :
- כיצד מבצעים הערכת סיכונים לעבודה אותה בא לבצע קבלן המשנה.
 - מהי שיטת הדרכת הבטיחות לקבלני משנה הבאים לבצע עבודה.
 - מהי שיטת הפיקוח על קבלני משנה הבאים לבצע עבודה.
 - מהי שיטת הפיקוח על אורחים המגיעים לאזורי העבודות.

7. הדרכה

- 7.1 למציע יתרון ניהול הדרכה והסמכה לעובדיו ולשלוחיו (צרף את הנוהל למכרז).
- 7.2 בנוהל תהיה התייחסות לפחות לעיקרים הבאים :
- מהי השיטה לבצע מבדק נוהגי עבודה לוודא שעובדים על פי ההדרכה?.
 - למציע תהיה תמצית מידע בכתב בדבר הסיכונים של עובדיו.
 - כל העובדים יחתמו על קבלת תמצית המידע.
 - מהו המנגנון לוודא כי כל העובדים עברו את ההדרכות.
 - הדרכת עובדי האחזקה תעשה על ידי מדריך בטיחות מוסמך.
- 7.3 למציע תהיה תוכנית הדרכה לעובדים ולשלוחים (צרף את הנוהל למכרז).
- 7.4 המציע ינהל יומן הדרכה (צרף דוגמא למכרז).
- 7.5 המציע יקיים הדרכות והסמכות לפחות בנושאים הבאים :
- הסמכה לעבודה בגובה.
 - הסמכה לאיתות ועינוב מנופים.
 - סיכונים בעבודות מנוף חיצוני הפועל באתר.
 - החלקות ומעידות.
 - ציוד מגן אישי.
 - עבודת יחיד.
 - גורמי סיכון להתחשמלות.
 - נעילה ותיוג.
 - חללים מוקפים.
 - עבודה בתוך שוחות ובורות ביוב.
 - גורמי סיכון ביולוגים.
 - סיכוני אש.
 - כלי עבודה חשמליים מיטלטלים.
 - כלי עבודה ידניים.
 - הרמה ונשיאה / טלטול משאות ידני.
 - חפירות ותעלות.
 - עבודה בקרבת כלי צמ"ה.
 - סיכונים בעבודות ריתוך.
 - סיכונים בעבודה בקרבת תנועה.

8. חרום

8.1 למציע יהיה נוהל חרום (צרך את הנוהל למכרז)

8.2 **בנוהל תהיה התייחסות לפחות לעיקרים הבאים :**

- א. חילוץ עובד מתוך מקום מוקף או מקום אפוף גזים רעילים.
- ב. חילוץ עובד אשר נפל בעת עבודה בגובה והוא מחובר למערכת שיכון נפילה.
- ג. כיבוי אש.
- ד. טיפול בעובד אשר נפגע מחומר כימי.
- ה. במקרה של התחשמלות.
- ו. טיפול בפציעת עובד מכל גורם אחר כגון: החלקה מעידה פציעה מקומית וכיו"ב.
- ז. פירוט דרכי הזעקת גורמי חירום פנימיים וחיצוניים.
- ח. למציע יהיה ציוד חרום מתאים למקרי החרום האפשריים (צרך רשימה למכרז).

9. בדיקות רפואיות

9.1 למציע יהיה נוהל בדיקות רפואיות לעובדיו ושלוחיו (צרך את הנוהל למכרז).

9.2 עובדי המציע עוברים בדיקות רפואיות לפחות בנושאים הבאים: (צרך תיעוד מבלי לפגוע בסודיות רפואית):

- א. שמיעה
- ב. סיכונים ביולוגיים.

10. גידור שילוט והסדרת תנועה

10.1 למציע יהיה נוהל גידור שילוט והסדרת תנועה (צרך את הנוהל למכרז).

מפרט טכני - נספח ז'

מסמך ז'

מפרט טכני מיוחד

מי ציונה בע"מ
מכרז פומבי 2/2018
לעבודות פיתוח במערכת המים והביוב

הערה:

בכל מקום בו מופיעה ההגדרה "המפרט הכללי" הכוונה היא למפרטים הכלליים שבהוצאות הועדה המיוחדת בהשתתפות משרד הביטחון ומשהב"ש, או בהוצאת ועדות משותפות למשרד הביטחון ולצה"ל.

המפרטים הכלליים המצוינים לעיל שלא צורפו לחוזה ואינם ברשות הקבלן ניתנים לרכישה בהוצאה לאור של משרד הביטחון רח' הארבעה ת"א .

הצהרת הקבלן:

הקבלן מצהיר בזה כי ברשותו נמצאים המפרט הכללי, והמפרט המיוחד הנזכר בחוזה זה. קרא והבין את תוכנם, קיבל את כל ההסברים שביקש לדעת, ומתחייב לבצע את עבודתו בכפיפות לדרישות המגדרות בהם. הצהרה זו מהווה נספח לחוזה זה והינה חלק בלתי נפרד ממנו.

_____ חתימת וחותמת הקבלן:

_____ תאריך:

נספח ד'

מפרט טכני מיוחד

המהווה חלק בלתי נפרד ממכרז/חוזה מס' 2/2018

פרק 00 מוקדמות

מפרט מיוחד זה בא להשלים, להוסיף או לשנות את פרק 00 במפרט הכללי, או פרקים רלבנטיים אחרים שלו.

00.01 תאור העבודה ותנאים מיוחדים

במסגרת מכרז/חוזה זה יש לבצע עבודות פיתוח, שיקום ושדרוג רשת המים והביוב בתחומי העיר נס ציונה והמועצות המקומיות מזכרת בתיה וקריית עקרון.

א. העבודה כוללת:

1. אספקת והתקנת צנרת מים וביוב, מגופים, ברזי שריפה, שוחות ושאר האביזרים הנדרשים בכתב הכמויות.
2. החלפת קווי מים וביוב.
3. ביצוע קווי מים וביוב חדשים.
4. החלפת מגופים, ברזי שריפה, חיבורי בתים.
5. התאמת שוחות מים וביוב.
6. חיבור לשוחות ביוב קיימות.
7. צילום טלויזיה לצנרת ביוב ומים (בקוטר מעל 6" כולל).
8. עבודות סלילה כולל: עבודות ריצוף, סלילה הנחת אבני שפה וכו'.
9. כל שאר העבודות הנדרשות על פי המפרט, כתב הכמויות והנחיות המזמין.

00.02 דרישות מיוחדות

1. על הקבלן להחזיק צוות עובדים מקצועי כולל מנהל עבודה, רתך מוסמך, פועלים פשוטים, מחפרון + מפעיל וכיו"ב.
2. על הקבלן יהיה לדאוג לקבלת כל האישורים, רישיונות והיתרים המתאימים מהרשויות, כגון: משטרה, בזק, חב' חשמל, טלוויזיה בכבלים, רשות העתיקות, מקורות וכיו"ב.
על הקבלן למלא את כל התנאים שידרשו על ידי הרשויות לרבות **עבודות לילה**, סלילת דרכים עוקפות, העסקת מפקחים מטעם הרשות המוסמכת וכיו"ב.
לא תשלום לקבלן כל תוספת מחיר למילוי בגין מילוי אחר דרישת הרשויות המוסמכות כתנאי לביצוע העבודה. התשלום עבור העסקת מפקחים על פי דרישת הרשויות יהיה על חשבון הקבלן.
תוכניות להסדרי תנועה יכין הקבלן באמצעות מהנדס תנועה מטעמו ועל חשבון, ולאחר אישור של מנהל מח' הדרכים והתנועה של העירייה/מועצה יוגש ע"י נציג העירייה למשטרת התנועה לצורך קבלת אישור העבודה.
3. על הקבלן לנקוט בכל אמצעי הזהירות הנדרשים במהלך העבודה.
4. בגמר העבודה, יחזיר הקבלן את השטח לקדמותו, כולל סילוק הפסולת ועודפי החפירה לאתר מאושר.
5. הקבלן אחראי לכל הליקויים בעבודה ועליו לתקנם באופן מידי.

00.03 עובדים מקצועיים

בעבודות ריתוך צנרת פלדה יאושרו אך ורק רתכים בעלי תעודות הסמכה מאושרות לריתוך ממוסד המוסמך לכך.
עבודות להנחת צנרת פקסגול או מריפלוקס PE100 יבוצעו ע"י בעלי מקצוע המאושרים ע"י המפעל ספק הצינורות.

00.04 תאום עם קבלנים אחרים

ייתכן ובמקביל לבצוע עבודת הקבלן על פי מכרז/חוזת זה, יועסקו באתר העבודה קבלנים נוספים ע"י המזמין ו/או גורמים אחרים.
לשם תאום העבודה עם עבודת הקבלנים האחרים, יהיה המפקח רשאי לשנות את סדר הבצוע של עבודות הקבלן, ושינוי זה לא יהווה עילה להארכת לוח הזמנים כמצוין בחוזת, ולא יהווה עילה לתביעות כלשהן מצד הקבלן.

00.05 הפרעות ומכשולים

על הקבלן ללמוד ולהכיר את כל המכשולים התת-קרקעיים, כגון: תשתיות מים, ביוב, כבלי טלפון, כבלי חשמל, צנרת גז, כבלי חב' הטלוויזיה וכו'. על הקבלן להימנע מכל פעולה אשר עלולה לגרום להם נזקים, לתמוך את המבנים, צנרת כבלים וכיו"ב.
עבור הסרת מכשולים, כגון: אבנים, עצים, גדרות וכיו"ב לא תשולם כל תוספת מחיר.
העבודות תבוצענה תוך גרימת מינימום אי נוחיות לתושבים תוך הסדרת מעבר לכלי רכב ולהולכי רגל וכיו"ב.
כל הפסקות המים, ניתוק קווי ביוב, ניתוק כבלי חשמל, טלפון, טל"כ וכיו"ב יעשו בתאום מראש עם הרשויות לרבות עיריית נס ציונה, מועצות מקומיות קריית עקרון ומזכרת בתיה ותאגיד המים מי ציונה.

00.06 בטיחות וגיהות

- א. על הקבלן לקיים את כל הדרישות והוראות הבטיחות של הרשויות המוסמכות עפ"י האמור בחוק, כגון: שלוט הקשור לתפקודו של הקבלן (שני שלטים לכל פרויקט) , שילוט גלוי לעיני הציבור עם פרטי מנהל העבודה ופרטים על "ממונה הבטיחות" לרבות דיווח ורישום במשרד העבודה, קבלת אישורים תקופתיים לגבי ציוד מכני, ציוד הרמה, כלי עבודה מכאניים וחשמליים, ציוד מגן אישי, הגנה בפני מקומות וחומרים מסוכנים.
הקבלן מתחייב למלא כל הוראות בטיחות של כל רשות מוסמכת, משרד העבודה, חברת החשמל, חברת בזק וכיו"ב. כל הנ"ל כלול בשכר החוזה. לא תתקבל כל טענה של הקבלן בגין אי-ידיעת דרישה כלשהיא של אחת מהרשויות המוסמכות כמפורט.
- ב. בהדגשה ובנוסף לאמור במסמכים האחרים של החוזה על הקבלן לנקוט בכל האמצעים המתאימים ולהקפיד הקפדה יתרה על כל אמצעי הבטיחות והזהירות הדרושים באתר ובדרכי הגישה אליו, לוודא כי כללי הבטיחות בעבודה נשמרים בקפדנות ע"י כלל הקבלנים ועובדיהם, לרבות "הקבלנים האחרים", לדאוג שכל אורח המזדמן לאתר יצייד באמצעים הדרושים להגנה על גופו וכן לדאוג להשגת אישורים מתאימים למטרה זאת מכל הגורמים והרשויות וכל זאת על חשבונו בלבד.
הקבלן מתחייב לבצע בקרה ממשית ויעילה על קיומם במקומות ביצוע העבודה של כללי הבטיחות אשר נקבעו בכל דין.
- ג. מיד עם סיום יום עבודה בכל חלק של האתר חייב הקבלן למלא את כל הבורות והחפירות ולהשלים את הגדרות, באם נפגעו.
- ד. הקבלן מחויב לארגן עבודתו על פי כלללי הבטיחות תוך התאמה לתנאי האתר המשתנים בכל שלב ושלב של ביצוע העבודה ועליו לקחת בחשבון סידורי הפרדה, אמצעי זהירות ובטיחות, כנדרש לפי החוק, לפי הצורך וכפי שייתכן שיוורה המפקח.
- ה. הקבלן מצהיר, בחתימתו על החוזה, שהוא מקבל אחריות מלאה, ישירה ובלעדית על שמירת הבטיחות ולכל נזק שייגרם, אם ייגרם, לגוף ולרכוש באתר ובמקומות העבודה והייצור של מרכיבי העבודה שמחוץ לאתר. הקבלן מצהיר, בחתימתו על החוזה, שהוא משחרר את המזמין ואת המפקח

- מכל אחריות עבור נזקים לגוף ולרכוש שייגרמו לעובדים, למזמין, למפקח, לאדם כל שהוא ולכל צד ג', לאתר ו/או לעבודה ושהוא מסיר מראש כל טענה בגין כך כלפי המזמין וכלפי המפקח.
1. על הקבלן לספק על חשבונו כובעי מגן תקינים אשר ישמשו את מבקרי האתר, כובעי מגן יאופסו בארון נעול במשרדי מנהל העבודה.
 2. הקבלן ימנה יועץ בטיחות מטעמו ועל חשבונו, אשר יפקח מעת לעת (ולא כמפקח צמוד באתר) כי מתקיימות הוראות הבטיחות באתר המחייבות לפי דרישות כל דין. דו"ח הבטיחות של היועץ יוגש אחת לחודש בעת הגשת החשבון.

00.07 אמצעי זהירות בעבודה במערכת הביוב

- במקרה של עבודה, תיקון, ו/או התחברות לביבים או שוחות בקרה קיימות, על הקבלן לבדוק תחילה את הביבים או השוחות להמצאות גזים רעילים, ולנקוט בכל אמצעי הזהירות וההגנה אשר יכללו בין היתר את אלו:
- א. לפני שנכנסים לשוחת בקרה, יש לוודא שאין בה גזים מזיקים, ויש בה כמות חמצן מספקת. אם יתגלו גזים מזיקים או חוסר חמצן, אין להיכנס לתא אלא לאחר שהתא אוורר כראוי בעזרת מאווררים מכאניים.
 - רק לאחר שסולקו כל הגזים ומובטחת אספקת חמצן בכמות מספקת, תותר הכניסה לתא הבקרה אבל רק לנושאי מסכות גז.
 - ב. מכסי שוחות הבקרה יוסרו, לשם אוורור הקו, לתקופה של 24 שעות לפחות לפי הכללים הבאים:
 - 1) לעבודה בתא בקרה קיים - מכסה השוחה שבו עומדים לעבוד והמכסים שני התאים הסמוכים - 3 מ"ס.
 - 2) לחבור אל ביב קיים - המכסים משני נקודות החבור.
 - ג. לא יורשה אדם להיכנס לשוחת בקרה אלא אם כן יישאר אדם נוסף מחוץ לשוחה אשר יהיה מוכן להגיש עזרה במקרה הצורך.
 - ד. הנכנס לשוחת בקרה ילבש כפפות גומי וינעל מגפי גומי גבוהים עם סוליות בלתי מחליקות, יחגור חגורת בטיחות שאליה קשור חבל אשר את קצהו החופשי יחזיק איש הצוות אשר מחוץ לשוחה.
 - ה. הנכנס לשוחת בקרה שעומקה מעל 3.0 מ' יישא מסכת גז מתאימה.
 - ו. בשוחות בקרה שעומקם עולה על 5.0 מ', יופעלו מאווררים מכאניים לפני כניסת אדם ובמשך כל זמן העבודה בשוחה. עובדים המועסקים בעבודה הדורשת כניסה לשוחות בקרה, יודרכו בנושא אמצעי בטיחות הנדרשים, ויאומנו בשימוש באמצעי הבטיחות שהוזכרו. בעבור נקיטת כל אמצעי הזהירות אשר צוינו במפרט ו/או נדרשו ע"י משרד העבודה ו/או ע"י הרשויות השונות ו/או לצורך בטיחות בעבודה ו/או ע"י המפקח לא ישולם בנפרד ומחירים יהיה כלול במחיר הכללי.
 - ז. הקבלן מתחייב להתקין, לספק ולהחזיק, על חשבונו הוא, שמירה, גידור, תמרורי אזהרה, לרבות פנסים מהבהבים ושאר אמצעי הזהירות לביטחון העבודה ולביטחון ונוחיותו של הציבור, בכל מקום שיהיה צורך בכך, או שיידרש ע"י המנהל, בא כוחו או המפקח או שיהיה דרוש על פי דין או על פי הוראה מצד רשות מוסמכת כל שהיא.
 - ח. הקבלן מתחייב לדאוג שהעובדים המועסקים על ידו ילבשו בשעת ביצוע העבודות לבוש הולם אשר יהיה בולט באור ובחושך, כאמצעי בטיחות. על בגדי העובדים יוטבע שמו וסמלו של הקבלן במקום בולט.
 - ט. הקבלן מתחייב להציב בכל אתר עבודה שני שלטים בגודל של 1.5*2 מ' בהם יצוינו שם האתר, שמות הקבלן, המתכננים והמפקח כתובתם ומספר הטלפון שלהם, ופרטי המזמין. לאחר אישור הנוסח ע"י נציג התאגיד השלטים יוצבו באתר, על חשבון הקבלן, בכל זמן ביצוע העבודות, עד למסירת האתר למזמין.
 - הקבלן מתחייב להציב על הרכבים והציוד המכאני הנדסי המועסקים על ידו באתר שלטים המציינים את שם האישות המשפטית החתומה על חוזה זה, השלטים יוצבו במקום בולט וגודלם יתואם עם המפקח.

00.08 מדידות

כל עבודות המדידה והסימון ייעשו ע"י הקבלן ועל חשבונו ולא תשולם לקבלן כל תוספת מחיר עבורן.

00.09 תכניות

- א. תכניות הביצוע יסופקו ע"י המזמין לקבלן ב-5 העתקים. העתקים נוספים יהיו על חשבון הקבלן.
- ב. תכניות נוספות הדרושות לצורך ביצוע העבודה כגון פרטי ריתוכים וסדריהם, הרכבה ו/או התאמה של פרטי ביצוע יכין הקבלן על חשבוננו.

00.10 תחום העבודה ודרכי גישה

- א. המפקח יקבע עבור הקבלן רוחב רצועת הקרקע לאורך התוואים לצורך ביצוע העבודה.
- ב. **באחריות הקבלן** לתאם עם העירייה/מועצות מקומיות ולדאוג לשטח התארגנות בו יהיה רשאי לרכז ציודו וכליו, להקים מחסניו ולבצע פעולות הדרושות לצורך ביצוע העבודה. במידה וידרש תשלום בגין שטח ההתארגנות הוא יהיה על חשבון הקבלן.
- ג. שטח האחסנה יקבע בהתחשב בצרכיו של הקבלן והקבלן לא יורשה לחרוג בפעולותיו ובהקמת מבנים אל מחוץ לתחום שטח האחסנה שנקבע עבורו אלא באישור המפקח.
- ד. לצורך ביצוע העבודה יכשיר לעצמו הקבלן דרכי גישה ואת תחום העבודה שאושרו ע"י המפקח על חשבוננו.
- ה. שטח ההתארגנות יגודר בגדר איסכורית על פי דרישת העירייה/ מועצות. בסיום העבודות יוחזר השטח למצב בו היה קודם התחלת העבודות.

00.11 מעקות בטיחות ושילוט

לפני תחילת העבודה על הקבלן להצטייד על חשבוננו במעקות בטיחות ניידים, בשלטי אזהרה ושלטי כיוון תנועה (כולל פנסיים לשעות הלילה), להתקנם במקומות לפי דרישות המפקח ו/או הרשות המוסמכת, לדאוג לשלמותם במשך כל זמן העבודה ולהורידם מיד לאחר תום תוקפם במקום. לכל עבודה על הקבלן להתקין לתקופת הביצוע שני שלטים זמניים במידות של 2 X 1.5 מ' הנושא את: שם הפרויקט, שמם, טלפונים של המפקח, המתכננים, מנהל העבודה והקבלן. השלט יותקן על מעמד פלדה מבוטן כ- 1.00 מ' מעל פני הקרקע. מיקום השלטים ותוכנם ייקבעו ע"י נציג התאגיד. כל ההוצאות להספקת השלטים והתקנתם יחולו על הקבלן ולא ישולם עבורם בנפרד.

00.12 עבודות נוספות (סעיפים חריגים)

- א. הקבלן יבצע כל עבודה נוספת אשר לדעת המפקח יש צורך בביצועה גם אם לא הוגדרה בסעיף מסעיפי כתב הכמויות. הקבלן מתחייב לבצע עבודה זאת מיד עם קבלת דרישת המפקח ואינו רשאי לעכב את ביצועה מכל סיבה שהיא, לרבות מפאת אי סיכום מראש של מחירה.
 - ב. עבודה נוספת שאפשר למדדה ו/או לקבוע את מחירה, לדעתו הבלעדית של המפקח, בהסתמך על סעיף דומה ברשימת הכמויות, ייקבע מחירה על ידי סיכום בכתב בין הקבלן לבין המהנדס.
 - ג. עבודה נוספת שלדעת המפקח אי אפשר לקבוע את מחירה לפי סעיף קטן ב' לעיל, ייקבע מחירה לפי מאגר המחירים לבניה בהוצאת "דקל" במהדורה האחרונה, לאחר שערך למדד הבסיס של החוזה והפחתה של ההנחה שניתנה על כתב הכמויות של מכרז זה (2/2018)
 - ד. עבודה נוספת שלדעת המפקח אי אפשר לקבוע את מחירה לפי סעיפים קטנים ב' או ג' לעיל, תשולם לפי שעות העבודה אפקטיביות שהושקעו בביצוע העבודה, על פי מחירי היחידה לעבודות רג' ולפי ערך החומרים שיאושר ע"י המפקח ושנעשה בהם שימוש בתוספת 12% מערך החומרים בלבד, עבור הוצאות כלליות, תקורות ורווח קבלן ראשי.
- על הקבלן להציג עלויות חומרים כפי שנרכשו בפועל ושהינם חלק ממרכיבי העבודה הנדרשת. אסמכתאות לכך חייבות להיות, בין היתר, חשבוניות מס של הספקים מהם הם נרכשו.

היה ומצא המפקח ששיטת החישוב שמתוארת בסעיף זה לעיל אינה מתאימה לסוג העבודה הנוספת, אזי רשאי המפקח לחייב כל שיטת חישוב אחרת, כגון ניתוח מחירים של מרכיבי העבודה השונים. מוסכם שבכל מקרה של הפעלת שיטת חישוב אחרת כאמור לעיל, לא יחרוג ערך ההוצאות הכלליות, התקורות ורווח הקבלן מעבר ל- 12%.

00.13 סגירת מים (הודעה לתושבים)

על הקבלן להודיע לפחות 3 ימים לפני המועד על הצורך בסגירת מים באזור מסוים לצורך ביצוע עבודות לפי החוזה, לפרק הזמן מסוים, ולתאם את הסגירה מראש עם נציג תאגיד ולקבל את אישורו לכך מראש. נציג התאגיד יקבע, לפי שיקול דעתו הבלעדי, את מספר הבתים לגביהם תתבצע הסגירה ויעביר את הרשימה לקבלן. לפי הרשימה הקבלן יכין מודעות על פי נוסח שיקבל מהתאגיד בדבר ניתוק המים הצפוי לצורכי ביצוע עבודות ומשכו המשוער, וידביק אותן בכניסה לכל בית הנכלל ברשימה לפחות 48 שעות לפני ביצוע הסגירה. לא תשולם לקבלן כל תוספת מחיר עבור ביצוע ההודעה לצרכנים. בכל מקרה, אין לסגור מים יותר מאשר ל- 6 שעות, ועל הקבלן לפעול באופן כזה שפרק הזמן לסגירה יהא מצומצם ככל שניתן. ביצוע פתיחת וסגירת מגופים ברשת המים העירונית תבוצע ע"י הקבלן, והתנאים לביצועה הם אך ורק באישורו, בפיקוחו ובאחריותו של נציג התאגיד. התאגיד יהא רשאי להאריך את תקופת ההודעה מראש לגבי ביצוע ההודעה מוקדמת לתאגיד ו/או מתן הודעות לצרכנים ו/או לקצר את פרק הזמן המקסימאלי להפסקת מים כאמור, בכל עת, בהתאם להוראות כל דין בעניין, והקבלן יהא מחויב לכך ולא תהא טענה בעניין זה.

00.14 המונח "שווה ערך"

- א. לכל מוצר הרשום במסמכי החוזה בשם מסחרי כלשהו רשאי הקבלן להציע "שווה ערך".
- ב. המונח "שווה ערך" כרשום לעיל ו/או אם נזכר במפרטים ו/או בכתבי הכמויות ו/או בתוכניות כאלטרנטיבה למוצר מסוים הנקוב בשמו המסחרי ו/או בשם היצרן, פירושו שהמוצר חייב להיות שווה ערך מבחינת הטיב והדרישות האחרות למוצר הנקוב. טיבו, איכותו, סוגו, צורתו מחירו ואופיו של המוצר "שווה ערך" טעונים אישורו המוקדם והבלעדי של המתכנן ומנהל הפרויקט.
- ג. ההחלטה אם מוצר הוא ש.ע. למוצר שאופיין במפרטים הינה בלעדית של המתכנן ולקבלן לא תהיה זכות ערעור על החלטות המתכנן.
- ד. החליטו המתכנן ומנהל הפרויקט לאשר לקבלן להשתמש במוצר שלדעת המתכנן מחירו ו/או איכותו פחותים מהמוצר שצוין במפרט ו/או בכתב הכמויות, יהיה רשאי לקבוע את שווי של המוצר שהקבלן עשה בו שימוש כאמור לחייב את הקבלן בהפרש שבין ערך זה לבין הערך הקבוע במפרטים ו/או בכתב הכמויות. ההפחתה בין המוצר המאופיין והמוצר שאושר כשווה ערך יהיה ההפרש בין המחירים הקטלוגיים של שני המוצרים ללא התייחסות להנחות הניתנות ע"י הספקים לקבלן.

00.15 תכניות לאחר בצוע (AS MADE)

לצורך עדכון פרטי עבודות המים והביוב לאחר בצוע (AS MADE) יש לציין על גבי התכניות את הנתונים בהתאם להנחיות כדלקמן:

00.15.1 קווי מים

- * קוטר Ø הצינור (מ"מ) ועובי דופן.
- * אורך (מ') בין התאים והאביזרים לאורך הקו.
- * סוג הצינור: פלדה, PE, HDPE או אחר.
- * מיקום הריתוכים בצנרת.
- * מיקום הדרסרים.
- * מיקום הקו ביחס לאבן השפה, או במקרה ולא קיימת ביחס לנקודת אחיזה אחרת בשטח.

00.15.2 קווי ביוב

- * קוטר \varnothing הצינור (מ"מ) ועובי דופן.
- * אורך (מ') בין השוחות ואביזרים לאורך הקו.
- * מרחק (מ') בין מרכזי השוחות.
- * שיפוע (%).
- * סוג הצינור: פלדה, PVC, HDPE, בטון או אחר, קלאס ודרג הצינור.
- * מיקום הריתוכים בצנרת פלדה.
- * מיקום הדרסרים בצנרת פלדה.
- * מיקום הקו ביחס לאבן השפה, או במקרה ולא קיימת ביחס לנקודת אחיזה אחרת בשטח.

00.15.3 תאים למגופים

- * מספור התאים למגופים לפי רציפותו.
- * מידות אופקיות של השוחה (ס"מ).
- * מיקום השוחה ביחס לנקודת אחיזה בשטח.
- * T.L - רום מוחלט כלפי הים בפני המכסה.
- * H - עומק השוחה (מ').

00.15.4 שוחות בקרה לביוב

- * מספור השוחות לפי רציפותו.
- * מידות אופקיות של השוחה (ס"מ).
- * מיקום השוחה ביחס לנקודת אחיזה בשטח.
- * I.L - רום מוחלט כלפי הים בתחתית הצינור.
- * T.L - רום מוחלט כלפי הים בפני המכסה.
- * H - עומק השוחה (מ').

00.15.5 חבורים למגרשים או למתקנים

- * קוטר \varnothing צינור (מ"מ) ועובי דופן.
- * L - אורך (מ"א).
- * I.L - רום מוחלט בשוחה עירונית בכניסה ובקצה החבור.
- * מידות מיקומו של קצה הצינור כלפי גבולות המגרש או נקודות אחרות קבועות בשטח (מ"א).
- * מידות מיקום הסתעפות כלפי גבולות המגרש או נקודות אחיזה אחרות קבועות בשטח (מ"א).

00.15.6 מ פ ל י ם

- * קוטר \varnothing (ס"מ).
- * I.L רום מוחלט כלפי הים - בצינור תחתון.
- * T.L רום מוחלט כלפי הים - בצינור עליון.
- * H עומק/גובה המפל (מ').

00.15.7 הידרנטים (ברזי שריפה)

- * מיקום ההידרנטים ביחס לנקודות אחיזה קבועות בשטח.
- * סוג וקוטר ההידרנט.
- * מרחק ברזי השריפה מהצמתים.

00.15.8 הערות:

- א. תכנית לאחר בצוע חייבת לכלול "מקרא", המתאר את פרטי הבצוע.
- ב. גיליונות החתכים לאורך יהוו מסמך נלווה בלבד. כל פרטי הבצוע יסומנו על גבי התנוחה, כולל מידות אופקיות ואנכיות: T.L, I.L, H.
- ג. אם קיימים מספר גיליונות, יש להבטיח את החפיפה והרציפות בהתאם. וכמו כן יש לצרף תרשים סביבה כולל "מפתח גיליונות".

- ד. לא יתקבלו תכניות לאחר בצוע (AS MADE) אם לא יופיעו בהם הפרטים כדלקמן:
1. ציון כותרת "תכנית לאחר בצוע" או "AS MADE".
 2. שמות הרחובות בכותרת ועל גבי התוכנית.
 3. שמו וחתימתו של המודד מטעם הקבלן.
 2. שמו וחתימתו של המפקח על העבודה מטעם המזמין.
 3. שמו של הקבלן המבצע.
 4. שמו וחתימתו של נציג מח' המים והביוב ברשות המקומית וחתימת המתכנן.
 5. וכמו כן: תאריך הבצוע, מספר החוזה, הזמנה או כל הסכם אחר.

00.15.9 הכנת תכניות לאחר בצוע תיעשה על גבי קבצי תכניות תכנון בלבד שלפיהן בוצעה העבודה בפועל.

00.15.10 לצורך סימון פרטי הבצוע (AS MADE) עבור צנרת מים וביוב יש:

- א. לצבוע **בכחול** את קווי המים שבוצעו בפועל.
- ב. לצבוע **באדום** רק קווי ביוב שבוצעו במסגרת העבודה.
- ג. לצבוע **בצהוב** את הקווים הקיימים שבוטלו
- ד. לכתוב את פרטי הבצוע בצבעים התואמים.

00.15.11 אין למחוק בתכניות AS MADE את הנתונים המקוריים המתוכננים. את השנויים לעומק התכנון יש לסמן ע"י העברת קו בצבע **שחור** על הנתון המתוכנן, ורק לצידו יש לציין את הנתון החדש לאחר בצוע.

00.15.12 אם הנתונים שלאחר הבצוע זהים למתוכננים, יש לסמנם ב-V ליד הנתון יש לסמן את הקווים הקיימים שבוטלו בצבע **צהוב**.

00.15.13 את המדידות לאחר בצוע יש לבצע ע"י מודד מוסמך בפקוח מהנדס/מפקח אשר יחתום על התכניות.

00.15.14 התוכניות תבוצענה באופן ממוחשב בפורמט אוטוקאד 2000 לפחות. הקבלן ימסור למתכנן 5 סטים של העתקים יחד עם תקליטור

00.15.15 בצמוד לתכנית יש להגיש **טבלאות ריכוז כמויות** בהתאם לדוגמא להלן:

מספר סדורי	מס' קטע קו (מהחבור לקו קיים)	קוטר הצנור			שוחות בקרה / קוטר / ס"מ	חבורי חלקות		הערות
		∅	∅	∅		מס' יח'	סה"כ מ"א	
								סה"כ

פרק 57 עבודות לביצוע קווי מים וביוב

57.00 כל ל י

מפרט מיוחד זה בא להשלים את פרק 57 של המפרט הכללי והפרקים הרלוונטיים אליהם מפנה פרק 57.

כל העבודות כוללות אספקה, הובלה והתקנה אלא עם כן נאמר אחרת במפרט ובכתב הכמויות.

57.01 עבודות עפר

57.01.1 עבודות חפירה ומילוי בהנחת צינורות

- א. בניגוד לאמור בסעיף 57010 שבמפרט הכללי, הרי שבכל מקום בו מופיעה המילה חפירה היא כוללת גם חציבה או פיצוצים בסלע מכל סוג שהוא ובקרקע מעורבת בסלע מכל סוג שהוא, בכלים מכאניים או בידיים.
- ב. החפירה/חציבה תעשה בכלים מכאניים או בעבודת ידיים לפי הצורך והנסיבות. עיצוב הקרקעית יעשה בדיוק של ± 2 ס"מ, והדפנות בדיוק של ± 5 ס"מ.
- ג. ציוד החפירה לתעלות יהיה מחפרון עם כף ברוחב של 60 ס"מ לפחות.
- ד. דיפון וסימון- בקטעים בהם עומק הצינור המתוכנן 1.2 מ' או יותר, חובה להתקין דיפון לתעלות, גם אם הקרקע יציבה והקבלן חושב שלא קיימת סכנת התמוטטות. מודגש במיוחד, שבמקרה של ביצוע חפירה מעל 1.2 מ' ללא דיפון, עבודת הקבלן תופסק.
- עבור דיפון תעלות שעומקן מעל 1.2 מ', סרטים ונקיטת אמצעי זהירות כמפורט בסעיף זה לא ישולם בנפרד והתמורה תחשב ככלולה במחירי היחידה השונים.
- לאורך התעלה ומצידיה יתקין הקבלן סרטי אזהרה לבנים זוהרים ברוחב 3 ס"מ לפחות בגובה 100 ס"מ מהקרקע עם עמודים במרחקים שלא יעלו על 3.0 מ' זה מזה, הסרט יהיה מוצב כל עוד התעלה פתוחה.

- ה. בכל מקום בו יש להדק את החפירה או המילוי היטב, הכוונה היא להידוק וכבישה בתחום של $\pm 2\%$ מהרטיבות האופטימאלית ולהשגת צפיפות העולה על 95% מהצפיפות המכסימלית כפי שנקבע בניסוי מעבדתי לפי מודיפייד א.ש.ה.ו.
- ו. כיסוי התעלה לאחר הנחת הצינורות, יבוצע רק לאחר קבלת אישור בכתב מהמפקח. הכסוי החוזר יעשה כדלקמן:

1. לאורך כביש או מדרכה

- עטיפת חול בעובי 20 ס"מ מינימום מעל קודקוד הצינור. מילוי חוזר מובחר מקומי או מובא מבור השאלה.
- המילוי החוזר בשכבות של 20 ס"מ עד תחתית שכבות המצע הקיימות בכביש או עד ל- 60 ס"מ מתחת לפני הכביש ו- 25 ס"מ מתחת לפני המדרכה לפי העמוק יותר.
- לאורך המדרכה המילוי החוזר יהיה אדמה נקייה מחומרים אורגניים ופסולת. האדמה לא תכיל רגבים ואבנים מעל גודל 5 ס"מ, והמילוי יהודק לצפיפות של עד 95% לפי מודיפייד א.ש.ה.ו.
- על הקבלן לקבל את אישור המפקח לשימוש בחומר המילוי החוזר.**
- דגימות מהחומר המוחזר יישלחו לבדיקת מעבדה לשם קביעת התאמתו של החומר לשמש כחומר מילוי. עלות הבדיקה תהיה על חשבון הקבלן ומחירה יהיה כלול במחירי היחידה השונים. במידה וחומר המילוי המקומי יפסל לשימוש ע"י המפקח יש למלא מחומר מובא עפ"י דרישת המפקח ובאישור מהנדס התאגיד. לאורך הכביש המילוי החוזר יהיה חול נקי עד לשכבות מבנה הכביש הקיים.
- בכביש מעל שכבות המילוי יונח מצע סוג א', שתי שכבות של 20 ס"מ כ"א, ותהודק לצפיפות של 95% לפי מודיפייד א.ש.ה.ו. ומעל זה תונח שכבת אספלט בעובי 8 ס"מ (3+5).

2. שטחים פתוחים ו/או שולי הכביש

- עטיפת חול בעובי 20 ס"מ מינימום מעל קודקוד הצינור.
- מילוי חוזר מובחר מהודק בשכבות של 20 ס"מ ועד רום של 100 ס"מ מעל קודקוד הצינור לצפיפות של 93% לפי מודיפייד א.ש.ה.ו.

המילוי המוחזר יהיה אדמה נקייה מחומרים אורגניים ופסולת. האדמה לא תכיל רגבים ואבנים בגודל מעל 7 ס"מ.

על הקבלן לקבל את אישור המפקח לשימוש בחומר המילוי החוזר.

דגימות מהחומר המוחזר יישלחו לבדיקת מעבדה לשם קביעת התאמתו של החומר לשימוש כחומר מילוי. עלות הבדיקה תהיה על חשבון הקבלן ומחירה יהיה כלול במחירי היחידה השונים. יתרת החפירה תמולא בחומר החפור. המילוי ייעשה בשכבות של 20 ס"מ לאחר הידוק תוך הרטבה בשיעור הנדרש. ההידוק יבוצע ע"י מעבר כלים מכאניים, ההידוק יבוצע לכל רוחב התעלה. בשולי כביש השכבה העליונה תכלול מצע סוג א' בעובי של 15 ס"מ מהודק לצפיפות של 95% לפי מודיפייד א.ש.ה.ו.

ז. אין לעלות בכלי מכני על מילוי החפירה אלא לאחר שהמילוי הגיע לרום הסופי המתוכנן, וגם אז אחראי הקבלן לכל נזק שייגרם לצינור.

ח. מצע לריפוד תחתית התעלה ייעשה בחול נקי או חומר גרנולרי אחר ללא אבנים ורגבים, שיאושר ע"י המפקח. הריפוד יהודק היטב וייושר לגבהים הנדרשים כך שיוצר מצע חזק ויציב להנחת הצינורות. עובי הריפוד כמצוין בתכניות, בכתבי הכמויות או לפי הוראות המפקח, אולם לא פחות מאשר 20 ס"מ. הריפוד יהיה לכל רוחב התעלה ועד מחצית קוטר הצינור.

ט. עטיפת הצינור בחול תעשה בחומר זהה לנדרש בסעיף ז' לעיל. העטיפה תונח באופן שיוצר מגע לכל היקף ואורך הצינור ותהודק היטב. עובי העטיפה יהיה כמצוין בתכניות, בכתב הכמויות ו/או לפי הוראות המפקח, אולם לא פחות מאשר 20 ס"מ מקודקוד הצינור ולכל רוחב החפירה.

י. ציוד ההידוק לכסוי התעלות יהיה:

1. פלטה ויברציונית במשקל 100 ק"ג לפחות עם לוח במידות 50/50 ס"מ, ומספר תנודות של לפחות 2000 לדקה.

2. מהדק מסוג צפרדע, קוברה וכד'.

ציוד ההידוק טעון אישור בכתב מאת המפקח.

יא. במקומות מוגבלים בהם יהיה מעבר כלי חפירה מכאניים בלתי אפשרי, או שהשימוש בכלים מכאניים יהיה בלתי מעשי או בלתי רצוי מכל סיבה שהיא, תבוצע חפירת התעלה בעבודת ידיים. כל הדרישות המפורטות לעיל לגבי חפירה באדמה רגילה תחולנה גם על חפירת תעלה בעבודת ידיים.

בעבור עבודת כפיים לא ישולם בנפרד.

יב. במקרה של עבודה ליד מתקן, מבנה ו/או מערכות צנרת תת-קרקעיות או הצטלבויות, יבצע הקבלן חפירת גישוש בידיים לגילויים, ידפן את החפירה בדיפון מיוחד ויתמוך אותם וידאג לשלמותם ולהמשך פעולתם התקינה של המערכות בהתאם להוראות המפקח באתר והמפקח מטעם הרשות הנוגעת הדבר.

57.01.2 הנחת קווים מתחת לכבישים, מדרכות ודרכי מצע

א. העבודה תבוצע באופן כזה שתימנע ככל האפשר הפרעה לתנועה.

ב. באם לפי שיקול דעתו של נציג המזמין יהיה צורך, יתקין הקבלן דרך עוקפת לשביעות רצון המפקח ו/או יבצע את העבודה בשלבים באופן כזה שבכל שלב לא תחסם התנועה. הכל בתאום עם משטרת ישראל בהנחייתה ולפי דרישות המפקח באתר.

ג. הכיסוי החוזר בכביש או במדרכה ייעשה כמתואר בסעיף 57.01.1 "עבודות חפירה ומילוי בהנחת צינורות" לעיל, עד למפלס תחתית מבנה השכבות. ממפלס זה תשוחזרנה השכבות כשהיו טרם הפירוק ועד לרום של 10 ס"מ מעל לרום הסופי.

הנחת שכבות האספלט ו/או המרצפות תעשינה 48 שעות לאחר סיום הידוק שכבות המבנה. שיעור ההידוק יהיה 98% לפחות מהצפיפות המקסימאלית בהידוק מעבדתי לפי מודיפייד א.ש.ה.ו. לאורך התעלה ולכל רוחבה יבוצע מצע CLSM בעובי 50 ס"מ פני מצע ה-CLSM יהיו מתחת למבנה שכבות הכביש.

הביצוע באישור בכתב מאת המפקח.

57.01.3 עבודות עפר למבנים (תאים, שוחות)

א. החפירה/חציבה תיעשה בכלים מכאניים ו/או בעבודת ידיים לפי הצורך והנסיבות, למידות, מפרטים ולשיפועים הנדרשים כמצויין בתכניות.

ב. ציוד החפירה בו ישתמש הקבלן יהיה בהתאם לאמור לעיל.

הכלים טעונים אישור בכתב מאת המפקח .

ג. הציוד להידוק קרקעית החפירה בטרם בצוע המבנה ו/או המילוי החוזר שבסמוך למבנה יהיה מהדקי יד, כגון:

1. פלטה ויברציונית במשקל 100 ק"ג עם לוח מידות 50/50 ס"מ.
2. מהדק מסוג צפרדע, קוברה וכד'.
3. מכבש גלילים ידני, כגון בומאג וכד'.

ציוד ההידוק טעון אישור בכתב מאת המפקח.

ד. בכל מקום בו יש להדק את קרקעית החפירה או המילוי היטב, הכוונה להידוק וכבישה בתחום של $\pm 2\%$ מהרטיבות האופטימלית להשגת צפיפות העולה על 95% מהצפיפות המרבית כפי שנקבעה בניסוי מעבדתי בשיטת מודיפייד א.ש.ה.ו.

ה. אדמת המילוי תהיה מסוג א'. בכל מקרה לא יכיל החומר למילוי אבנים, גושי חומר מגובשים, פסולת ופסולת אורגנית.

ו. עודפי האדמה שנחפרה ו/או פסולת יורחקו מהאתר אל מחוץ לגבולות הרשות המקומית לאתר מאושר ע"י המשרד להגנת הסביבה, והרשות המקומית.

ז. חומר חפור הפסול מלשמש למילוי, יורחק מאתר העבודה ויפוזרו באתר שפיכה מאושר ע"י המשרד להגנת הסביבה והרשות המקומית. הקביעה כי החומר פסול למילוי ושימוש בחומר מובא במקום החומר הפסול למילוי, יהיה אך ורק באישור בכתב של המפקח.

ח. המילוי החוזר בצידי המבנה יבוצע רק לאחר אישור המפקח וייעשה בשכבות שעוביין לאחר ההידוק יהיה 20 ס"מ.

ט. המצע לתאים יבוצע מחומר מחצבה. מסביב לשוחות הביוב בכביש ומסביב לתאי המגופים יבוצע מצע CLSM בעובי 50 ס"מ ועד למרחק של 1.0 מ' מהקירות החיצוניים של השוחה. הביצוע באישור בכתב מאת המפקח.

57.01.4 פתיחת ותיקון כבישים ומדרכות

א. כבישים ומדרכות מאספלט

פתיחת ותיקון כבישים ומדרכות אספלט תתבצע באופן המפורט להלן:

חיתוך שפות התעלה באספלט הקיים ע"י משור מכני, קילוף האספלט הקיים, סלילת מצע סוג א' מהודק בשתי שכבות של 20 ס"מ כ"א זהות למבנה הכביש/מדרכה הקיים, ואגו"מ סוג א' בעובי 15 ס"מ, סלילת האספלט בעובי כולל 8 ס"מ במבנה זהה לקיים, פירוק והתקנה מחדש של אבני שפה.

תיקון הכביש ייעשה ע"י שכבות, כדלהלן:

1. מצע סוג א' - 2 שכבות בעובי 20 ס"מ כ"א.
2. ריסוס באמולסיה MS 10 - בכמות של 1 ק"ג למ"ר.
3. אגו"מ סוג א' - שכבה אחת בעובי 15 ס"מ.
4. שכבת ריסוס STE בכמות של 0.5 ק"ג/מ"ר.
5. שתי שכבות של אפסלט בעובי כולל 8 ס"מ (3+5).

ב. מדרכות ושבילים מרוצפים

פתיחת ותיקון של ריצוף מכל סוג שהוא, יכלול פירוק הריצוף הקיים ואחסונו ו/או הרחקתו לאתר שפיכה מאושר, אספקת מרצפות או אבנים משתלבות חדשות במקום אלה שתמצאנה שבורות בין שנשברו במהלך העבודה ובין שהיו שבורות קודם לכן, והתקנת הריצוף מחדש לאחר הנחת הצינור לשביעות רצונם של המפקח, אספקת והנחת מצע כורכר בעובי 20 ס"מ, ושכבת חול בעובי 5 ס"מ. במידה ויחליט המהנדס לא לרצף שוב עם האבנים שפורקו, ירצף הקבלן בריצוף חדש על פי הנחיית המזמין. במקרה זה הרחקת האבנים הישנות לאתר פסולת כלולה במחיר הפירוק.

57.02 שטיפה וחיטוי הקווים

א. שטיפת קווי מים וביוב

1. לאחר השלמת מערכת הצינורות והאביזרים וגמר כל העבודות והבדיקות הקשורות בכך ולפני הפעלת המערכת תבוצע ע"י הקבלן שטיפה פנימית של כל המערכת, צינורות ואביזרים.
2. השטיפה תיעשה ע"י הזרמת מים לתוך הנקודות הגבוהות של המערכת.
3. כמות המים שתוכנס לכל קטע תספיק לכך שבמערכת תיווצר מהירות זרימה של לא פחות מאשר 1.0 מ'/שנייה. השטיפה תימשך עד אשר המים היוצאים יהיה נקיים לחלוטין לשביעות רצונו המלאה של המפקח אולם לא פחות מאשר חצי שעה.
4. לפני ביצוע השטיפה יגיש הקבלן למפקח לאישור את תכנית השטיפה ובה יפרט את נקודת הכנסת המים, הוצאתם, מקורות המים, וכמות המים הנדרשת.
- רק לאחר אישור המפקח יוכל הקבלן לבצע את השטיפה.**
5. **לאחר ביצוע השטיפה יבצע הקבלן צילום פנימי לקווי מים מעל קוטר "6 כולל.**
6. כל הוצאות הקבלן בקשר לשטיפת הקווים, כולל מחיר המים, כלולות במחירי היחידה השונים ואל ישולם בעבורם בנפרד.

ב. חיטוי קווי מים

עם גמר ביצוע השטיפה בקווי המים, ולאחר שהמפקח יקבע כי המים היוצאים מכל נקודה הם צלולים, יותר ביצוע חיטוי הקווים כדלקמן:

1. חיטוי הקו יעשה ע"י הוספת כלור למים בשיעור של 50 מ"ג לליטר כלור חופשי בצינורות בעלי קוטר "12 ופחות, ושל 30 מ"ג לליטר בצינורות שקוטרם עולה על "12, ויש להשאיר את הכלור בקו ל-24 שעות.
2. תוספת הכלור תתחיל עם השטיפה, באופן שמי הכלור ישטפו גם את כל המגופים של המוצאים.
3. כחומר כלורינציה יש להעדיף תמיסה של טבליות היפוכלורית לצינורות בעלי קוטר "24 ופחות, וכלור בצורת גז לצינורות בקטרים גדולים יותר.
4. בתום תקופה של 24 שעות חייבת שארית הכלור החופשי בסוף הקו (המרוחק מנקודת הכנסת הכלור) להיות לפחות 25 מ"ג לליטר. אם שארית הינה בין 10 מ"ג לליטר ל-25 או 50 מ"ג לליטר, יש להשאיר את מי הכלור בקו לתקופה נוספת של 12 או 24 שעות. אם שארית הכלור החופשי בתום 24 שעות היא מתחת ל-10 מ"ג לליטר יש לשטוף את הקו מחדש.
5. אם נכנסו מי שטפונות לתוך הקו בעת הנחתו או לאחר מכן, מכל סיבה שהיא יש להגדיל את שיעור הכלור עד למקסימום של 200 מ"ג לליטר, בהתאם למידת הזיהום. במקרה זה יש להאריך את משך הכלורינציה ל-48 שעות לפחות, ומוטב אפילו ל-72 שעות ושארית הכלור החופשי בתום תקופה זו תהיה לפחות 50 מ"ג לליטר.
6. **מודגש בזה, שהחיטוי יבוצע ע"י קבלן משנה המאושר ע"י משרד הבריאות. ועליו להגיש בסוף העבודה מסמך המפרט את הקטעים בהם בוצע חיטוי ואת תוצאות בדיקות איכות מים שבוצעו במעבדה מאושרת ע"י משרד הבריאות.**

57.03 הנחת קווי מים וביוב

57.03.1 סוגי צנרת

א. צינורות פלדה לקווי מים וביוב

1. צינורות עיליים בקטרים של עד 2" יהיו צינורות מגולבנים לפי ת"י 103 דרג ב', מחוברים בהברגה.

צינורות הטמונים בקרקע יהיו עם עטיפה חיצונית חרושתית מסוג APC3.

2. צינורות בקטרים מ- 2" כולל ומעלה יהיו צינורות פלדה ללא פעמון עם פזה מלאה (קצה חד) המתאימים לתקן 530 עבור "צינורות פלדה בעלי תפר ריתוך לשימוש כללי".
הצינורות יהיו בעלי אישור תו תקן 5452 למגע עם מי שתייה* הצינורות יהיו עם ציפוי פנימי מלט. הציפוי הפנימי יהיה חלק לגמרי וללא גלים, בליטות וזיזים.

3. צינורות מים יהיו עם ציפוי פנימי מלט, צינורות ביוב יהיו עם ציפוי פנימי מלט רב אלומינה.

4. צינורות הטמונים בקרקע יהיו עטופים חיצונית TRIO או שווה ערך בטיב.

5. צינורות המותקנים גלויים יהיו עם צביעה חיצונית חרושתית.

ב. צינורות פקסגול/מריפלקס לקווי מים וביוב

א. הקבלן חייב להיות בעל הרשאה מיצרן הצינורות להנחת צנרת פלסטית תוצרת המפעל. הקבלן מחויב להגיש מכתב משרות השדה של יצרן הצינורות בו מדגיש שרות השדה שנתן הדרכה לקבלן או לצוות העובדים הנוכחי של הקבלן בהנחת וריתוך צינורות המסופקים לאתר עבודה זה.

ב. הקבלן לא יורשה להתחיל בעבודות השדה, הנחת קווי מים וביוב, עד אשר יציג את כל המסמכים וההוכחות להכשרתו לשביעות רצון המפקח. כל ההוצאות שייגרמו עקב כך יהיו על חשבון הקבלן.

ג. אחריות הספקים לצנרת ולספחים

ספק הצינורות וספק הספחים שניהם יחד וכל אחד לחוד יהיו אחראים לביצוע מערכת המים והביוב ע"י הקבלן המבצע, ילוו את ביצוע העבודה ויפקחו על הקבלן כדי להבטיח ביצוע בהתאם לדרישות יצרני הצנרת והספחים.

בגמר העבודה הם ימציאו תעודות אחריות על שם המזמין, בה תינתן אחריות מוחלטת לצנרת, לספחים ומערכת בשלמותה לתקופה של 10 שנים. בתעודת האחריות תינתן התחייבות לתקן כל תקלה במערכת המים והביוב הנובעת מפגם בצנרת, פגם בספח, ביצוע לא תקין של הרכבת הספחים או הנחת הצנרת וזאת בתוך 24 שעות.

התיקון יכלול צנרת, ספחים, עבודה והחזרת מצב השטח לקדמותו בשלמותו וכל נזק ישיר או עקיף שנגרם עקב התקלה בצנרת או בספחים.

במידה וספק הצנרת/ספחים לא יתקן את התקלה במערכת בתוך 24 שעות, המזמין יהיה רשאי לבצע את התיקון בעצמו או באמצעות קבלנים ולחייב את ספק הצנרת/ספחים בעלות ביצוע העבודה כולל צנרת, ספחים, עבודה והחזרת מצב השטח לקדמותו בשלמותו.

על יצרן הספחים לריתוך חשמלי לסייר באתר בעת ביצוע הריתוכים וללוות את הקבלן המבצע. מייד עם התחלת הביצוע, על הקבלן הראשי לקרוא לשירות השדה של ספק הספחים וספק הצינורות, על מנת לוודא שהקבלן הוא בעל תעודת הסמכה לריתוך ושברשותו כל הכלים הדרושים לביצוע הריתוכים לפי מפרט ספק הספחים ושהוא מבצע את העבודה בהתאם לדרישות שרות השדה של יצרן הצנרת ויצרן הספחים.

מייד לאחר ביצוע קו מים ו/או הביוב, יופק דו"ח בדיקת טיב הריתוכים ע"י יצרן הספחים. בדו"ח תהיינה בדיקות של כ-3 ריתוכים בקו ראשי וכ-5 ריתוכים בקווים משניים המזינים את

המגרשים. עותקים מהדו"חות יופצו לקבלן הראשי, למזמין, למפקח ולמתכנן. הדו"חות יצורפו ל"תיק המסירה" שיימסר למזמין בסיום העבודה.

תנאי לקבלת העבודה ע"י המזמין היא המצאת תעודת אחריות ל-10 שנים חתומה ע"י ספק הצנרת וספק הספחים.

מודגש במיוחד שהמצאת תעודה זו אינה משחררת את הקבלן מכל החובות והדרישות שבמסמכי החוזה ושדרישות המזמין, המפקח והמתכנן הן עדיפות ומחייבות את הקבלן.

ד. סוג הצנרת

צינורות המים יהיו צינורות פוליאתילן מצולב שחור דרג 12 עמיד U.V. לפי ת.י. 1519 חלק 1 ו/או צינורות פוליאתילן מסוג HDPE.

הצינורות לקווי מים יסופקו בגלילים באורך מכסימלי כפי שייקבע בין הקבלן ליצרן הצינור ובאישור המפקח. יודגש במיוחד כי מפרטי היצרן מהווים חלק בלתי נפרד ממפרט זה. לא יתקבלו להנחה צינורות ללא סימון (מוטבע) של פרטי היצרן והצינור על גבי הצינור.

ה. ספחים וחיבור צינורות פוליאתילן מצולב

חיבור בין הצינורות יבוצע ע"י ספחים לריתוך חשמלי (אלקטרופיוז'ן). ספחים לאורך קו הצינורות יהיו כולם לפי הנחיות היצרן ומחברים בריתוך חשמלי.

לא יורשה שימוש ברוכבים מכל סוג למעט חריגים מיוחדים באישור מוקדם ובכתב של המתכנן. ספחים מיוחדים, מסעפים לחיבור מגוף מקוים ראשיים מקוטר גדול לקוטר קטן, הצרויות מקוטר גדול לקוטר קטן יוצרו במפעל מ-100 P.E – 15 דרג וירותכו לצינורות הפוליאתילן באמצעות מופות לריתוך חשמלי.

טיב החומרים, ההובלה, השינוע, הבקרה, ביצוע הקווים והחיבורים, הבדיקות וכו' יהיו ע"פ המפרט הכללי פרק 5707 ומפרטי והנחיות היצרן.

לפני הביצוע יציג הקבלן בפני המפקח את שיטת הביצוע ונוהל הפיקוח והבקרה ע"י שרות השדה של ביה"ר על פיהם הוא מתכנן לעבוד ועליו לקבל אישור על כך. אי אישור הצעת הקבלן לא יהיה עילה לשינוי במחיר הספקה והנחת הצינור כפי שיידרש ע"י המפקח ובכתב הכמויות.

1. צנרת מסוג פקסגול ו/או מריפלקס PE100 יהיו כנדרש בכתב הכמויות.
2. הסתעפויות לקווים קיימים יהיו מסוג רוכב מסעף.
3. הסתעפויות לקווים חדשים יהיו מסוג הסתעפות מאוגן ו/או הסתעפות מעבר לקווים חדשים. לא יותר שימוש במחברי נירוסטה.
3. צינורות ביוב בגרביטציה יהיו באורך של עד 5.0 מ'. חיבור הצינורות יהיה במחברי ריתוך חשמלי בלבד.
4. כל העבודות יבוצעו ע"י קבלנים מאושרים ע"י המפעל ספק הצינורות.

ג. צינורות ביוב

צינורות פי.וי.סי. יהיו בהתאם לדרישות כדלקמן:

1. צינורות פי.וי.סי. קשיח לביוב "עבה-8 SN", לפי ת"י 884, לצינורות בעומק עד 4.75 מ'. צינורות בעומק מעל 4.76 מ' יהיו צינורות פי.וי.סי-לחץ, דרג 10 לפי ת"י 532, אלא אם כן נאמר אחרת בכתב הכמויות.
2. צינורות בקוטר 160 מ"מ יהיו באורך 3.0 מ'.
3. צינורות בקוטר 200 מ"מ ומעלה יהיו באורך 4.0 מ'.
4. המחברים לחיבור הצינורות יהיו מחברי פעמון מונוליטיים.
5. האביזרים יהיו פי.וי.סי. קשיח כמו הצינורות.
6. התקנת צינורות בקירות בטון ובדפנות של שוחות תיעשה באמצעות מחבר מסוג "איטוביב".

57.03.2 הנחת צנרת

57.03.2.1 צנרת פלדה

א. חיבורי צנרת פלדה

הצינורות יהיו מפלדה עם פאזה מלאה (קצה חד) בעלי תפר ריתוך, אלא אם צוין אחרת ברשימת הכמויות, ויחוברו בריתוך, הצינורות יהיו בעלי ציפוי פנימי של מלט וייחטכו במכשיר חיתוך. **בשום אופן אין להשתמש בחיתוך וריתוך אוטוגני לצינורות עם צפוי פנימי מלט.** **חתוך צינורות ייעשה באמצעות דיסק.**

בקו הצינורות המרותך לכל אורכו יש להשאיר בכל אורך של 150 מ' חיבור אחד בלתי מרותך. את כל הקטעים הנפרדים יש לרתך לפני הכסוי בשעות המוקדמות של הבוקר כאשר אורך הצינור הוא הקטן ביותר.

הקבלן יספק על חשבונו את כל הכלים, המכשירים וחומרי העזר הדרושים לבצוע החיבורים. כל החיבורים ייעשו כשהצינור מונח מעל ציר התעלה, על קרשים הנתמכים על צידי התעלה, כל חיבור וחיבור יידבק לפני שהצינור יורד למקומו בתעלה. הורדת הצינור תהיה באופן הדרגתי בכדי לא לפגוע בשלמות החיבורים (בשני כלים לפחות), הצינור יונח בתעלה לפי הקו והגבהים כפי שסומנו בתכניות.

מודגש בזאת כי - אין לעשות כל עבודות ריתוך בתוך התעלה אלא אם תינתן על כך הוראה או הסכמה בכתב מהמפקח.

על הקבלן להניח את הצינורות בהתאם להנחיות ספק הצינורות. לאחר גמר עבודות הריתוך יושלם תיקון העטיפה באזור הריתוך ע"י יריעות מתכווצות לפי הנחיות מפעל יצרן הצינורות. חבורי צנרת מגולבנת ייעשו בהברגה, באמצעות שימוש בפשתן טבול ב- "מיניום צינקום" או משחת איטום. אורך התפרים בקצות הצינורות יאפשר הברגת הצינור לתוך כל אורכו של האביזר או המחבר. בעת הברגת האביזר או המחבר לצינור, יש להגן על גילבון הצינור מפני פגיעות "השיניים" של מפתח הצינורות בעזרתו מורכב הצינור. באם הגילבון נפגע, יש לתקן את אזור הפגיעה ע"י צביעה כמתואר להלן במפרט מיוחד להגנה נגד קורוזיה. הברגות פגומות יש לחתוך ולחרוט במקומן הברגות חדשות באורך כולל של ההברגות האוריגיליות. חיבור צינורות בעלי הברגות יבוצע באמצעות מצמדים עם הברגות פנימיות זהות להברגות של הצינורות. כל עבודות הריתוך יבוצעו לפי המפרט הכללי ל- "עבודות המסגרות, חרש וסיכוך" - פרק 19.

ב. ספחים ואביזרים לצנרת פלדה

הספחים, כגון: ברכיים, קשתות, הסתעפויות ("T" חרושתי), צלבים וכו' יהיו ספחים מוכנים חרושתיים, סקדיוול 40 ובעלי ציפויים זהים לאלה של הצינורות. השימוש בספחים שייצרו באתר מקטעי צינורות ויחוברו בריתוך, יותר רק במקרים מיוחדים בהם לא קיימים אביזרים חרושתיים מתאימים. הכל כנדרש בתכניות וכתבי הכמויות. ספחים המסופקים ללא ציפוי פנים יותקנו רק במקום שנדרש במפורש בתכניות ו/או בכתב הכמויות ויצופו ב- "מלפלסט".

הספחים יסופקו ע"י הקבלן והוא יהיה אחראי למדידת הזוויות לצורך הכנת הקשתות. הקבלן יספק את כל האביזרים, כגון:

מגופים, שסתומי אויר, שוברי לחץ, מדי מים, ברזי שטיפה, הידרנטים וכו' הנדרשים במפרטים וברשימת הכמויות, ירכיבם במקומות המיועדים בהתאם לתכניות והוראות המפקח. לפני הרכבת האביזרים יש למרחם בגריז גרפיט.

ג. ציפויים לצנרת פלדה

הצינורות יסופקו עם ציפוי פנימי וחיצוני כנדרש בכתב הכמויות. במידה ויידרש ציפוי פנימי ו/או עטיפה חיצונית הם יבוצעו בבית החרושת. ציפוי פנימי יהיה מלט, עטיפה חיצונית לצינורות תת-קרקעיים יהיה TRIO או שווה ערך מאושר.

לפני כיסוי הקו יש לבצע תיקונים בעטיפה החיצונית באותם חומרים שבהם נעשה הציפוי בבית החרושת. יש לגלות ולנקות את משטח הפלדה של הצינור במקומות שבהם יש לבצע את התיקון, ובמקומות שיש להשלים את העטיפה וציפוי ליד הראשים. הניקוי ייעשה בעזרת מברשת פלדה. בראשים יש להסיר את גידי הריתוך. תיקונים קלים בלבד יש לעשות באתר העבודה. צינורות גלויים יהיו בעלי צביעה חיצונית חרושתית.

ד. הכנת צנרת ואביזרים והתקנתם בקירות בטון

אלמנטים מצינורות פלדה ו/או אביזרים המיועדים להיות קבועים בקירות בטון יותקנו כמפורט להלן:

1. האלמנט יותקן במקום, בכיוון ובשיפוע כנדרש בתכניות. לאחר ההתקנה יחוזק האלמנט באופן כזה שתימנע תזוזתו באמצעות טבעת עיגון שעובייה יהיה 5 מ"מ, וקוטרה יהיה +150 מ"מ, אלא אם צוין אחרת בתכניות.
2. בטרם יציקה יעטוף הקבלן את האלמנט בשכבה עבה של מלט-צמנט יבש למחצה. המלט יהודק לאלמנט והבטון ישפך עליו ומסביבו בטרם יספיק המלט להתייבש.
3. את יציקת הבטון יש לבצע בזהירות כדי למנוע כל תזוזה.

ה. הנחה וטיפול בצנרת פלדה

1. הטיפול בצינורות יהיה זהיר. הפריקה תבוצע באמצעות מנוף. אין לזרוק את הצינורות ואין לגרום אותם על פני הקרקע.
2. גלגול הצינור ייעשה אך ורק על גבי מסילות כשהוא נשען על קצותיו החשופים מעטיפה חיצונית.
3. כל תיקוני הציפוי החיצוני ייעשו לפני הורדת הצינור לתעלה.
4. לפני בצוע הריתוכים, יש לבדוק את פנים הצינור ולוודא שהוא נקי.
5. התקנה תת-קרקעית של צינורות פלדה תעשה בתעלה שהוכנה מראש באופן כזה שיוצר מגע רצוף לכל אורך קו תחתית הצינור.
6. בהתקנה על-קרקעית של צינורות פלדה יהיה הטיפול בצינורות זהה לטיפול לצינורות המיועדים להתקנה תת-קרקעית, אולם הצינורות יונחו על אדני בטון.

ו. בדיקות רדיוגרפיות לצנרת פלדה

- יש לבצע בדיקות רדיוגרפיות של הריתוכים ע"י מכון בדיקות מוסמך. **10% מהריתוכים יהיו על חשבון הקבלן** ומחירן יהיה כלול במחירי היחידה להנחת הצינורות. **במידה והריתוכים יימצאו פגומים יתקן הקבלן על חשבונו את הריתוכים ותבוצע בדיקה חוזרת עלות כל הבדיקות הנוספות והבדיקות החוזרות יחולו על הקבלן.**

57.03.2.2 הנחת צינורות פוליאתילן HDPE או פקסגול

- קווי מים יהיו מצינורות ת"י 499 מטיפוס מריפלס PE100 או פקסגול לחץ עבודה 16 או 10 אטמ' לפי האמור בכתב הכמויות, ת"י 1519.
- החיבור בין הצינורות יהיה בריתוך חשמלי.
- אספקה, הובלה וריתוך תהיה ע"י המפעל או ע"י קבלן מאושר לביצוע העבודות ע"י המפעל ספק הצינורות ובפיקוח המפעל.
- ריתוך קשתות, יציאות וכו' תהיה ע"י צוות של המפעל ע"י הקבלן או ע"י קבלן מאושר ובפיקוח צוות המפעל.
- האביזרים יהיו מאותו סוג כמו הצינורות.

ריתוך (חיבור בין צינורות)

קיימות שתי שיטות ריתוך לצינורות פלסטיים מסוג פקסגול/מריפלוקס.

1. BW - BUTT WELDING

כדי להשיג חיבור בעל איכות טובה בשיטת ה- Butt Welding הריתוך צריך להתבצע בהתאם להוראות היצרן וע"י צוות מיומן (במסגרת מכרז זה הריתוכים יבוצעו ע"י צוות של המפעל) בהתאם לשלבים הבאים:

1. יישור, התאמה וניקוי קצוות הצינור שאותם יש לרתך. לאחר יישור הצינור אין לגעת בידיים, או בכל חומר שומני אחר בקצוות המיועדים לריתוך.
 2. לחיצת קצוות הצינור שאותם רוצים לרתך אל אלמנט חימום בטמפרטורה של $230-210\text{ C}^{\circ}$. בצורה זו מתקבלת שכבה של חומר מותך בקצוות הצינור.
 3. החזקת קצוות הצינור כנגד אלמנט החימום **בלחץ נמוך** כדי להאריך את זמן החימום של קצוות הצינור **ללא** הגדלת כמות החומר המותך.
 4. הרחקת קצוות הצינור החמים והוצאת אלמנטי החימום.
 5. קירוב והצמדת קצוות הצינור החמים זה לזה יבוצע **בלחץ**.
 6. קירור החיבור יבוצע **ללא לחץ**.
 7. בזמן הריתוך יש לבצע מיגון מפני אבק.
 8. הזמנים T, הלחצים P, וויסות הטמפרטורה וכו' - באחריות המפעל המבצע את הריתוכים בשטח עבור הקבלן.
- ריתוך הצינור יבוצע בצידי התעלה והצינור ויורד לתעלה לאחר מכן. במידת הצורך למעבר מכשולים, זוויות מיוחדות וכו' ניתן לרתך את הצינור בתעלה (הדבר מחייב הרחבה מקומית ל- 2 מ' של התעלה).
- ניתן לחסוך בזוויות מוכנות מראש ע"י ניצול גמישותו היחסית של הצינור ע"י בצוע כפוף ברדיוס השווה ל- 25-30 פעמים קוטר הצינור.
- התשלום בגין ריתוכים חריגים, קשתות, ריתוכים בתעלה ומעבר מכשולים, יבוצע ע"י הקבלן ועל חשבונו. הספק יעמיד לרשות הקבלן את הציוד ואת נציגו לבצוע הריתוכים לפי דרישת הקבלן. עבור בצוע הריתוכים **לא תשולם כל תוספת** והם יהיו כלולים במחירי היחידה השונים.

2. הנחיות לריתוך בשיטת האלקטרופיוזן - EF

ביצוע הריתוך יהיה ע"י רתכים מאושרים ע"י יצרן הצינורות.

הנחיות ביצוע

- א. בדוק את קוטר הצינור, ודא שהוא אחיד לכל היקפו, חתוך את הצינור באופן אנכי, ישר ושווה.
 - ב. סמן על הצינור את השטח המיועד לניקוי וגירוד. הרחק את השכבה המחומצנת (החיצונית) בעזרת מגרדת (אין להשתמש בנייר זכוכית!!), נקה את הצינור בחומר ניקוי מיוחד בעזרת בד נקי.
 - ג. סמן על הצינור את עומק חדירתו לאביזר (כמידת עומקם של המעצורים הפנימיים באביזר).
 - ד. הוצא את המחבר מהשקית והכנס את הצינור לתוכו, עד למעצור. קבע את הצינור בעזרת התופסנים.
 - ה. חבר את קצוות כבלי הריתוך אל המחבר. אדום לאדום. שחור לשחור.
 - ו. לחץ על לחצן START בבוקר הריתוך, והמתן עד לסיום זמן הריתוך.
 - ז. החזק את הצינור במצב תפוס במשך זמן הקירור, כפי שכתוב על האביזר.
- לדוגמא** - COOL 10 min - זמן קירור 10 דקות.
- ח. בסיום הריתוך ודא פעם נוספת שהצינור רותך במצב ישר, בעומק הנכון ושלא הייתה נזילת חומר מקצוות האביזר.

3.57.03 שירות שדה

1. צינורות פלדה

בדיקת רציפות בידוד ובדיקת תיקוני עטיפת בטון תעשה ע"י שירות השדה של יצרן הצינורות.

בעבור הבדיקה לא ישולם בנפרד ומחירה יהיה כלול במחירי היחידה השונים.
על הקבלן לזמן את יצרן הצינורות לבדיקת רציפות הבידוד לפני כיסוי הצינור בתעלה.
2. צנרת PVC, פקסגול, מריפלקס
הקבלן יזמן את ספק/יצרן הצינורות במהלך העבודה לקבלת אישורו לטיב איכות העבודה.

57.03.4 בדיקות לקווים

א. בדיקה הידראולית לקווי ביוב גרביטציוניים
1. כל קטע בנפרד, כולל תאי הבקרה הסמוכים, ייבדק בבדיקה הידראולית לגילוי נזילות ודליפות (אטימות).
2. הבדיקה תעשה ע"י סתימת קצוות הקו בפקקים מיוחדים, מילוי מים עד מתחת למכסה התא הנמוך שבקטע.
3. משך הבדיקה 24 שעות.
4. אם הופיעה נזילה, דליפה או הזעה במחבר או בצינור כלשהו יתוקן הטעון תיקון בהתאם לדרישות המפקח ותבוצע בדיקה חוזרת עד שהקטע הנבדק ימצא תקין לשביעות רצונו המלאה של המפקח.
5. כל הוצאות הקבלן בקשר לבדיקת האטימות כולל בדיקות חוזרות אם תידרשנה כלולות במחירי יחידה השונים ולא ישולם בעבורם בנפרד.

ב. בדיקות לחץ לקווי מים וביוב
לאחר השלמת הנחת הקו לשביעות רצונו המלאה של המהנדס ואחרי כיסוי חלקי, יש לבדוק את הקו בבדיקת לחץ הידרוסטטית. לחץ בדיקה 12 אטמ'. הבדיקה תיערך בקטעים בלחץ שיקבע ע"י המהנדס או כפי שרשום בתכנית.
באם קיימים מבני בטון ובלוקים לאורך הקו, יש לחכות 7 ימים לפני התחלת בדיקת הלחץ. לאחר מתן ההוראה יש להתחיל במילוי הקו באיטיות, לשם מניעת הלים מים, כאשר כל הניקוזים פתוחים לשם שטיפת הקו מלכלוך שנצטבר בו והוצאת האוויר בקו.
לאחר מכן יש לסגור את הניקוזים ולהמשיך במילוי הקו עד ללחץ המצוי במקור המים. במשך כל זמן המילוי יעבור בא כוחו של הקבלן לאורך הקו ויבדוק באם אין נזילות באביזרים או בחיבורים.
באם הקו מצופה בטון מבפנים, יש לחכות 24 שעות לפני עשיית בדיקת לחץ, ולאחר מכן יש לחבר את המשאבה לקו וללחוץ בהדרגה עד ללחץ שיוורה המהנדס. יש לוודא באותו זמן שאין נזילות דרך המגופים או אביזרים אחרים. באם הלחץ נשמר במשך התקופה המבוקשת ייחשב הקו כאטום ויתקבל ע"י המהנדס.
בדיקת הלחץ כולל כל הסידורים הדרושים לבדיקה זו ייעשו על חשבון הקבלן, במקרה של אי הצלחת הבדיקות כל הבדיקות הכרוכות בבדיקות חוזרות, ניקוי תעלות ממים ובז, תחולנה על חשבון הקבלן.

57.04 חציית דרך ע"י קידוח אופקי

קידוח אופקי יבוצע כמפורט להלן:

- 1) חציית כבישים, מסילות ברזל או דרכים סלולות ע"י קידוח אופקי תעשה כך שכל העבודות וחציות יהיו מחוץ לכביש ושוליו, באופן כזה שתימנע כל הפרעה וסיכון לתנועה.
 - 2) הקידוח והכנסת הצינור ייעשו בדיוק לפי המקום והשיפועים המצוינים בתוכניות.
 - 3) הקידוח האופקי יבוצע ע"י קבלן בעל ניסיון מוכח של 5 שנים לפחות בעבודות קידוחים אופקיים מסוג העבודות שאמור הקבלן לבצע.
 - 4) הקבלן יבחר את שיטת ההחדרה של צינור המגן בהתאם לתנאי הקרקע ויביא אותה לאישורו של המהנדס.
- שיטת ההחדרה של הצינור תלווה בפירוט ההגנה הדרושה כנגד מפולת ו/או היווצרות בורות בכביש בעת ההחדרה.
כל העבודות יבוצעו בתיאום עם הרשות המקומית ונציגיה.
מודגש בזאת כי יש צורך לקבל את אישור נתיבי ישראל ו/או הרשות המקומית לצורך ביצוע החצייה בתלות בבעלות על הכביש.
מודגש בזאת כי בחציית כביש מע"צ יש לקבל את אישורה לביצוע החצייה.

מודגש בזאת כי כל העבודות יעשו בתאום עם כל הרשויות הנוגעות בדבר לרבות קבלת אישור משטרת ישראל. אין להתחיל בעבודות אלא לאחר קבלת כל האישורים

- 5) השחלת הקו תבוצע לאחר גמר החדרת צינור המגן וקבלת אישור המהנדס.
- 6) כדי למנוע חדירת בוצ, לכלוך, מים וחרקים יתקין הקבלן בקצוות צינור המגן אטמי גומי מהודקים בתערובת ביטומן וחול.
- התקנת האטמים תעשה רק לאחר שהצינור הושחל למצבו הסופי.
- קוטר האטמים יתאים לצינור המגן (השרוול) ולצינור המושחל.
- באם לא צוין בכתב הכמויות ו/או בתוכניות טיפוס האטם, יביא הקבלן לאישור המהנדס את הטיפוס בו בכוונתו להשתמש.
- 7) נעלי הסמך והאטמים יהיו דוגמת אלה המשווקים ע"י חב' L.B.L טריידינג או שווה ערך בטיב מאושר.

צינורות הקידוח

- 1) צינורות שרוול הקידוח יהיו מפלדה מסוג FE-360, ת"י 1225.
- 2) צינורות המגן שיושחלו בקידוח האופקי יהיו צינורות שחורים, ללא עטיפה חיצונית וללא ציפוי פנים, ע.ד. 10 מ"מ.
- 3) צינור המגן (השרוול) יהיה מונח בעומק של לא פחות מ-1.50 מ' מתחת לפני הכביש, ובמקרה וקיימת תעלה לאורך הכביש, לא פחות מאשר 1.0 מ' מתחת לתחתית התעלה לפי העמוק בין השניים.
- 4) צינור המגן יהיה בעל חוזק מספיק כדי לעמוד בלחץ הכוחות הפועלים עליו בזמן ההתקנה, וכן בלחץ האדמה והכוחות החיצוניים לאחר שהותקן במקומו.
- 5) באם לא צוין אחרת בכתב הכמויות ו/או בתוכניות ו/או בהוראות המהנדס, יהיה הקוטר הנומינלי של צינור המגן גדול ב-8" מקוטר הצינור העובר דרכו.

57.05 אביזרים

תשומת לב הקבלן מופנית לאספקת אביזרים שווי ערך בטיב: במידה והקבלן מעוניין לספק אביזרים אחרים מאלה המצוינים במפרט ובכתב הכמויות עליו להעביר את כל החומר הטכני לנושא האביזרים החלופיים לאישור המהנדס טרם תחילת בצוע העבודה. אביזרים אשר יסופקו לאתר ללא אישור המהנדס ייפסלו, ועל הקבלן יהיה לפרקם על חשבונו ולהביא לאתר אביזרים כנדרש במפרט.

א. מגופים

מגופים לצינורות בקטרים מ-2" ועד 16" יהיו מגופי טריז דגם TRL עם צפוי פנים אמאיל ואפוקסי בחוץ, תוצרת בי"ח"ר "רפאל" ו/או "הכוכב" או ש"ע בטיב, לחץ עבודה 16 אטמ'. כל מגוף יותקן עם מחבר לאוגן. עם המגוף יסופקו: אטמים, ברגים, גלגל סגירה, מוטות ואוזני עיגון חרושתיים. מגופים לצינורות בקטרים מ-1" עד 2" יהיו מגופים אלכסוניים תוצרת "דורות" או יועם מחוברים בהברגה.

כל המגופים יתאימו ללחץ עבודה 16 אטמ'. כל מגוף יותקן עם רקורד.

ב. הידרנטים (ברז שריפה)

1. ההידרנט (ברז השריפה) יהיה בודד עם מצמד שטורץ 3" דגם FHFS עם הסתעפות חרושית 4", ומצנור 4" עם ציפוי בטון פנים.
2. הקטעים התת-קרקעיים של ההידרנט יהיו מבודדים מבחוץ עם עטיפה מסוג TRIO או ש"ע.
3. הקטעים הגלויים ייצבעו לאחר ניקויים היטב כמפורט במפרט הכללי והבינמשרדי. ההידרנט ייצבע בצבע המקובל בתאגיד מי ציונה.
4. במקומות כגון: מגרשי חנייה, אזורי תעשייה ובכל מקום אחר עליו יורה המפקח, יותקן מתקן שבירה למניעת הצפה בקוטר 4" דגם F-4-21.
5. ברזי השריפה ומתקן השבירה יתאימו ללחץ עבודה 16 אטמ' ויהיו תוצרת "רפאל" ו/או הכוכב או ש"ע בטיב.
6. כל הידרנט יסופק עם מתקן הגנה נגד גניבות מים שטורץ סגר ("כיפה אדומה") מדגם פומס.

ג. נקודת אויר "Ø2"

נקודת אויר תכלול:

1. שסתומי האוויר יהיו מדגם D-050 בקוטר "Ø2" לחץ עבודה 16 אטמי תוצרת "א.ר.י." או ש"ע בטיב.
2. מגוף אלכסוני "Ø2" תוצרת "דורות" או ש"ע בטיב.
3. אספקת והתקנת כל יתר האביזרים הדרושים, כגון: מופות, ניפלים זוויות, ברגים, אומים וכו'.

ד. נקודת ניקוז

עשיית נקודת ניקוז, כולל אספקת והתקנת מגוף אלכסוני תוצרת "דורות", אספקת והתקנת קטעי צינורות פלדה, אספקת והתקנת כל האביזרים, כגון: מופות, ניפלים, זוויות, אוגנים, מצמד שטורץ לחיבור מהיר וכל העבודות הדרושות עד לקבלת נקודה מושלמת. במידה ויבוצעו נקודות ניקוז הקבלן יסמנם באמצעות שלט מתכת " מגוף ניקוז" בגודל 20*40 ס"מ על פי הנחיית התאגיד. השלט יחובר עם שרשרת למגוף.

57.06 חבורי בית

חבור בית יכלול בין היתר פירוק והעברת מד המים מהמערכת הקיימת וחבור למערכת מדידה קיימת או מערכת מדידה חדשה.

57.07 חומרי העזר

כל חומרי העזר הנדרשים לבצוע מושלם של העבודה יסופקו ע"י הקבלן ועל חשבונו.

57.08 קווים זמניים למים וביוב

הקבלן יאפשר המשך השימוש בקווים הקיימים בכל זמן העבודה עד להפעלת קווים חלופיים מתאימים בהתאם לתכניות. אם יהיה צורך יבצע הקבלן קווים זמניים על מנת לאפשר הפעלה של המערכת הקיימת וידאג לתקינותם בכל תקופת הפעלתם.
בקווי ביוב יתקין הקבלן בנוסף לקו הזמני גם משאבה זמנית בספיקה המתאימה להעברת ספיקות הביוב הזורמות בצינורות קיימים.
כל הוצאות הקבלן בקשר לאספקה, בצוע, הפעלה ותיחזוק של המשאבה והקווים הזמניים הנ"ל מכל סוג שהוא ובכל עומק, כולל תאי בקרה כנדרש, הספקת חשמל למשאבה, ציוד עזר וכיו"ב, לא ישולמו בנפרד והיו כלולים בכלל מחירי היחידה השונים.

57.09 פתיחה וסגירה של קווי מים

פתיחה וסגירה של קווי מים קיימים לצורך העבודה תבוצע ע"י נציגי תאגיד מי ציונה או ע"י הקבלן בתיאום עם נציגי התאגיד ובפיקוחם.

57.10 תאים ומתקני מערכת הצנרת

- א. חל איסור מוחלט על יציקת תחתיות, טבעות, מכסים ותקרות לשוחות באתר. כל השוחות על כל מרכיביהם חייבים להיות מייצור טרומי במפעל מאושר בעל ת"י.
- ב. שוחות בקרה, תאי בקרה ותאי אביזרים
 1. שוחות הבקרה לביוב תהיינה מתחתיות שוחה טרומיות ומחוליות גליליות מבטון טרום ותקרות טרומיות. תחתיות השוחות תוצבנה על גבי מצע סוג א'.
 2. החוליות תהיינה בהתאם לדרישות ת"י 658 שקע-תקע בקוטר ועומק לפי תכניות עם משטח פנימי חלק ביותר. אם המשטח הפנימי לא יהיה מספיק חלק, יחליקו הקבלן ע"י טיח צמנטי ביחס צמנט לחול דק 1:1. ההחלקה תבוצע ע"י כף טיחים. ההחלקה תבוצע על חשבון הקבלן ועל ידו.

3. התקרה תהיה טרומית שטוחה מבטון.
תקרות לשוחות המותקנות בכביש תהיינה לעומס כבד (מסוג D-400).
תקרות המותקנות במדרכה או באי-תנועה תהיינה לעומס בינוני (מסוג B-125).
- בשוחות שעומקן מעל 2.0 מ' תותר התקנת חוליה עליונה קונית. בשוחות אלה יותקן המכסה על גבי החוליה הקונית ישירות.
השימוש בחוליה קונית יותר רק במקרה של בצוע מדוייק בפני אספלט קיימים או מתוכננים.
4. המכסה יהיה עגול מבטון עם **סמל התאגיד** מוטבע באמצע לפי ת"י 489, מהסוג המאושר **בתאגיד מי ציונה**.
במדרכה המכסים יהיו לעומס בינוני מסוג B-125 ובשוחות המותקנות בכביש או במפרכי חניה יהיו התקרה והמכסה לעומס כבד D-400.
קוטר הפתח בתקרה בשוחות בעומק שמעל 1.26 מ' יהיה 60 ס"מ.
רום פני המכסה (T.L) בשוחות המותקנות בכבישים או מדרכות יהיה רוֹם פני הכביש או המדרכה. בשטחים פתוחים יהיה רוֹם פני המכסה גבוה ב- 30 ס"מ מפני הקרקע הסופיים.
המכסים יגורזו לאחר גמר העבודות ובדיקת הקווים.
המכסים יהיו עם הכתוביות "**מי ציונה בע"מ**", יעוד המכסה: "**ביוב**" או "**מים**", עם **סמל התאגיד**, **מין המכסה**, ו**שנת הייצור**.
מכסים באספלט יהיו עם מסגרת עגולה, מכסים בריצוף אבנים משתלבות יהיו עם מסגרת מרובעת.
- הקבלן יקבל אישור המפקח לפרטי המכסה לפני אספקתו.
5. מחברי שוחה יהיו מסוג "איטוביב" או F-905 PRESS-SEAL
6. אטם איטופלסט-TM
אטם איטופלסט-TM מיועד לאטימה:
 - * בין החוליה לבין עצמן.
 - * בין החוליה לתחתית.
 - * בין התקרה לחוליה.אטם איטופלסט-TM הנו אטם אלסטי על בסיס ביטומני, כאשר מניחים אותו בחיבור הוא נמערך ממשקל החוליה המונחת עליו ואטם את החיבור.
חבור האלמנטים השונים של תאי הבקרה יעשה ע"י סרטי איטופלסט בלבד. יישום הבצוע בהתאם להנחיות היצרן.
אספקת סרטי האיטופלסט נכללת במחירי הנחת השוחות.
7. שלבי ירידה, מדרגות
בשוחות בעומק 1.00 מ' ויותר יותקנו שלבי ירידה. המדרגות תהיינה מסוג מדרגות רחבות לפי ASTM -C 478.
רוחב המדרך של המדרגה יהיה 25 ס"מ מינימום. משני צידי המדרך תהיינה בליטות למניעת החלקה לצדדים. המדרגה תבלוט מקיר תא הבקרה פנימה לפחות 13 ½ ס"מ.
המדרגות תהיינה מורכבות בדפנות זו מעל זו במרווח אנכי של 35 ס"מ במבנה סולם.
השלבים יותקנו ע"י יצרן החוליות בבית החרושת ועיגונם ייבדק לפי הוראות ת"י 658.
הצבת החוליות תהיה אנכית ובאופן כזה ששלבי הירידה אם יהיו כאלה יתקבלו בשני טורים אנכיים.
8. הקבלן יקבל אישור המפקח לפרטי תחתית השוחות.

57.11 מפלים

- מפלים בשוחות בקרה יבוצעו כדלקמן:
1. מפלים עד גובה מחצית קוטר השוחה יבוצעו ע"י עיבוד פנימי.
 2. מפלים בגובה שמעל מחצית קוטר השוחה יבוצעו ע"י מפל חיצוני, מסוג DROP של חברת וולפמן.

57.12 צילום צנרת מים וביוב

א. כללי

1. לשם הבטחת ביצוע תקין של עבודות הנחת הצנרת בהתאם לנדרש במפרט הכללי ובמפרט המיוחד, על הקבלן לבצע בדיקה חזותית באמצעות פעולת צילום לאורך הקו המונח, לאחר סיום העבודות. הצילום ייערך באמצעות מצלמת טלביזיה במעגל סגור שתוחדר לצנרת לכל אורכה.
2. מטרת הבדיקה היא "להביט לתוך הצינור" ולתעד את מצב הצנרת ואופן ביצוע הנחתה.
3. מפרט זה מהווה חלק מהמפרט הכללי של מסמכי החוזה, ויש לקוראו ולפרשו באופן בלתי נפרד ממסמך זה.
4. פעולת צלום הצנרת אינה באה למלא מקומה של כל בדיקה אחרת, שמטרתה לוודא ולאשר את תקינות הביצוע לפי התכניות, המפרט ולפי הוראות נוספות של המהנדס שניתנו במהלך הביצוע.
5. לצורך צלום הקו רשאי הקבלן להעסיק קבלן משנה מיומן, בעל ציוד וניסיון לביצוע העבודה, שיעמוד בכל הדרישות המפורטות לעיל ובדרישות המפרט.
6. ביצוע צילום הצנרת ומסירת תיעוד מלא של פעולה זו למזמין הינו על תנאי לקבלת העבודה לאחר ביצוע.

ב. ביצוע העבודה

1. שטיפה

1. לפני ביצוע הצילום על הקבלן לדאוג לכך שהצנרת שהונחה תהיה נקייה מכל חומרי בניה וחומרים אחרים כנדרש במפרט והעלולים גם לפגוע במהלך פעולת הצילום. הניקוי יבוצע בשטיפת לחץ באמצעות מיכשור מתאים לכך, הכל בהתאם למפרט הכללי ולמפרט המיוחד המשלים אותו. שטיפת הקו לפני הצילום כלולה במחירי היחידה.

ג. עיתוי העבודה

1. ביצוע הצילום ייעשה לאחר הנחת הצינורות, כסוי והידוק שכבות העפר בהתאם לדרישות והשלמת כל העבודות הקשורות בביצוע השוחות ולפני ביצוע האספלט (לקווי ביוב).
2. **הצילום ייערך בנוכחות נציג המזמין ויועציו, הפקוח באתר והמהנדס.**
3. על הקבלן להודיע למהנדס ולמפקח באתר על מועד ביצוע הצילום, לא פחות מאשר 7 ימים לפני ביצוע העבודה.
4. הקבלן לא יתחיל בביצוע הצילום ללא נוכחות המהנדס ו/או המפקח.

ד. מהלך הביצוע

- הצילום יבוצע באמצעות החדרת מצלמת טלביזיה במעגל סגור בקטעי אורך מתאימים בהתאם למגבלות הציוד. מהלך העבודה יוקרן מעל גבי מסך טלביזיה במהלך ביצוע הצילום.

ה. תיעוד

- הצילום על כל שלביו יתועד על גבי תקליטור לשם רישום תמידי, וכן בעזרת תיעוד קולי בעזרת מיקרופון, על גוף הסרט בלווית הערות המבצע לגבי מיקום מפגעים וכד'.

ו. תיקון מפגעים

1. במידה ובמהלך פעולת הצילום ו/או במהלך בדיקה חוזרת של הקלטת המתועדת יתגלו מפגעים ולחוות דעת המהנדס יש לתקנם, **הקבלן יהיה חייב לבצע את התיקונים הדרושים לשביעות רצונו המלאה של המהנדס.**

2. הקבלן יתקן את הנזקים הישירים והבלתי ישירים.

3. לאחר תיקון המפגעים יבוצע צילום חוזר של קטעי הקו המתוקנים. תהליך הצילום החוזר יהיה בהתאם לנאמר בסעיף "ביצוע העבודה".

ז. הצגת ממצאים

- קבלת העבודה ע"י המזמין תהיה בהתאם לתנאי המכרז, ובנוסף רק לאחר מסירת תיעוד הצילום שנערך לשביעות רצונו של המהנדס המפקח. תיעוד הצילום יכלול תקליטור ודו"ח מפורט לגבי ממצאים.

1. תקליטור

1. תקליטור שישאר ברשות המזמין תכלול תיעוד מצולם של הקו לכל אורכו, ויכלול זיהוי שוחות. פס הקול של הקלטת יכלול הערות מבצע העבודה תוך כדי ביצוע הצילום.

2. דו"ח צילום

במצורף לקלטת יוגש דו"ח מפורט, אשר יוכן ע"י מבצע העבודה. דו"ח צילום אינו מבטל את הדרישה להכנת "תכנית בדיעבד".

הדו"ח יהיה כתוב בצורה ברורה ויכלול לפחות את הפרטים הבאים:
* **מרשם מצבי (סכימה)** של הצינור, שוחות בקרה וקטעי הקו בהתאם לסימוניהם בתכניות הבצוע, וכל סימון ותאור אחר על פני השטח כדי לאפשר זיהוי הקו ומיקומו.

* דו"ח שוטף של הצילום בצורת טבלה, שתכלול: קטע הקו, נקודת וידאו, תאור המפגע, הערות וציון מיקום המפגע "במרחק רץ" לאורך הקו משוחה סמוכה.
* סיכום ממצאים וחוות דעת מומחה הצילום לגבי מהות המפגעים.
* מסקנות והמלצות.

* הדו"ח ילווה בתמונות של התקלות האופייניות. תמונות אלה יצולמו מעל גבי מסך הטלביזיה בעזרת מצלמה מתאימה.

ח. אחריות הקבלן

בנוסף לאמור בסעיף "תיקון מפגעים" שומר המזמין לעצמו זכות לערוך צילום חוזר לפני פקיעת תוקף האחריות של הקבלן.

במידה ויתגלו נזקים שנגרמו לצינור כתוצאה מעבודות עפר, הכנת תשתית הצנרת או כל עבודות אחרות הקשורות בבצוע הנחת הצינור אשר באחריות הקבלן, יתוקנו המפגעים ע"י הקבלן לפי דרישת המזמין ו/או ע"י המזמין על חשבון הקבלן.

עלות הצילום הנוסף במידה ויתגלו נזקים הדורשים תיקון תחול על הקבלן.

לאחר התיקון ייערך צילום חוזר של הקטע אשר תוקן על חשבון הקבלן כל זאת כפוף לתנאים הכלליים של החוזה.

מסמך ז/ 2

אופני מדידה

המהווה חלק בלתי נפרד ממכרז/חוזה מס' 2/2018

57.13 אופני מדידה ותשלום לקווי מים וביוב

א. כללי

כל העבודות תימדדנה בכפיפות להוראות ולתנאים הכלולים במפרט הכללי ובמפרט הבינמשרדי, וכן בסעיפים להלן.

במסמך זה מתוארים רק אופני המדידה והתשלום לכל אותם הנושאים שאינם מוצאים את ביטויים באופני המדידה המוגדרים במפרטים הכלליים, או הנוגדים אותם.

בכל מקרה של סתירה יקבעו הסעיפים להלן:

ב. רשימות ואישורים

כל העלויות הישירות והבלתי ישירות המתחייבות מהפעולות להוצאת כל האגרות והרישיונות השונים יהיו על חשבון הקבלן ויראו אותם ככלולות במחירי היחידה השונים שבכתב הכמויות ולא ישולם

בעבורם בנפרד.

ג. תכניות בדיעבד (AS MADE)

לאחר השלמת העבודה יגיש הקבלן למזמין ולמפקח תכניות בדיעבד מבוצעות ע"י מודד מוסמך, מעודכנות לאחר בצוע.

התכניות תכלולנה תאור מדויק של כל העבודות שבוצעו בפועל, כולל: תאור מדויק של כל העבודות, תואי קווי המים והביוב כולל מיקום שוחות ורומי קרקעית צינור, מיקום הכנות לחיבור וכד' ואיתור קשירה לרשת הרומים והקואורדינטות הארצית ולעצמים אחרים בשטח. התכניות יבוצעו באופן ממוחשב.

הפרטים שיסמן הקבלן בתכניות הנ"ל טעונים בדיקה ואישור המפקח.

לצורך הכנת תכניות לאחר בצוע יספק המתכנן לקבלן קובץ בפורמט אוטוקד 2000 לפחות.

מודגש בזאת כי הכנת התכניות בדיעבד ומסירת הדיסקט בפורמט אוטוקד 2000 לפחות ו- 5 סטים של העתקים, בצורה מסודרת, ואישורן כי הוכנו כנדרש הן:

תנאי מוקדם ובל יעבור לבדיקת ואישור החשבון הסופי של הקבלן ע"י המפקח והמתכנן.

עבור הכנת ואספקת תכניות בדיעבד (AS MADE) ב- 5 העתקים בצבע, כולל כל

החומר והעבודה שידרשו להכנתם ייחשב ככלול במחירי היחידה ולא ישולם בעבורם בנפרד.

ד. בדיקות שדה ומעבדה

1. כל ההוצאות של בצוע הבדיקות כאמור במפרט המיוחד ובספר החכול (המפרט הכללי) לעיל

תהיינה ע"ח הקבלן **ולא ישולם בעבורן בנפרד.**

2. על הקבלן להביא בחשבון את כל העיכובים העלולים להיגרם לעבודה ו/או למועד השלמתה עקב בדיקות המעבדה ו/או המתנה לתוצאותיהם.

3. תביעות לפיצוי כלשהוא ו/או הארכת זמן בצוע העבודה עקב האמור לעיל **לא תובאנה בחשבון.**

ה. פקוח על העבודה

בהשלמה ומבלי לפגוע בנאמר בחוזה יחול על הקבלן הנאמר להלן:

1. למפקח תהיה גישה חופשית בכל עת לשטח בו מתבצעות העבודות, כולל בדיקות טיב החומרים ולקיחת דגימות בכל שלב משלבי העבודות.

2. כל זמן שהעבודות נמשכות, על הקבלן להגיש למפקח את כל העזרה הדרושה.

3. המפקח יהיה הפוסק הבלעדי באשר לפרוש התכניות, ועל הקבלן יהיה

לציית להוראותיו. אולם, על הוראה או פעולה או הימנעות מפעולה, אינה פוטרת את הקבלן

מהתחייבות כלשהי המוטלת עליו עפ"י החוזה הזה.

4. על הקבלן יהיה לתקן על חשבונו ועל אחריותו כל סטיות ופגמים בבצוע העבודות בזמן שיקבע המפקח, והעבודה תחשב כמושלמת רק לאחר אישור המפקח שהעבודה נעשתה בהתאם לתכניות ולמפרט, וכי האתר נוקה ונמסר מתאים למטרתו ולשביעות רצונו של המפקח.

5. עבודות תיקונים כנ"ל לא תהיינה עילה לעיכוב לוח הזמנים או לדחיית תאריך גמר העבודות.

6. הקבלן ימלא יומן עבודה ובו תאור העבודות שבוצעו בכל יום וסוג הפועלים שהועסקו בעבודה.

היומן ייחתם ע"י המפקח אחת לשבוע והעתק יועבר למהנדס התאגיד.

ה. הרחקת פסולת ועודפים

פסולת ועודפי חפירה כולל אבנים משתלבות ואבני שפה ישנות שנפסלו לשימוש חוזר ע"י המפקח יורחקו מתחום העבודה אל מחוץ לאתר העבודה, לכל מרחק שהוא, לאתר מאושר ע"י משרד להגנת הסביבה והרשות המקומית **כל זאת ללא כל תוספת מחיר.** במידה והקבלן יקבל הנחייה מהמהנדס

למילוי בחול או ב-CLSM במקום אדמה מקומית יפנה הקבלן את עודפי האדמה לאתר מאושר.

הפינוי כולל במחירי היחידה למילוי חול/CLSM ולא ישולם בגינו בנפרד.

ו. פתיחת ותיקון כבישים ומדרכות אספלט

פתיחת כביש אספלט ע"י מסור ותיקון באספלט יימדד לפי מ"א, המחיר יכלול החזרת המצעים בשתי שכבות מצע סוג א', כולל הידוק מבוקר ל- 95% מודיפייד א.ש.ה.ו., ריסוס בביטומן, ושכבה עליונה של אספלט דק בעובי 8 ס"מ (בכבישים בלבד).

ז. תיקון מדרכות ושבילים מרוצפים

פתיחת ותיקון של ריצוף מכל סוג שהוא יימדד לפי מ"א, והמחיר יכלול פירוק הריצוף הקיים ואכסונו, אספקת מרצפות או אבנים משתלבות חדשות במקום אלה שתמצאנה שבורות בין שהיו שבורות לפני תחילת העבודה ובין שנשברו במהלכה, והתקנת הריצוף מחדש לאחר הנחת הצינור לשביעות רצונם

של המפקח או נציג הרשות המקומית, כולל אספקת והתקנת מצע כורכר בעובי 20 ס"מ, ושכבת חול בעובי 5 ס"מ.

ח. שטיפת הקווים

עבור שטיפת קווים לא ישולם בנפרד ומחירה יהיה כלול במחירי הנחת הצינורות.

ט. חיטוי הקווים

עבור חיטוי קווים לא ישולם בנפרד ומחירו יהיה כלול במחירי הנחת הצינורות.

י. מעבר מכשולים

מחירי היחידה השונים יכללו מעבר גדרות למיניהם (בטון, פרופילי פלדה, בלוקים, גדר חיה וכיו"ב) מחיר היחידה כולל את כל העבודות הדרושות למעבר המכשולים ולא תשולם כל תוספת שכר בעבור עבודת ידיים, עבודה עם כלים מיוחדים וכו'. המחיר כולל את ביצוע החצייה וביצוע התיקונים הנדרשים בכדי להחזיר מצב לקדמותו.

יא. אספקת והנחת צינורות למים וביוב

יחידת המידה לאספקת, הובלת, פיזור והנחת צינורות תהיה מ"א מסווגת בהתאם לסוג, קוטר ועומק הצינור. המחיר יכלול:

- 1.1 אספקה, הובלה, הנחה של צינורות, לרבות חפירה ו/או חציבה, מצע חול בעובי 15 ס"מ מתחת לצינור ועטיפת חול 20 ס"מ מעל גב הצינור ולכל רוחב התעלה, הידוק וכסוי חוזר.
- 1.2 עטיפת ראשים ואביזרים עם סרט ויריעה מתכווצת לפי הנחיות היצרן.
- 1.3 עומק הצינור יימדד מפני הקרקע בפועל (לאחר בצוע עבודות החפירה ויישור לכבישים ו/או מדרכות ועד לתחתית הצינור. העומק ייקבע כעומק הממוצע בין שתי נקודות.
- 1.4 החזרת מצב לקדמותו בחצרות בתים (מדשאות, גינות, ריצוף, חציית גדרות וכיו"ב) כלולה במחירי היחידה השונים ולא ישולם בעבורה בנפרד.

1.5 חפירת ידיים

במקומות מוגבלים בהם לא ניתן לבצע חפירה באמצעים מכאניים, תעשה העבודה בחפירת ידיים. בעבור חפירת ידיים לא ישולם בנפרד.

- 1.6 עלות שרות השדה לבדיקת הנחת הצנרת תיכלל במחיר היחידה להנחת הצינורות ולא תשולם כל תוספת במחיר עבור הבדיקה.
 - 1.7 בדיקות רדיוגרפיות של 10% מהריתוכים יהיו על חשבון הקבלן ומחירן יהיה כלול במחיר היחידה להנחת הצינורות.
 - 1.8 בדיקות לחץ ובדיקות הידראוליות יהיו כאמור במפרט הכללי. לא תשולם כל תוספת מחיר בעבור הבדיקות ומחירן כלול במחירי היחידה השונים.
 - 1.9 כל האביזרים כגון: מעברים קוניים, זקיפי ריתוך, קשתות הסתעפויות "טע" וכד' יהיו עם צפוי פנים מלט סק' 40, תוצרת "אברות" או ש"ע בטיב.
- מודגש בזאת כי כל ההסתעפויות והיציאות בקווי פלדה יבוצעו באביזרים חרושתיים בלבד ומחירים כלול במחירי היחידה השונים.**
- לא יאושר שימוש בזקפי ריתוך, מופות, ריתוכי חדירה וכו'.**
- 1.10 דיפונים לתעלה ולתשתיות סמוכות במהלך ביצוע עבודות להנחת צנרת יבוצעו ע"י הקבלן ועל חשבון.

יב. התחברות קו מים מוצע לקיים

המחיר יהיה לפי יחידה ויכלול:

אספקת והרכבת כל הצינורות והאביזרים (למעט מגופים), עשיית כל הריתוכים/חיבורים, גילוי הקו הקיים, סגירת וניקוז המים, כיסוי מהודק וסילוק עודפי חומרים.

יג. הכנה לחבור מגרש לרשת המים

הכנה לחיבור מגרש לרשת המים תימדד ביחידות שלמות ותכלול אספקת והתקנת כל האביזרים, הספחים, המגופים, קטעי הצנרת ובצוע כל העבודות הנלוות הדרושות לחיבור מושלם בהתאם לפרט. כחיבור למגרש ייחשב כל הקטע מקשת העלייה לפני הקרקע כולל הקשת ופקק. במידה ויהיה חיבור כפול עם הסתעפות בקרקע, יימדד החל מהסתעפות כולל ההסתעפות והמגופים כולל המגופים. ברשת מים קיימת, הכנה לחיבור מגרש לרשת המים כוללת את ההתחברות לקו המים העירוני הקיים.

יד. חיבור מים לבית

עשיית מערכת מדידה חדשה (כולל אספקת כל קטעי הצנרת והאביזרים) הרכבת מד מים ראשי לבית, בחיבור בית עד 2" כולל-אספקת והרכבת שני מגופים אלכסוניים ובחיבור בית מעל קוטר 2" הרכבת מגוף טריז פסי הארקה וכו', הכל לפי הפרט לעשיית חיבור בית (מד המים יסופק ע"י **התאגיד**). חיבור בית יכלול גם את ההתחברות לקו המים העירוני הקיים ו/או הקו הראשי המזין את החיבורים לבתים.

טו. חיבור לתא ביוב קיים

חבור לתא ביוב קיים יימדד ביחידות שלמות, מחיר היחידה יכלול: אספקת החומרים, חפירה, חציבת דופן התא, שבירת קרקעית התא, התקנת הצינור החדש, אספקת והתקנת מחברים מסוג "איטוביב" איטום החיבור, עיבוד הקרקעית, מילוי חוזר ותיקון סביב התא, וכן כל עבודות העזר הנלוות לבצוע מושלם של עבודה ללא התחברות בעומק התא הקיים וקוטר הצינור הממוצע.

טז. חבור ביוב למגרשים

חבור מגרשים יימדד במ"א, מחיר היחידה יכלול: את כל האמור במפרט המיוחד ובאופני המדידה סעיף א' "חפירה תעלות והנחת צינורות". בנוסף, יכלול מחיר היחידה חציית קירות וגדרות מכל סוג שהוא והחזרתם למצבם הקודם.

יז. הכנה לחבור מגרש לביוב

הכנה לחיבור מגרש לביוב תימדד במ"א ותכלול את כל האמור במפרט המיוחד ובאופני המדידה סעיף א' "חפירה תעלות והנחת צינורות". בנוסף, יכלול מחיר היחידה חציית קירות וגדרות מכל סוג שהוא והחזרתם למצבם הקודם וכן סגירת קצה הצינור במגרש בפקק ויתד סימון 75/75/5 מ"מ מוטמנת באדמה בעומק 80 ס"מ לפחות ובולטת מעל פני הקרקע 100 ס"מ לפחות.

יח. שוחה על קו קיים

תוספת למחיר שוחה בגין התקנתה על קו קיים תימדד קומפלט. מחיר היחידה כולל ניתוק הזרימה באופן זמני והטייתה מהשוחה שלפניה, **לרבות שימוש במשאבה וכינו"ב לשוחה שאחריה**, ובצוע חבור הקווים החדשים, בצוע עיבוד תחתית השוחה מחדש לאחר גמר התקנת השוחה.

יט. תאים למגופים

תאים למגופים יהיו מבטון עגולים עם סמל של **תאגיד מי ציונה**. המחיר לתאי מגופים יהיה לפי יחידות שלמות ומוגמרות מסווגות בהתאם לטיפוס השוחה, קוטר ועומקה, יכלול:

אספקת והרכבת תאי בטון למגופים מחוליות טרומיות, לפי ת"י 658, אספקת, הרכבת והתאמת התקרות והמכסים וביטונם, כולל אספקת והנחת חצץ בתחתית, עשיית חגורות בטון, חפירה, מלוי מהודק וסילוק עודפי חומרים.

המכסה יהיה מיציקת ברזל ועליו הכיתוב לפי הנחיות המפקח וסמל הרשות המקומית.

כ. שוחות בקרה לביוב

1. השוחות תימדדנה לתשלום ביחידות שלמות ומוגמרות, מסווגות בהתאם לטיפוס השוחה, קוטרה ועומקה.
2. במחירי היחידה תהיינה כלולות כל עבודות העפר הנדרשות לרבות מצע מהודק בתחתית.
3. מחיר היחידה יהיה כלול גם מחיר אספקת והובלת החומרים וחומרי העזר.
4. מחיר היחידה יכלול שלבי ירידה מותקנים בחוליות בבית החרושת.
5. מחיר היחידה יכלול אטם מסוג איטופלסט ומחברי שוחה מסוג "איטוביב". מספר מחברי האיטוביב יהיה כמספר הכניסות והיציאה מהשוחה.
6. המכסים יהיו ב.ב. + סמל באמצע ועליהם הכיתוב "מי ציונה", סמל הרשות המקומית ויעוד המכסה מים או ביוב.

כא. נקודת כבוי-אש (הידרנטים)

- יותקנו ברזי כבוי-אש עליונים 3" מאוגנים.
- ההידרנטים יימדדו ביחידות שלמות ויכללו:
- הידרנט (ברז כבוי) כולל כל האביזרים הנלווים כגון: מצמד שטורץ (חבור מהיר), קשת פלדה 4", צנור פלדה עם צפוי פנים מלט באורך עד 4.0 מ', במידה ויידרש אורך צנור מעל ל- 4.0 מ' תשולם לקבלן היתרה לפי מחיר הנחת צנור 4" Ø. מתקן שבירה וסגר שטורץ ("כיפה אדומה") – ימדדו בנפרד.
- התשלום עבור נקודת כבוי אש כולל חפירה והתחברות לקו המים העירוני והחזרת מצב הפיתוח לקדמותו.

כב. נקודת אויר 2"

- נקודת אויר תימדד ביחידות שלמות ותכלול:
- אספקה, הובלת והתקנת כל האביזרים הדרושים, כולל שסתום אויר דגם D-050 תוצרת א.ר.י. או ש"ע בטיב ללחץ עבודה 16 אטמ' מגוף אלכסוני Ø2" תוצרת "דורות" או ש"ע בטיב כולל קטע צינורות פלדה, ריתוך מופות, אוגנים וברגים וכל העבודות הדרושות.

כג. מערכת מגופים

- המגופים יהיו מסוג טריז מאוגנים, לחץ עבודה 16 אטמ', עם ציפוי פנים באמייל וצפוי חוץ אפוקסי, תוצרת "רפאל", "הכוכב" או ש"ע בטיב.
- המדידה תהיה ביחידות שלמות והמחיר יכלול:
- אספקה והתקנת מגופים, מחבר לאוגן, ברגים, מוטות עגון ואוזני עיגון חרושתיים, קשתות, תמיכה למגופים, גושי בטון, וקטעי צינורות פלדה. (לא כולל התא למגוף שיימדד בנפרד) וכל שאר האביזרים הדרושים וביצוע כל העבודות הדרושות.

כד. מפלים חיצוניים

- מפלים חיצוניים יימדדו ביחידות שלמות, מחיר היחידה יכלול:
- אספקה והתקנת ברך (מפל) דגם DROP, טבעת נעילה, אטם חדירה לצינור הכניסה, אטם חדירה תחתון מסוג CS – 910, זווית PVC סטנדרטית 90°, צינור אנכי מ – PVC סטנדרטי עם פעמון בצד העליון, קדח עליון בגוף תא הבקרה (עבור פתח הביקורת), צינור כניסה, חבק אומגה וברגים, עטיפת בטון מזויין מסביב לצינור המפל.

כה. גושי עיגון

- גושי העיגון יימדדו ביחידות שלמות ללא תלות בקוטר הצינור, גודל וצורת הגוש, ומחיר היחידה יכלול את כל האמור בסעיף "גושי עיגון" שבכתב הכמויות

כו. צילום צנרת בטלויזיה

צילום צנרת בטלביזיה יימדד במ"א, מחיר היחידה יכלול:
ניקוי ושטיפת הקווים ע"י ביוביט בטרם בצוע הצילום כולל שטיפת כל סוגי הקווים וללא חשיבות לסטטוס פעולתם את כל התאומים הדרושים לבצוע הצנתור, הכל לפי המפורט במפרט הרצ"ב, לפי הוראת המפקח ולשביעות רצונו המלאה.

כז. ביצוע קידוח אופקי

המחיר עבור ביצוע קידוח אופקי בכל הקטרים כולל יהיה לפי קוטר ומ"א.

עשיית קידוח אופקי תכלול:

- 1) חפירת בורות לביצוע קידוח אופקי ודיפונם במידת הצורך. בעבור דיפון מיוחד בכלונסאות וכיו"ב בהתאם לקביעת המזמין, ישולם בנפרד.
- 2) עשיית קידוח אופקי כולל כל העבודות הדרושות לביצוע הקידוח
- 3) אספקה, הובלה והחדרת צינור מגן מפלדה כולל כל החיתוכים והחיבורים השחלת צינור אספקה בתוך שרוול.
- 4) מחיר הקידוח הנו עבור הקוטר המצוין בכתב הכמויות בכל סוג קרקע וזאת גם כאשר לנוחיותו בוחר הקבלן המבצע קוטר קידוח גדול יותר.
- 5) קידוח אחר במקביל לקידוח שנכשל ו/או פתיחת כביש במידה והקידוח יכשל, המחיר כולל את כל ההוצאות הכרוכות בהעברה לשיטה אחרת וסידורים אשר יידרשו ע"י מע"צ ו/או נציג המזמין/רשות מקומית.
- 6) וכן כל העבודות והתאומים הדרושים לביצוע החצייה, לרבות תאום עם הרשויות והמשטרה, אמצעי שילוט, גידור והכוונה, ביצוע בחצייה בשני שלבים (באם יידרש) כדי לאפשר מעבר כלי רכב.

כח. השחלת צינור פלדה בשרוול מגן תימדד במ"א ותכלול:

- 1) אספקה, הובלה וריתוך הצינורות
- 2) השחלת צינור בתוך שרוול כולל אספקת הצינור
- 3) אספקה והרכבת נעלי סמך בהתאם להנחיות היצרן ולא יותר מאשר 2.5 מ' בין נעל לנעל
- 4) איטום הקצוות בשרוול גומי

כט. הנחת קו זמני בקטרים עד 90 מ"מ

הנחת קו מים זמני על קרקעי בתוואי עפ"י התכנון ו/או הנחיות מנהל הפרויקט, בעזרת חבקים או כל אמצעי אחר שיבטיח את יציבותו.
העבודה כוללת: אספקה, הובלה, הרכבה ופירוק של צינור פוליאתילן או מגולבן וכל האביזרים הדרושים להעברת מדי מים הקיימים לקו הזמני והתחברות לצינור הצרכן. במקביל לצינור יש להניח כבל הארקה של 50 מ"מ מנחושת. כבל זה יחובר לקו הפלדה בשתי קצותיו. הארקה לחיבורי בית תבוצע על ידי כבל של 25 מ"מ מצופה, עם חיבור אוויר קנדי לכבל הראשי וחבק מתאים לצינור פלדה של מערכת המדידה. את העבודה יש לבצע רק עם חשמלאי מוסמך ובאישור חברת החשמל. כל הכבלים והאביזרים כלולים במחיר היחידה כפי שמופיע בכתב הכמויות ולא תשולם שום תוספת עבורם.

ל. פירוק צינורות בכל קוטר

בעבור פירוק צינורות בכל קוטר ישולם לפי אינטש/קוטר/מטר. לצינור הנמדדים בס"מ או במ"מ יתורגם הקוטר לאינטש והמדידה תהיה אף היא לפי אינטש/קוטר/מטר.
העבודה כוללת את פירוק הצנרת האביזרים והספחים בין ע"י חיתוך, ניסור וכיו"ב כתלות בסוג הצנרת ולפי הנחיות המפקח באתר, והעברתם למחסני המזמין או לאתר סילוק פסולת מאושר ע"י המשרד להגנת הסביבה הכל לפי הנחיות המפקח באתר. המחיר כולל פינוי של צנרת אסבסט צמנט לאתר מורשה ע"י קבלן מאושר לעבודה זו.
דוגמת חישוב לתשלום:

מחיר היחידה 2 ש"ח/אינטש/קוטר/מ'
קוטר הצינור 8" ואורך הקטע לפירוק 10 מ'
לתשלום: 8" * 10 מ' * 2 = 160 ש"ח

לא. תוכניות הסדרי תנועה
הכנת התוכניות ע"י מהנדס תנועה מטעם הקבלן ועדכון עד לקבלת אישור המשטרה
והעירייה/מועצות מקומיות יהיו על חשבון הקבלן.

לב. הסדרי תנועה באתרי העבודה
כל הסדרי התנועה כפי שידרשו ע"י המשטרה למעט שוטרים ועגלת חץ כלולים במחירי היחידה
השונים למעט מקרים בהם יאשר המהנדס לשלם עבור הסדרי התנועה ולא יותר מ- 5%
מהחשבון הסופי של הפרויקט.

נספח ח'

כתב התחייבות לשמירה על הסודיות

יש להגיש במעמד חתימת החוזה ולצרף כנספח לחוזה (מסמך ב') כתב הצהרת סודיות נפרד בהתאמה לנוסח זה חתום על ידי כל אחד מהעובדים אשר יועסקו בביצוע העבודות והשירותים נשוא מכרז זה.

התחייבות לשמירת סודיות לספק חיצוני של תאגיד מי ציונה בע"מ (להלן: "התאגיד")

אנו הח"מ להלן ("המתחייבת") מצהירים ומתחייבים בזאת כדלקמן:

1. לשמור בסודיות מוחלטת ומלאה ולא לגלות לכל אדם ו/או תאגיד ו/או גוף כלשהו, זולת עובדי המתחייבת ו/או קבלני משנה שלה ועובדיהם הנוטלים חלק באספקת השירותים לתאגיד בהתאם לתנאי ההתקשרות שבין התאגיד והמתחייבת ("המטרה"), ("עובדים מורשים"), וגם בזאת במידה הנדרשת לצורך קיום המטרה, בלבד - כל מידע, רישום, תוכנית, תוכניות מחשב, מפרט, מסמך, שרטוטים, דיאגרמות, רעיונות, חוזה, דו"ח, טבלאות, נתון עיוני, מדעי, מעשי, מתכון, נתונים כספיים, עסקיים, מסחריים, ארגוניים, מחזורי מכירות, תכניות עסקיות, מידע הקשור בלקוחות התאגיד, ספקים ושותפים עסקיים, תחומי פעילות ו/או כל מידע אחר, בין אם נחשף/נמסר בכתב ובין אם בעל פה, ובים אם בכל אמצעי אחר, שהובאו לידיעת ה"מתחייבת" במישור ו/או בעקיפין ו/או שנמסרו ל"מתחייבת" מתוקף תפקידה לגבי התאגיד ו/או בקשר עם ו/או כתוצאה מן ו/או במהלך ההתקשרות/הקשר העסקי עם התאגיד. כל הנ"ל יחד וכל אחד לחוד יקרא להלן: "מידע". "מידע" לא כולל: (1) מידע אשר יוכח לגבינו על ידי הספק, באמצעות מסמך בכתב, כי היה בחזקתו של הספק קודם לגילוי ו/או חשיפתו ו/או קבלתו תוך כדי ו/או עקב ו/או במהלך ההתקשרות עם התאגיד, ללא חובת שמירה על סודיות ולא עקב הפרת חובת סודיות. (2) מידע אשר הינו נחלת הכלל שלא עקב הפרת חובת שמירה על סודיות. (3) ידע כללי - גנרי שיווצר על ידי הספק במסגרת ההתקשרות עם התאגיד ואינו קשור ו/או מבוסס על ו/או מכיל נתונים ו/או מידע הקשורים לתאגיד ו/או מערכות המים והביוב של התאגיד ו/או שנמסרו על ידי התאגיד או מי מטעמו ו/או אשר נחשפו תוך כדי ו/או עקב ו/או במהלך ההתקשרות עם התאגיד.

2. "המתחייבת" מתחייבת לגבי המידע כדלקמן:

א. לא להעתיק ו/או לא להרשות לאחרים ו/או לא לאפשר לאחרים לבצע במידע או בחלק ממנו, שימוש כלשהו לרבות מבלי להגביל: שכפול, העתקה, צילום, תדפיס וכל צורת העתקה אחרת אלא לצורך ביצוע וקיום המטרה בלבד.

ב. לא למסור ו/או לחשוף מידע לכל צד שלישי, ולא לבצע כל שימוש במידע, אלא רק בהתאם לנדרש לצורך ביצוע וקיום המטרה, בלבד.

ג. לשמור בהקפדה על המידע ולנקוט בכל אמצעי הזהירות לשם מניעת אובדנו ו/או הגעתו לידי אחר ו/או עשיית שימוש שאינו מותר בו.

ד. להגביל את הגישה למידע אך ורק לעובדים מורשים.

ה. לנקוט בכל האמצעים להבטיח את שמירת סודיות המידע, אשר בכל מקרה לא יפחתו מהאמצעים בהם נוקטת המתחייבת לשמירה על המידע הסודי והרגיש ביותר שלה.

ו. להודיע באופן מיידי לתאגיד, בכל מקרה של אובדן מידע כלשהו ו/או חשש לשימוש שאינו מותר במידע.

ז. לא לפרסם בכל צורה שהיא כל נתון הנוגע להתקשרות עם התאגיד ו/או לתאגיד ו/או למידע אלא באישור מראש ובכתב מאת הנהלת התאגיד.

ח. לא לפתח ולא לייצר באופן כלשהו תכנת מחשב או סקרים או כל תוצר ו/או פיתוח אחר, ("תוצר"), על בסיס או על סמך המידע. מבלי לגרוע מהתחייבותי זו, בכל מקרה, לא תהיינה לי כל זכויות בתוצר, והן תהיינה נתונות לתאגיד בלבד.

ט. מבלי לגרוע מהאמור לעיל, מובהר כי במקרה בו טוטל על המתחייבת חובה על פי דין לחשוף מידע, חשיפתו בתנאים אלה לא תחשב הפרת התחייבותה במסמך זה, ובלבד שתודיע על כך לתאגיד, בכתב ומראש, מיד עם היוודע חובת הגילוי כאמור ובטרם ביצוע הגילוי, ובכל מקרה לא יבוצע גילוי אלא באופן, במידה ובהיקף המתחייב על פי הדין בלבד.

3. ידוע וברור למתחייבת כי התחייבויותיה כאמור במסמך זה מהוות תנאי לחשיפה/מסירת המידע על ידי התאגיד, וכי חשיפה/מסירה זו נעשית לצורך קיום המטרה, בלבד.

4. ההתחייבות לשמירת הסודיות לגבי המידע תהיה תקפה גם לאחר סיום ההתקשרות ו/או היחסים העסקיים בין הצדדים, מכל סיבה שהיא.

5. על העותקים של המידע יחולו הוראות התחייבות זו, וכל האמור לגבי מידע יחול גם על עותקה.

6. ברור למתחייבת כי התאגיד אינו מחויב לכנות או לסמן מידע כלשהו כ"סודי", על מנת שתהא המתחייבת מחויבת בשמירה על סודיות לגביו כאמור במסמך זה.
7. המידע הינו קניינו הבלעדי של התאגיד. ה"מתחייבת" תחזיר ותמסור, עם סיום ההתקשרות עם התאגיד, או בכל עת לפי דרישת התאגיד - לפי המוקדם - כל מסמך, נתון או מאגר מידע הנוגע למידע או להתקשרות עם התאגיד ו/או לתאגיד.
8. "המתחייבת" תעשה כל הדרוש להבטיח קיום ההתחייבות הנ"ל על ידי העובדים המורשים, ובכלל זה מבלי להגביל, תחתימם על התחייבות לשמירה על סודיות במתכונת מסמך זה. על הספק יהא להמציא התחייבויות לשמירת סודיות כלפי התאגיד, מאת קבלני המשנה ועובדיהם (בנוסף לעובדי הספק) המעורבים בביצוע העבודות. מובהר כי אין באמור כדי לגרוע/לשנות מההוראות והתנאים במסמכי המכרז לגבי העסקת קבלני משנה על ידי הספק.
9. ידוע למתחייבת כי התאגיד מחויב על פי דין בשמירת סודיות לגבי מידע ונתונים שונים הנמצאים בשליטת התאגיד ו/או בחזקתו ו/או המופקים על ידו. כמו כן, ידוע לי כי התאגיד מחויב בשמירת סודיות כלפי צדדים שלישיים מכח הסכמים שונים.
10. ידוע ל"מתחייבת" כי חתימתה על מסמך התחייבות זה הינה תנאי להתקשרות התאגיד עימה, וכי הפרת ההתחייבות לשמירת סודיות, תגרום לתאגיד נזקים כבדים וה"מתחייבת" תחויב בפיצויי התאגיד בגינם. מבלי לגרוע מהאמור, מוסכם כי במקרה של חשש להפרה כאמור על ידי המתחייבת, יהא זכאי התאגיד להוצאת צו מניעה נגד המתחייבת וזאת ללא צורך בהוכחת נזק.
11. הריני מצהיר/ה ומאשר/ת כי נכון למועד חתימתי על כתב התחייבות זה לא הפרתי איזו מההתחייבויות המפורטות במסמך זה.
12. על התחייבות זו חתומים מורשי חתימה של המתחייבת ומצורף רשימת העובדים המורשים של המתחייבת.

ולראיה באנו על החתום בתאריך: _____

באמצעות מורשי החתימה: _____

"המתחייבת": שם: _____

חתימה + חותמת: _____

רשימת העובדים המורשים מטעם החברה המתחייבת.

שם העובד	תעודת זהות	תפקיד	חתימה

נספח ט' – הצעת הקבלן

הצעת המשתתף המהווה חלק בלתי נפרד ממכרז/חווה 02/2018

שיעור ההנחה שאנו מציעים ביחס לכלל העבודות נשוא המכרז, הינו _____%. ידוע לנו, כי שיעור ההנחה הנ"ל ניתן ביחס למחיר הכולל של כל העבודות נשוא המכרז ולכל אחד מן הסעיפים, כמפורט בכתב הכמויות והמחירים, ללא מע"מ.

מס' דגשים:

שיעור ההנחה המרבי אותו יציע המציע לא יעלה על 17% (שבעה עשר אחוזים). מציע אשר יציע שיעור הנחה גבוה מהשיעור המרבי, הצעתו תיפסל על הסף. מציע אשר יציע תוספת (במקום הנחה) הצעתו תפסל על הסף. אין להוסיף כל סימן לפני הספרות (כגון מינוס).

עבור הסדרים זמניים [תנועה ובטיחות] ככל שאלו ידרשו, ישולם לקבלן עד 5% מהיקף הביצוע הכולל של הפרויקט. גובה התוספת (ולא יותר מ- 5% מהיקף הביצוע הכולל של הפרויקט) יקבע ע"י מהנדס התאגיד בהתאם לתכניות הסדרי תנועה מאושרות וביצוען בפועל.

המחירים המפורטים בכתב הכמויות מהווים תשלום מלא וסופי בגין ביצוע העבודות וכוללים את כל ההוצאות, בין מיוחדות ובין כלליות, מכל מין וסוג שהוא, הכרוכות בביצוע העבודות על-פי תנאי המכרז בשלמות ומהווים כיסוי מלא לכל התחייבויות המציע מושא ההסכם, לרבות תשלום בגין כוח אדם, ציוד, ביטוחים, חומרים, מסים, רישיונות וכיו"ב.

חתימה וחותמת הקבלן

אישור עו"ד

אני הח"מ _____, עו"ד (מ.ר. _____), מרחוב _____, מאשר/ת בזה כי ביום _____, נחתם בפני טופס ההצעה דלעיל המוגש בשם _____, מס' תאגיד: _____ (להלן: "המציע"), על-ידי מר/גב' _____, נושא ת.ז. מס' _____ ומר/גב' _____, נושא ת.ז. מס' _____, המורשים והמוסמכים על-פי מסמכי היסוד של המציע ועל-פי כל דין לחייב בחתימתם את המציע לכל דבר ועניין.

חתימה וחותמת עו"ד

נספח י'

כתב כמויות ומחירים למכרז מס' 02/2018 - תנאים כלליים

1. רואים את הקבלן המשתתף במכרז זה כאילו התחשב בהצעת המחירים בכל התנאים המפורטים במכרז זה על כל מסמכיו.
- הצעת הקבלן המשתתף כוללת את כל ההוצאות הכרוכות במילוי התנאים הנזכרים במפרטים, בתכניות, בכתב הכמויות ובכל המסמכים הכלולים במכרז זה.
- החברה לא תכיר בכל טענה הנובעת מאי הבנת או טעות בהבנת תנאי כלשהו במכרז או מאי התחשבות בו.
2. מבלי לגרוע מכלליות האמור לעיל, ובכפוף להוראות המפרט הטכני, מחיר העבודה ייחשב על ידי הקבלן ככולל את ערך:
 - א. כל החומרים, המוצרים לסוגיהם וחומרי העזר הנכללים בעבודה או הקשורים בה, והפחת שלהם.
 - ב. כל העבודה הדרושה לשם ביצוען השלם של העבודות נשוא מכרז זה.
 - ג. השימוש בכלי עבודה, במכשירים, במכונות, בציוד, בדרכים זמניות, וכד'.
 - ד. כל אמצעי הזהירות הדרושים לצורך ביצוע העבודה בהתאם למסמכי המכרז, לרבות מחסומי תנועה, הכוונת תנועה ושילוט וכד'.
 - ד. הובלת כל הנ"ל למקום העבודה, העמסתם, פריקתם, אחסונם, שמירתם, החזרתם וכן הובלת עובדים לאתר העבודה וממנו.
 - ה. המסים והאגרות למיניהם, דמי ביטוח וכד'.
 - ו. עבודות המדידה, הסימון והתכנון שיידרשו.
 - ז. תיאום עם כל הרשויות המוסמכות עפ"י דין, והשגת כל האישורים, ההיתרים והרשיונות הדרושים לצורך ביצוע העבודות.
 - ח. כל ההוצאות הנדרשות בגין עבודת לילה, שבת וחג.
 - ט. ניקוי אתר העבודה וסילוק פסולת ועודפים ממנו.
 - י. ההוצאות בגין הכנת תוכניות לכל סוגי העבודות.
 - יא. כל ההוצאות הנדרשות להכנת העתקי תוכניות או מסמכים אחרים על פי המכרז.
 - יב. אתר התארגנות וכל ההוצאות הנדרשות לקבלתו והקמתו ע"י הגורמים הונים וכן אספקת וצריכת מים, חשמל וטלפון.
 - יג. דמי בדיקות, דגימות, וכל סוגי הבדיקות הנדרשות עפ"י מסמכי המכרז.
 - יד. התקנה מושלמת, מכלולי הרכבה ואביזרי עזר, דיווח, עדכון מערכות המידע הרלוונטיות עפ"י הנחיות החברה, תיעוד ושירותים הנדסיים.
 - טו. כל ההוצאות הכלליות של הקבלן, הישירות והעקיפות, ובכלל זה הוצאותיו המוקדמות והמקורות וכן הוצאות אחרות שיידרשו מאיזה סוג שהוא, אשר תנאי המכרז ו/או מסמכיו מחייבים אותן, ובכלל זה כל התקורה של הקבלן, לרבות הוצאות המימון והערבויות, בין שההוצאות האמורות כולן ידועות עתה לצדדים, ובין שהן תיוודענה להם בעתיד.
3. בדיקות
 - החברה רשאית לדרוש בדיקה של מכון התקנים הישראלי על כל פריט או יחידה וציוד המוצעים על ידי הקבלן. הקבלן ישלם על חשבונו את הוצאות הבדיקה למכון התקנים.
4. ספרות טכנית
 - כל ציוד, תוכנה ועבודה שיסופקו ו/או יבוצעו יכללו גם אספקת ספרות טכנית מלאה ותיעוד.

5. אחריות

מחירי היחידה לציוד ו/או מוצרים ו/או מכלול יכללו אחריות לתקופה כפי שיוגדר במפרט ובמסמכי המכרז. אין באמור במסמכי המכרז כדי לגרוע מהאחריות של הקבלן למוצרים ו/או לעבודות עפ"י דין ו/או עפ"י אחריות יצרן.

6. עדכונים טכנולוגיים

מחירי יחידה לציוד ו/או למוצרים יכללו עדכונים טכנולוגיים, כל זאת ללא תשלום נוסף מעבר למחירי היחידה המוגדרים במחירון.

7. מודגש כי הכמויות שנקבו אינן מייצגות את הכמויות הצפויות ונועדו לצורך תמחור הסעיף בלבד. התאגיד יהא רשאי להורות על ביצוע כמות גדולה יותר בסעיפי הכמויות - כולם או חלקם, על פי דין, וכן לא יהא מחויב להזמנת ביצוע בכמות המצוינת לעיל בסעיפים - כולם או חלקם, ויהא רשאי להזמין כמות קטנה יותר או בכלל לא - הכל על פי שיקול דעתו הבלעדי של התאגיד. התמורה תחושב בהתאם לביצוע בפועל כמפורט בחוזה.

_____ : חתימת הקבלן

_____ : תאריך

מי ציונה בע"מ
טל: 08-9305601 פקס: 08-9302828

עבודות פיתוח קוי מים וביוב
שדרוג קוי מים וביוב
מכרז 2/2018 מי ציונה

22/07/2018
דף מס': 001

כתב כמויות

מכרז מסגרת 2018 עבודות גדולות מים וביוב
מבנה 01 עבודות סלילה

סעיף	תאור	יחידה	כמות	מחיר יחידה	סך הכל
פרק 00 עבודות הכנה ופירוק					
תת פרק 00.01 עבודות הכנה ופירוק					
00.01.0010	פירוק זהיר של מדרכה קיימת, שביל או כביש, מרוצפים עם מרצפות מכל הסוגים, כולל יסוד וגב בטון, נקוי ואחסנת המרצפות השלמות במקום שיורה המפקח וסילוק הפסולת למקום שפך מאושר ללא הגבלת מרחק.	מ"ר	5000.00	22.00	110,000.00
00.01.0020	פירוק כביש אספלט או בטון בעובי משתנה עד שכבת המצע, כולל ניסור הגבולות במסור (ניסור דו צדדי) מכני ופינוי פסולת למקום שפיכה מוסדר ללא הגבלת המרחק. המדידה עבור ניסור דו צדדי ו/או מדורג. תחום הפירוק יוגדר ע"י המפקח באתר.	מ"ר	10.00	50.00	500.00
00.01.0030	פירוק מדרכה מצופה גרמליט, כולל פרוק וסלוק הפסולת למקום שפך מאושר.	מ"ר	1.00	17.00	17.00
00.01.0040	פירוק אבני שפה, אבני תעלה ואבני גן מסוגים שונים, כולל יסוד וגב בטון, לרבות פירוק זהיר ואחסון האבנים השלמות וסילוק פסולת למקום שפך מאושר ללא הגבלת מרחק.	מטר	3000.00	17.00	51,000.00
00.01.0050	כריתת ועקירת עצים בכל הגבהים כולל השורשים לרבות גיזום, מילוי בור ופינוי לאתר מורשה. כעץ יחשב כזה שהיקף הגזע שלו בגובה 1.0 מ' הוא 20 ס"מ ומעלה.	קומפ'	15.00	550.00	8,250.00
00.01.0060	עקירת שורשי עץ וסילוקם לאתר מורשה. העבודה כוללת מילוי הבור באתר החפירה.	קומפ'	1.00	160.00	160.00
00.01.0070	עקירת שיחים וצמחים וגדר חיה מכל הסוגים לצורך ביצוע עבודות. העבודה תכלול כריתה, עקירה והרחקת הגזם ופינוי פסולת לאתר מורשה. תחום העקירה יוגדר ע"י המפקח באתר.	מ"ר	50.00	77.00	3,850.00
00.01.0080	פירוק מעקות בטיחות כולל הובלה ואחסנה והרכבתן מחדש. העבודה כוללת את כל חומרי העזר הנדרשים.	מטר	10.00	65.00	650.00
					174,427.00

להעברה בתת פרק 01.00.01

קובץ: 1146-332 002/...

הופק באמצעות 'בנארית פרו' (03.27.3) 04-9884344

מי ציונה בע"מ
 טל: 08-9305601 פקס: 08-9302828

עבודות פיתוח קוי מים וביוב
 שדרוג קוי מים וביוב
 מכרז 2/2018 מי ציונה

22/07/2018
 דף מס': 003

מכרז מסגרת 2018 עבודות גדולות מים וביוב
 מבנה 01 עבודות סלילה

סך הכל	מחיר יחידה	כמות	יחידה	תאור	סעיף
פרק 01 עבודות עפר ומצעים					
תת פרק 01.01 עבודות עפר ומצעים					
270.00	27.00	10.00	מ"ק	חפירה ו/או חציבה, בחומר כלשהו באמצעות כלי כלשהו.	01.01.0010
500.00	50.00	10.00	מ"ק	חפירה ו/או חציבה בשטח מוגבל ורגיש (עבודות ידיים).	01.01.0020
4,000.00	4.00	1000.00	מ"ר	ישור שתית לכבישים ומדרכות, ללא הידוק.	01.01.0030
30,000.00	6.00	5000.00	מ"ר	הידוק שטחים בבקרה מלאה	01.01.0040
20,000.00	4.00	5000.00	מ"ר	הידוק שטח במעבר כלים ללא בקרה	01.01.0050
300.00	3.00	100.00	מ"ר	תימור, חרישה, הרטבה והידוק פני התשתית (מצע, אג"מ) קיימת.	01.01.0060
6,000.00	6.00	1000.00	מ"ק	הידוק מבוקר של מילוי.	01.01.0070
1,500.00	15.00	100.00	מ"ק	הידוק של מילוי מבוקר בשטחים מוגבלים.	01.01.0080
380.00	38.00	10.00	מ"ר	הידוק דינמי באמצעות משקולות, כולל ישור ופילוס השטח לפני ההידוק.	01.01.0090
21,000.00	70.00	300.00	מ"ק	מילוי מובא מחומר נברר, מ"ק ומדורג, כולל פיזור בשכבות בהידוק מבוקר.	01.01.0100
450.00	45.00	10.00	מ"ק	מילוי מובא מבחוץ מחומר נברר, ללא דירוג, מותאם לדרישות המפקח, כולל פיזור בשכבות בהידוק מבוקר.	01.01.0110
1,300.00	130.00	10.00	מ"ק	מצע סוג א' לכבישים ומדרכות, בעובי אחיד ומשתנה בהידוק מבוקר.	01.01.0120
1,050.00	105.00	10.00	מ"ק	מצע סוג ב' לכבישים ומדרכות, בעובי אחיד ומשתנה בהידוק מבוקר.	01.01.0130
86,750.00					להעברה בתת פרק 01.01.01

004/... קובץ: 1146-332

הופק באמצעות 'בנארית פרו' (03.27.3) 04-9884344

מי ציונה בע"מ
טל: 08-9305601 פקס: 08-9302828

עבודות פיתוח קוי מים וביוב
שדרוג קוי מים וביוב
מכרז 2/2018 מי ציונה

22/07/2018
דף מס': 005

מכרז מסגרת 2018 עבודות גדולות מים וביוב
מבנה 01 עבודות סלילה

סעיף	תאור	יחידה	כמות	מחיר יחידה	סך הכל
פרק 02 עבודות בטון					
תת פרק 02.01 עבודות בטון					
02.01.0010	משטח בטון ב-20 יצוק באתר בעובי 10-8 ס"מ לשבילים ומדרכות, לרבות רשת ברזל מצולע בקוטר 8 מ"מ במרחקים כל 20/20 ס"מ שכבת מצעים בעובי 20 ס"מ, בהידוק מבוקר, יריעת פוליאטילן 0.2 מ"מ, תבניות, החלקת פני הבטון עם תוספת מלט ע"י "הליקופטר", לרבות אשפרה ע"י הספקה וריסוס ב"קירינג" למניעת הסדקות פני הבטון וביצוע מישקים כנדרש. תחום הביצוע יוגדר ע"י המפקח באתר.	מ"ר	1.00	110.00	110.00
02.01.0020	בטון ב-20 למילוי תאים, קידוחים, בורות ספיגה או כל בור שהוא כולל עבודות חפירה/חציבה ויישור השטח לאחר הביצוע.	מ"ק	1.00	750.00	750.00
02.01.0030	מצע בטון רזה בעובי 5 ס"מ, מתחת לרצפת תאים. תחום הביצוע יוגדר ע"י המפקח באתר.	מ"ר	1.00	88.00	88.00
02.01.0040	בטון ב-30 לקירות, תקרות, רצפות, חגורות, יסודות וכו', לרבות זיון כנדרש, טפסנות נדרשת וכל עבודות הלואי כולל חפירה/חציבה ויישור השטח לאחר הביצוע.	מ"ק	10.00	1,300.00	13,000.00
02.01.0050	בטון ב-20 מזוין לעטיפת צמרות או תמיכת מבנים, כולל זיון מברזל מצולע 60 ק"ג/מ"ק במקומות שונים לרבות חפירה/חציבה ותבניות.	מ"ק	10.00	880.00	8,800.00
02.01.0051	חגורת בטון מזוין ב-30 במקום אבן גן ליד עצים קיימים כדוגמת אבן גן 10/20 ס"מ בהתאם להנחיות המפקח כולל חפירה/חציבה ויישור השטח.	מטר	100.00	77.00	7,700.00
סה"כ 02.01 עבודות בטון					30,448.00
סה"כ 02 עבודות בטון					30,448.00

קובץ: 1146-332 006/...

הופק באמצעות 'בנארית פרו' (03.27.3) 04-9884344

מי ציונה בע"מ
טל: 08-9305601 פקס: 08-9302828

עבודות פיתוח קוי מים וביוב
שדרוג קוי מים וביוב
מכרז 2/2018 מי ציונה

22/07/2018
דף מס': 006

מכרז מסגרת 2018 עבודות גדולות מים וביוב
מבנה 01 עבודות סלילה

סעיף	תאור	יחידה	כמות	מחיר יחידה	סך הכל
פרק 51 סלילת כבישים, רחבות מדרכות					
תת פרק 51.01 עבודות אספלט					
51.01.0011	ריסוס ביטומן בשעור 0.5 ק"ג/מ"ר.	מ"ר	10.00	2.30	23.00
51.01.0012	ריסוס ביטומן (לשטחים מקורצפים) בשעור 0.5 ק"ג/מ"ר.	מ"ר	1000.00	2.50	2,500.00
51.01.0013	ריסוס ביטומן (צפוי יסוד) בשעור 1.0 ק"ג/מ"ר.	מ"ר	10.00	2.50	25.00
51.01.0014	שכבת בטון אספלט "3/4" משאת בעובי 3.0 ס"מ (דחג האגרטיים בתערובת סוג א') לרבות פיזור והידוק.	מ"ר	1000.00	30.00	30,000.00
51.01.0015	כ"ל בעובי 4 ס"מ.	מ"ר	5000.00	38.00	190,000.00
51.01.0016	כ"ל בעובי 5.0 ס"מ.	מ"ר	5000.00	43.00	215,000.00
51.01.0017	שכבת בטון אספלט מתערובת גודל אבן מקסימלי "3/4" בעובי 6.0 ס"מ. (דחג האגרטיים בתערובת סוג א') לרבות פיזור והידוק.	מ"ר	5000.00	47.00	235,000.00
51.01.0018	שכבת בטון אספלט למדרכות ושיליים גודל אבן מקסימלי "1/2" בעובי 4.0 ס"מ כולל ניקוי שטח, ציפוי בביטומן בשיעור 1.0 ק"ג/מ"ר לרבות פיזור והידוק וסילוק הפסולת לאתר מורשה.	מ"ר	100.00	46.00	4,600.00
51.01.0019	אספלט קר לתיקון זמני של חציות כבישים.	טון	10.00	590.00	5,900.00
51.01.0020	קירצוף מיסעת אספלט קיימת בעובי עד 6 ס"מ בשטח של עד 200 מ"ר וסילוק הפסולת לאתר מורשה. תחום הקירצוף יוגדר ע"י המפקח באתר כולל טאטוא השטח בכלי מכני מתאים (כל 1 ס"מ מסף יחושב פרוטה).	מ"ר	5000.00	17.00	85,000.00
51.01.0030	קירצוף מיסעת אספלט קיימת בעובי עד 6 ס"מ בשטח מעל 201 מ"ר וסילוק הפסולת לאתר מורשה. תחום הקירצוף יוגדר ע"י המפקח באתר כולל טאטוא השטח בכלי מכני מתאים (כל 1 ס"מ מסף יחושב פרוטה).	מ"ר	5000.00	11.00	55,000.00
823,048.00					01.51.01

קובץ: 1146-332 007/...

הופק באמצעות 'בנארית פרו' (03.27.3) 04-9884344

מי ציונה בע"מ
טל: 08-9305601 פקס: 08-9302828

עבודות פיתוח קוי מים וביוב
שדרוג קוי מים וביוב
מכרז 2/2018 מי ציונה

22/07/2018
דף מס': 007

מכרז מסגרת 2018 עבודות גדולות מים וביוב
מבנה 01 עבודות סלילה

סעיף	תאור	יחידה	כמות	מחיר יחידה	סך הכל
	מהעברה				823,048.00
51.01.0035	מישק התחברות אספלט חדש לאספלט ישן/אבן שפה ברוחב עד 0.4 מ'	מטר	1000.00	35.00	35,000.00
51.01.0040	פתיחת כביש אספלט ע"י מסור מכני והחזרת מצב לקדמותו. העבודה כוללת ניסור דו צדדי ופירוק אספלט, עיבוד והידוק שתי, אספקת מצע סוג א' ופיזור בשתי שכבות של 20 ס"מ כ"א מורטבות בהידוק מבוקר בנפרד. שתי שכבות אספלט בעובי 9 ס"מ (5 + 4) כל אחת מהן מהודקת בנפרד כולל סילוק פסולת.	מ"ר	1000.00	130.00	130,000.00
51.01.0060	פתיחת כביש אספלט ע"י מסור מכני והחזרת המצב לקדמותו. העבודה כוללת פירוק אספלט קיים וביצוע 2 שכבות אספלט חדש בעובי 9 ס"מ (5 + 4), כל אחת מהודקת בנפרד כולל סחירה, עיבוד והידוק מבוקר של המצע הקיים וסילוק פסולת (ללא מצעים).	מ"ר	100.00	99.00	9,900.00
51.01.0080	פתיחת מדרכת אספלט ע"י מסור מכני והחזרת מצב לקדמותו. העבודה כוללת ניסור ופירוק אספלט, עיבוד והידוק שתי, אספקת מצע ופיזור ב-2 שכבות בעובי 15 ס"מ כ"א, מורטבות בהידוק מבוקר בנפרד, שכבת אספלט אחת בעובי 4 ס"מ וסילוק פסולת.	מ"ר	10.00	110.00	1,100.00
51.01.0100	פתיחת מדרכת אספלט ע"י מסור מכני והחזרת מצב לקדמותו. העבודה כוללת ניסור ופירוק אספלט, שכבת אספלט אחת בעובי 4 ס"מ, חרישה, עיבוד והידוק מבוקר של המצע הקיים וסילוק הפסולת (ללא מצעים).	מ"ר	10.00	77.00	770.00
51.01.0130	אספקה ופיזור שתי שכבות אספלט בעובי 9 ס"מ (4+5) כולל ניקוי שטח, ציפוי בבטון בשעור 1.0 ק"ג/מ"ר וסילוק הפסולת לאתר מורשה. תחום הביצוע יוגדר ע"י המפקח באתר.	מ"ר	100.00	52.00	5,200.00
51.01.0140	ניסור אספלט ע"י מסור מכני. המדידה לפי מ"א תעלה וכוללת ניסור כפול משני צידי התעלה לכל עומק.	מטר	1000.00	27.00	27,000.00
	סה"כ עבודות אספלט				1,032,018.00

קובץ: 1146-332 008/...

הופק באמצעות 'בנארית פרו' (03.27.3) 04-9884344

מי ציונה בע"מ
טל: 08-9305601 פקס: 08-9302828

עבודות פיתוח קוי מים וביוב
שדרוג קוי מים וביוב
מכרז 2/2018 מי ציונה

22/07/2018
דף מס': 008

מכרז מסגרת 2018 עבודות גדולות מים וביוב
מבנה 01 עבודות סלילה

סעיף	תאור	יחידה	כמות	מחיר יחידה	סך הכל
תת פרק 51.02 עבודות ריצוף					
51.02.0150	פירוק והנחת ריצוף מכל סוג שהוא. העבודה כוללת הידוק שתית אספקה ופיזור חול נקי בעובי 5 ס"מ, שכבת מצעים בעובי 20 ס"מ בהידוק מבוקר ואספקת מרצפות במקום אלה שנשברו בזמן הפירוק או היו שבורות קודם לכן וסילוק פסולת לאתר מורשה. תחום הביצוע יוגדר ע"י המפקח באתר.	מ"ר	1500.00	72.00	108,000.00
51.02.0160	פירוק והנחת אבני שפה על יסוד מחדש. העבודה כוללת הספקת אבני שפה אשר ניזוקו במהלך הפירוק, הידוק שתית ו/או מצעים, יסוד ומשענת בטון ב-30 וכל העבודות הדרושות.	מטר	200.00	60.00	12,000.00
51.02.0170	הנחה בלבד של ריצוף מכל סוג שהוא כולל הספקה ופיזור שכבת חול בעובי 5 ס"מ. תחום הביצוע יוגדר ע"י המפקח באתר.	מ"ר	100.00	27.00	2,700.00
51.02.0180	הנחה בלבד של אבני שפה על יסוד ומשענת בטון. העבודה כוללת יסוד ומשענת מבטון ב-30 וכל העבודות הדרושות.	מטר	3000.00	33.00	99,000.00
51.02.0190	הנחה בלבד של אבני גן על יסוד ומשענת בטון. העבודה כוללת יסוד ומשענת מבטון ב-30 וכל העבודות הדרושות.	מטר	500.00	22.00	11,000.00
51.02.0235	הספקת והנחת ריצוף משתלב 10/10/6 ו/או 20/10/6 ו/או 20/20/6 בגוון אפור/אדום/ לבן. העבודה כוללת צורת דרך (חפירה בעומק 30 ס"מ), חיתוך שורשים במקרה הצורך, עיבוד והידוק שתית, מצע א' מהודק בעובי 20 ס"מ שכבת חול נקי בעובי 5 ס"מ ופינוי פסולת לאתר מורשה. המחיר כולל ריצוף עם שילוב גוונים על פי דוגמא שידרוש התאגיד. תחום הביצוע יוגדר ע"י המפקח באתר.	מ"ר	5000.00	125.00	625,000.00
51.02.0246	אספקה והנחת אבן תעלה דו שיפועית על יסוד בטון ב-30 לרבות עיבוד שתית ומצעים.	מטר	10.00	77.00	770.00
					858,470.00

להעברה בתת פרק 01.51.02

קובץ: 1146-332 009/...

הופק באמצעות 'בנארית פרו' (03.27.3) 04-9884344

מי ציונה בע"מ
טל: 08-9305601 פקס: 08-9302828

עבודות פיתוח קוי מים וביוב
שדרוג קוי מים וביוב
מכרז 2/2018 מי ציונה

22/07/2018
דף מס': 009

מכרז מסגרת 2018 עבודות גדולות מים וביוב
מבנה 01 עבודות סלילה

סעיף	תאור	יחידה	כמות	מחיר יחידה	סך הכל
	מהעברה				858,470.00
51.02.0247	אספקה והנחת ריצוף באבנים משתלבות בגוון לבן, אפור או אדום בעובי 8 ס"מ, מלבניות במידות 10/20 ס"מ או ריבועיות במידות 20/20 ס"מ לרבות שכבת חול בעובי 5 ס"מ וכולל שכבת מצע 20 ס"מ בהידוק מבוקר. המחיר כולל חיתוך שורשים במקרה הצורך ופינוי פסולת לאתר מורשה.	מ"ר	400.00	140.00	56,000.00
51.02.0260	הספקה בלבד של מרצפות משתלבות אפורות מכל הסוגים בעובי 6 ס"מ. תחום הביצוע יוגדר ע"י המפקח באתר.	מ"ר	10.00	44.00	440.00
51.02.0270	הספקה בלבד של אבני שפה במידות 17/25/100	מטר	3000.00	44.00	132,000.00
51.02.0280	הספקה בלבד של אבני גן במידות 10/20/100 ס"מ	מטר	500.00	27.00	13,500.00
51.02.0290	הספקה בלבד של אבני גן עם ראש מעוגל במידות 10/20/100 ס"מ.	מטר	1.00	38.00	38.00
51.02.0310	ביצוע מעבר חציה מאבנים משתלבות בעובי 8 ס"מ כולל הגבהה עד 8 ס"מ ברוחב עד 3.0 מ' לרבות עיבוד שתית והידוקה, 2 שכבות מצע א' בהידוק מבוקר, אבן מעבר בגבול אספלט על יסוד ומשענת בטון ב-30, "עיני חתול" כל 0.5 מ' הכל עפ"י הנחיות משרד התחבורה/או המתכנן	מטר	100.00	420.00	42,000.00
51.02.0311	ביצוע פס האטה מאספלט ברוחב עד 4 מ' ובגובה עד 10 ס"מ כולל חריצה באספלט קיים וניקוי פניו, ריסוס ביטומן, שכבת בטון אספלט משאת על הכביש בעובי משתנה, צביעה, עיני חתול משני צידי הפס. הכל בשלמות.	מטר	100.00	750.00	75,000.00
51.02.0321	אספקה והנחה של אבן עליה לרכב במידות 45/45 ס"מ על יסוד ומשענת בטון לרבות אבנים פינתיות, גוון אפור	מטר	150.00	150.00	22,500.00
51.02.0322	ריצוף באבן סימון לכבדי רחב 10/10 ס"מ או 12.5/12.5 ס"מ עם בליטות בגוון כלשהו בעובי 6 ס"מ תוצרת "אקרשטיין" או ש"ע.	מ"ר	100.00	220.00	22,000.00
	להעברה בתת פרק 01.51.02				1,221,948.00

קובץ: 1146-332 010/...

הופק באמצעות 'בנארית פרו' (03.27.3) 04-9884344

מי ציונה בע"מ
טל: 08-9305601 פקס: 08-9302828

עבודות פיתוח קוי מים וביוב
שדרוג קוי מים וביוב
מכרז 2/2018 מי ציונה

22/07/2018
דף מס': 010

מכרז מסגרת 2018 עבודות גדולות מים וביוב
מבנה 01 עבודות סלילה

סעיף	תאור	יחידה	כמות	מחיר יחידה	סך הכל
	מהעברה				1,221,948.00
51.02.0323	כלל בגודל 20/20 ס"מ.	מ"ר	100.00	205.00	20,500.00
51.02.0324	ריצוף באבן הכוונה לכבדי ראיה 20/20 ס"מ עם פסים בעובי 6 ס"מ בגוון כלשהו תוצרת "אקרשטיין" או ש"ע	מטר	100.00	50.00	5,000.00
51.02.0325	אבן שפה 17/25 ס"מ מונמכת במעבר חציה על יסוד ומשענת בטון ללא פאזה	מטר	200.00	95.00	19,000.00
	סה"כ 51.02 עבודות ריצוף				1,266,448.00
	תת פרק 51.03 עבודות סימון				
51.03.0310	הצבה בלבד של עמודי מחסום או עמודי תמרון, לרבות חפירה, יסוד מבטון במידות 30/30/40 ס"מ ותיקון המרצפות/אספלט סביב העמוד.	קומפ'	30.00	130.00	3,900.00
51.03.0320	צביעת קווים ברוחב 12 ס"מ לבן מלא.	מטר	100.00	5.50	550.00
51.03.0330	צביעת קווים ברוחב 30 ס"מ לבן מלא	מטר	100.00	11.00	1,100.00
51.03.0340	צביעת קווים ברוחב 12 ס"מ צהוב מלא	מטר	1.00	5.00	5.00
51.03.0350	צביעת קווים ברוחב 30 ס"מ צהוב מלא	מטר	1.00	10.00	10.00
51.03.0360	צביעת אי-תמעה (קווים ברוחב 20 ס"מ)	מטר	100.00	27.00	2,700.00
51.03.0370	צביעת חץ בודד	קומפ'	10.00	38.00	380.00
51.03.0380	צביעת חץ כפול	קומפ'	5.00	50.00	250.00
51.03.0390	צביעת אבני שפה	מטר	3000.00	5.40	16,200.00
51.03.0391	צביעת מעברי חציה (קוים ברוחב 50 ס"מ)	מ"ר	100.00	27.50	2,750.00
	סה"כ 51.03 עבודות סימון				27,845.00
	סה"כ 51 סלילת כבישים, רחבות מדרכות				2,326,311.00
	סה"כ עבודות סלילה				3,225,746.00

קובץ: 1146-332 011/...

הופק באמצעות 'בנארית פרו' (03.27.3) 04-9884344

מי ציונה בע"מ
טל: 08-9305601 פקס: 08-9302828

עבודות פיתוח קוי מים וביוב
שדרוג קוי מים וביוב
מכרז 2/2018 מי ציונה

22/07/2018
דף מס': 011

מכרז מסגרת 2018 עבודות גדולות מים וביוב
מבנה 02 קווי מים

סעיף	תאור	יחידה	כמות	מחיר יחידה	סך הכל
פרק 57 קווי מים					
תת פרק 57.01 אספקה והנחת קווי מים					
57.01.0010	אספקה הובלה והנחה של צמרות פלדה עם עטיפה חיצונית טריו ומצופים פנים מלט בקוטר 20" ע.ד. 3/16" בעומק עד 2.0 מ'.	מטר	100.00	1,200.00	120,000.00
57.01.0020	אספקה הובלה והנחה של צמרות פלדה עם עטיפה חיצונית טריו ומצופים פנים מלט בקוטר 18" ע.ד. 3/16" בעומק עד 2.0 מ'.	מטר	20.00	1,100.00	22,000.00
57.01.0030	אספקה הובלה והנחה של צמרות פלדה עם עטיפה חיצונית טריו ומצופים פנים מלט בקוטר 16" ע.ד. 3/16" בעומק עד 2.0 מ'.	מטר	50.00	760.00	38,000.00
57.01.0040	אספקה, הובלה והנחה של צמרות פלדה עם עטיפה חיצונית טריו ומצופים פנים מלט בקוטר 12" ע.ד. 3/16" בעומק עד 1.5 מ'.	מטר	200.00	640.00	128,000.00
57.01.0050	אספקה, הובלה והנחה של צמרות פלדה עם עטיפה חיצונית טריו ומצופים פנים מלט בקוטר 10" ע.ד. 5/32" בעומק עד 1.5 מ'.	מטר	200.00	555.00	111,000.00
57.01.0060	אספקה, הובלה והנחה של צמרות פלדה עם עטיפה חיצונית טריו ומצופים פנים מלט בקוטר 8" ע.ד. 5/32" בעומק עד 1.25 מ'.	מטר	400.00	425.00	170,000.00
57.01.0070	אספקה, הובלה והנחה של צמרות פלדה עם עטיפה חיצונית טריו ומצופים פנים מלט בקוטר 6" ע.ד. 5/32" בעומק עד 1.25 מ'.	מטר	500.00	380.00	190,000.00
57.01.0080	אספקה, הובלה והנחה של צמרות פלדה עם עטיפה חיצונית טריו ומצופים פנים מלט בקוטר 4" ע.ד. 5/32" בעומק עד 1.25 מ'.	מטר	400.00	320.00	128,000.00
57.01.0090	אספקה, הובלה והנחה של צמרות פלדה עם עטיפה חיצונית טריו ומצופים פנים מלט בקוטר 3" ע.ד. 5/32" בעומק עד 1.25 מ'.	מטר	10.00	280.00	2,800.00
57.01.0100	אספקה, הובלה והנחה ושל צמרות פלדה עם עטיפה חיצונית טריו ומצופים פנים מלט בקוטר 2", ע.ד. 3.65 מ"מ בעומק עד 1.0 מ'.	מטר	300.00	215.00	64,500.00
להעברה בתת פרק 02.57.01					974,300.00

קובץ: 1146-332 012/...

הופק באמצעות 'בנארית פרו' (03.27.3) 04-9884344

מי ציונה בע"מ
טל: 08-9305601 פקס: 08-9302828

עבודות פיתוח קוי מים וביוב
שדרוג קוי מים וביוב
מכרז 2/2018 מי ציונה

22/07/2018
דף מס': 012

מכרז מסגרת 2018 עבודות גדולות מים וביוב
מבנה 02 קווי מים

סעיף	תאור	יחידה	כמות	מחיר יחידה	סך הכל
	מהעברה				974,300.00
57.01.0150	אספקת והנחת קו מים זמני מכל סוג ובכל קוטר כולל חיבורי בתיים, הארקה, פרוק בגמר העבודה וכל שאר הנדרש כאמור במפרט המיוחד.	מטר	400.00	50.00	20,000.00
57.01.0160	תוספת מחיר לסעיף הנחת צמר מים מפלדה בקוטר עד 8" כולל, בעבור כל 0.5 מ' נוספים.	מטר	10.00	25.00	250.00
57.01.0170	תוספת מחיר לסעיף הנחת צמר מים מפלדה בקוטר 10" עד 20" כולל, בעבור כל 0.5 מ' נוספים	מטר	10.00	38.00	380.00
57.01.0180	אספקה, הובלה והנחה של צמרות מסוג HDPE מריפלקס PE100 בקוטר 280 מ"מ דרג 12.5 בעומק עד 1.5 מ'	מטר	100.00	515.00	51,500.00
57.01.0190	אספקה, הובלה והנחה של צמרות מסוג HDPE מריפלקס PE100 בקוטר 225 מ"מ דרג 12.5 בעומק עד 1.5 מ'	מטר	200.00	370.00	74,000.00
57.01.0200	אספקה, הובלה והנחה של צמרות מסוג HDPE מריפלקס PE100 בקוטר 160 מ"מ דרג 12.5 בעומק עד 1.5 מ'	מטר	200.00	230.00	46,000.00
57.01.0210	אספקה, הובלה והנחה של צמרות מסוג HDPE מריפלקס PE100 בקוטר 110 מ"מ דרג 12.5 בעומק עד 1.5 מ'	מטר	100.00	160.00	16,000.00
57.01.0220	אספקה, הובלה והנחה של צמרות מסוג HDPE מצולב בקוטר 280 מ"מ דרג 12 בעומק עד 1.5 מ'.	מטר	100.00	650.00	65,000.00
57.01.0230	אספקה, הובלה והנחה של צמרות מסוג HDPE מצולב בקוטר 225 מ"מ דרג 12 בעומק עד 1.5 מ'.	מטר	300.00	520.00	156,000.00
57.01.0240	אספקה, הובלה והנחה של צמרות מסוג HDPE מצולב בקוטר 160 מ"מ דרג 12 בעומק עד 1.5 מ'.	מטר	500.00	300.00	150,000.00
57.01.0250	אספקה, הובלה והנחה של צמרות מסוג HDPE מצולב בקוטר 110 מ"מ דרג 12 בעומק עד 1.5 מ'.	מטר	200.00	210.00	42,000.00
					1,595,430.00

קובץ: 1146-332 013/...

04-9884344 (03.27.3) פרק 02.57.01 להעברה בתת פרק

מי ציונה בע"מ
טל: 08-9305601 פקס: 08-9302828

עבודות פיתוח קוי מים וביוב
שדרוג קוי מים וביוב
מכרז 2/2018 מי ציונה

22/07/2018
דף מס': 013

מכרז מסגרת 2018 עבודות גדולות מים וביוב
מבנה 02 קווי מים

סעיף	תאור	יחידה	כמות	מחיר יחידה	סך הכל
	מהעברה				1,595,430.00
57.01.0251	אספקה, הובלה והנחה של צנרת HDPE מצולב דרג 15 בקוטר 90 מ"מ בעומק עד 1.5 מ'	מטר	200.00	205.00	41,000.00
57.01.0252	אספקה, הובלה והנחה של צנרת HDPE מצולב דרג 15 בקוטר 75 מ"מ בעומק עד 1.5 מ'	מטר	300.00	160.00	48,000.00
57.01.0253	אספקה, הובלה והנחה של צנרת HDPE מצולב דרג 15 בקוטר 63 מ"מ בעומק עד 1.5 מ'	מטר	200.00	140.00	28,000.00
57.01.0254	אספקה, הובלה והנחה של צנרת HDPE מצולב דרג 15 בקוטר 50 מ"מ בעומק עד 1.5 מ'	מטר	50.00	120.00	6,000.00
57.01.0260	תוספת מחיר לסעיף הנחת צמר מים מריפלקס PE100 או HDPE מצולב בקוטר עד 280 מ"מ כולל, בעבור חפירה לכל 0.5 מ' נוספים.	מטר	10.00	23.00	230.00
57.01.0300	פירוק צמרות מים מכל סוג וקוטר ובכל עומק ופינוי הפסולת לאתר מורשה לרבות במקומות בהם יונח הקו החדש בתוואי הקו הקיים.	מ/ק	10000.00	1.50	15,000.00
57.01.0320	סרט סימון מפוליאטילן בצבע כחול ברוחב 15 ס"מ ובעובי 1.5 מ"מ עם חוט נרוסטה כפול והכיתוב "זהירות קו מים". הסרט יונח 50 ס"מ מעל קווי מים מחומר פלסטי	מטר	2000.00	10.00	20,000.00
57.01.0330	כבל הארקה 50 מ"מ מונח במקביל לצנרת HDPE מחובר לצנרת באזיקונים כולל חיבור במהדקים לפס הארקה במערכת מדידה	מטר	1000.00	35.00	35,000.00
57.01.0331	כבל אר 35 מ"מ	מטר	500.00	22.00	11,000.00
57.01.0340	אספקה והובלה בלבד של צמר פוליאטילן 50 מ"מ דרג 10	מטר	100.00	25.00	2,500.00
57.01.0350	אספקה חפירה והנחה של צמר פוליאטילן 50 מ"מ דרג 10 בעומק עד 1.0 מ'	מטר	100.00	100.00	10,000.00
					1,812,160.00

להעברה בתת פרק 02.57.01 הופק באמצעות 'בנארית פרו' (03.27.3) 04-9884344 קובץ: 1146-332 014/...

מי ציונה בע"מ
טל: 08-9305601 פקס: 08-9302828

עבודות פיתוח קוי מים וביוב
שדרוג קוי מים וביוב
מכרז 2/2018 מי ציונה

22/07/2018
דף מס': 014

מכרז מסגרת 2018 עבודות גדולות מים וביוב
מבנה 02 קווי מים

סעיף	תאור	יחידה	כמות	מחיר יחידה	סך הכל
	מהעברה				1,812,160.00
57.01.0360	הנחה בלבד של צמר פוליאטילן 50 מ"מ דרג 10	מטר	100.00	15.00	1,500.00
	סה"כ 57.01 אספקה והנחת קווי מים				1,813,660.00
	תת פרק 57.02 מתקני מים ואביזרים				
57.02.0005	אספקה והתקנה של ברז כיבוי (הידרנט) חיצוני בודד בקוטר 3" ומאוגן לרבות זקף בקוטר 3", גוש בטון לעיגון, שטורף וחיבור לקו מים	יח'	20.00	2,000.00	40,000.00
57.02.0010	אספקת והתקנת ברז כבוי עליון (הידרנט) בודד 3" ומאוגן לרבות זקף בקוטר 4" לרבות גוש בטון לעיגון, מצמד שטורף וחיבור לקו מים	יח'	20.00	2,100.00	42,000.00
57.02.0020	אספקת והתקנת ברז כבוי עליון (הידרנט) כפול 2 X 3" ומאוגן הזקף בקוטר 4" לרבות גוש בטון לעיגון, מצמד שטורף וחיבור לקו מים	יח'	10.00	2,850.00	28,500.00
57.02.0030	כנ"ל אך אספקת והתקנת ברז כבוי עליון (הידרנט) כפול 2 X 3" ומאוגן הזקף בקוטר 6"	יח'	5.00	3,550.00	17,750.00
57.02.0040	תוספת למחיר ברז כיבוי בעבור אספקת והתקנת מתקן שבירה בקוטר 4". יבוצע בהוראה בכתב מהמפקח.	יח'	20.00	1,000.00	20,000.00
57.02.0045	סגר שטורף ("כיפה אדומה")	יח'	1.00	440.00	440.00
57.02.0060	הכנה לחבור בית בודד 1"	יח'	50.00	545.00	27,250.00
57.02.0070	הכנה לחבור בית בודד 2"	יח'	100.00	870.00	87,000.00
57.02.0080	הכנה לחבור בית כפול 2"	יח'	20.00	1,100.00	22,000.00
57.02.0090	הכנה לחבור בית בודד 3"	יח'	1.00	1,470.00	1,470.00
57.02.0100	הכנה לחבור בית בודד 4"	יח'	50.00	1,630.00	81,500.00
57.02.0110	הכנה לחבור 2 מונים בסולם 2"	יח'	10.00	1,250.00	12,500.00
57.02.0120	הכנה לחבור 3 מונים בסולם 2"	יח'	5.00	1,400.00	7,000.00
	להעברה בתת פרק 57.02				387,410.00

קובץ: 1146-332 015/...

הופק באמצעות 'בנארית פרו' (03.27.3) 04-9884344

מי ציונה בע"מ
טל: 08-9305601 פקס: 08-9302828

עבודות פיתוח קוי מים וביוב
שדרוג קוי מים וביוב
מכרז 2/2018 מי ציונה

22/07/2018
דף מס': 015

מכרז מסגרת 2018 עבודות גדולות מים וביוב
מבנה 02 קווי מים

סך הכל	מחיר יחידה	כמות	יחידה	תאור	סעיף
387,410.00				מהעברה	
11,000.00	1,100.00	10.00	יח'	חבור בית בודד 1"	57.02.0130
92,500.00	1,850.00	50.00	יח'	חבור בית בודד 2"	57.02.0140
				תוספת למחיר סעיף חיבור בית בקטרים 1" או 2" עבור שיניים במערכת הפנימית לחיבור מושלם כולל כל הדרוש ועד 15 מ' צימר. בהתאם לאישור המפקח ישולם רק בגין העתקת החיבור מעל 1 מ' מהמיקום הישן.	57.02.0141
5,000.00	500.00	10.00	קומפ'		
50,000.00	2,500.00	20.00	יח'	חבור בית כפול 2"	57.02.0150
2,830.00	2,830.00	1.00	יח'	חבור בית בודד 3"	57.02.0160
114,000.00	3,800.00	30.00	יח'	חבור בית בודד 4"	57.02.0170
22,000.00	2,200.00	10.00	יח'	חבור בית בסולם של 2 יח' 2"	57.02.0180
2,550.00	2,550.00	1.00	יח'	חבור בית בסולם של 3 יח' 2"	57.02.0190
350.00	350.00	1.00	יח'	תוספת לסעיף חיבור בית בסולם של 3 יח' בעבור כל יחידת מדידה נוספת.	57.02.0200
150.00	150.00	1.00	יח'	אספקת והרכבת מגוף אלכסוני או כדורי בקוטר 1/2"	57.02.0210
200.00	200.00	1.00	יח'	אספקת והרכבת מגוף אלכסוני או כדורי בקוטר 3/4"	57.02.0220
300.00	300.00	1.00	יח'	אספקת והרכבת מגוף אלכסוני או כדורי בקוטר 1"	57.02.0230
400.00	400.00	1.00	יח'	אספקת והרכבת מגוף אלכסוני או כדורי בקוטר 1 1/2"	57.02.0240
500.00	500.00	1.00	יח'	אספקת והרכבת מגוף אלכסוני או כדורי בקוטר 2"	57.02.0250
1,500.00	1,500.00	1.00	יח'	אספקת והרכבת מגוף טריז בקוטר 2"	57.02.0260
12,500.00	2,500.00	5.00	יח'	אספקת והרכבת מגוף טריז בקוטר 3"	57.02.0270
37,500.00	3,750.00	10.00	יח'	אספקת והרכבת מגוף טריז בקוטר 4"	57.02.0280
740,690.00					02.57.02

קובץ: 1146-332 016/...

הופק באמצעות 'בנארית פרו' (03.27.3) 04-9884344

מי ציונה בע"מ
טל: 08-9305601 פקס: 08-9302828

עבודות פיתוח קוי מים וביוב
שדרוג קוי מים וביוב
מכרז 2/2018 מי ציונה

22/07/2018
דף מס': 016

מכרז מסגרת 2018 עבודות גדולות מים וביוב
מבנה 02 קווי מים

סך הכל	מחיר יחידה	כמות	יחידה	תאור	סעיף
740,690.00				מהעברה	
45,000.00	4,500.00	10.00	יח'	אספקת והרכבת מגוף טריז בקוטר 6"	57.02.0290
29,000.00	5,800.00	5.00	יח'	אספקת והרכבת מגוף טריז בקוטר 8"	57.02.0300
9,500.00	9,500.00	1.00	יח'	אספקת והרכבת מגוף טריז בקוטר 10"	57.02.0310
12,000.00	12,000.00	1.00	יח'	אספקת והרכבת מגוף טריז בקוטר 12"	57.02.0320
21,000.00	21,000.00	1.00	יח'	אספקת והרכבת מגוף מים טריז בקוטר 16"	57.02.0330
24,500.00	24,500.00	1.00	יח'	אספקת והרכבת מגוף מים טריז בקוטר 18"	57.02.0340
30,500.00	30,500.00	1.00	יח'	אספקת והרכבת מגוף מים טריז בקוטר 20"	57.02.0350
500.00	500.00	1.00	קומפ'	תוספת לסעיף אספקת והרכבת מגוף בקוטר עד 2" כולל, בעבור הרכבתו על קו קיים.	57.02.0360
800.00	800.00	1.00	קומפ'	תוספת לסעיף אספקת והרכבת מגוף בקוטר 3" עד 10" כולל, בעבור הרכבתו על קו קיים.	57.02.0370
1,600.00	1,600.00	1.00	קומפ'	תוספת לסעיף אספקת והרכבת מגוף בקוטר 12" עד 20" כולל, בעבור הרכבתו על קו קיים.	57.02.0380
60,000.00	1,200.00	50.00	יח'	אספקה, הובלה והרכבת תאי בטון למגופים מחוליות בטון טרומיות בקוטר 50 ס"מ, עם מכסה ב.ב. בקוטר 40 ס"מ (לעומס בינוני 12.5 טון) בעומק עד 1.25 מ'.	57.02.0390
30,000.00	1,500.00	20.00	יח'	אספקה, הובלה והרכבת תאי בטון למגופים מחוליות בטון טרומיות בקוטר 60 ס"מ, עם מכסה ב.ב. בקוטר 50 ס"מ (לעומס בינוני 12.5 טון) בעומק עד 1.25 מ'.	57.02.0400
2,300.00	2,300.00	1.00	יח'	אספקה, הובלה והרכבת תאי בטון למגופים מחוליות בטון טרומיות בקוטר 80 ס"מ, עם מכסה ב.ב. בקוטר 50 ס"מ (לעומס בינוני 12.5 טון) בעומק עד 1.50 מ'.	57.02.0410
2,500.00	2,500.00	1.00	יח'	אספקה, הובלה והרכבת תאי בטון למגופים מחוליות בטון טרומיות בקוטר 100 ס"מ, עם מכסה ב.ב. בקוטר 60 ס"מ (לעומס בינוני 12.5 טון) בעומק עד 1.50 מ'.	57.02.0420
1,009,890.00					להעברה בתת פרק 02.57.02

קובץ: 1146-332 017/...

הופק באמצעות 'בנארית פרו' (03.27.3) 04-9884344

מי ציונה בע"מ
טל: 08-9305601 פקס: 08-9302828

עבודות פיתוח קוי מים וביוב
שדרוג קוי מים וביוב
מכרז 2/2018 מי ציונה

22/07/2018
דף מס': 017

מכרז מסגרת 2018 עבודות גדולות מים וביוב
מבנה 02 קווי מים

סעיף	תאור	יחידה	כמות	מחיר יחידה	סך הכל
	מהעברה				1,009,890.00
57.02.0430	אספקה, הובלה והרכבת תאי בטון למגופים מחוליות בטון טרומיות בקוטר 125 ס"מ, עם מכסה ב.ב. בקוטר 60 ס"מ (לעומס בימני 12.5 טון) בעומק עד 2.00 מ'.	יח'	1.00	3,800.00	3,800.00
57.02.0440	תוספת למחיר תא בעבור התקנת תקרה ומכסה ב.ב. לעומס כבד (40 טון) במקום לעומס בימני (12.5 טון). המכסה יהיה עם סמל התאגיד ויעוד המכסה "מים".	יח'	50.00	550.00	27,500.00
57.02.0450	נקודת ניקוז כפולה "2 משני צידי מגוף ראשי, כולל אספקת והרכבת מגופים "2, מופות "2 נפלים "2 ומצמדי שטורץ.	יח'	1.00	2,200.00	2,200.00
57.02.0460	נקודת ניקוז "2 כולל מגוף "2, מופות "2, נפלים "2 קטעי צנרת ומצמד שטורץ.	יח'	1.00	1,200.00	1,200.00
57.02.0470	נקודת ניקוז "4- "3 כולל מגופי טריז, מופות, נפלים, קטעי צנרת ומצמד שטורץ.	יח'	1.00	3,000.00	3,000.00
57.02.0480	נקודת אויר בקוטר "1 עם שסתום דגם "שגב" S-030 כולל ברז	יח'	5.00	1,650.00	8,250.00
57.02.0490	נקודת אויר בקוטר "2 עם שסתום דגם "ברק" D-040 כולל ברז "2	יח'	5.00	2,180.00	10,900.00
57.02.0500	חיבור קו מים חדש בקוטר עד "2 לקו מים או מגוף קיים בכל קוטר.	יח'	15.00	870.00	13,050.00
57.02.0510	חיבור קו מים חדש "3- "4 עם קו או מגוף קיים בכל קוטר.	יח'	20.00	1,500.00	30,000.00
57.02.0520	חיבור קו מים חדש "6- "8 לקו מים או מגוף קיים בכל קוטר.	יח'	20.00	2,180.00	43,600.00
57.02.0530	חיבור קו מים חדש "10- "12 עם קו מים או מגוף קיים בכל קוטר.	יח'	2.00	3,800.00	7,600.00
					1,160,990.00

קובץ: 1146-332 018/...

להעברה בתת פרק 02.57.02 הופק באמצעות 'בנארית פרו' (03.27.3) 04-9884344

מי ציונה בע"מ
 טל: 08-9305601 פקס: 08-9302828

עבודות פיתוח קוי מים וביוב
 שדרוג קוי מים וביוב
 מכרז 2/2018 מי ציונה

22/07/2018
 דף מס': 018

מכרז מסגרת 2018 עבודות גדולות מים וביוב
 מבנה 02 קווי מים

סעיף	תאור	יחידה	כמות	מחיר יחידה	סך הכל
	מהעברה				1,160,990.00
57.02.0535	אספקת והתקנת מקודת אוויר 3" בתוך תא על קו סניקה כולל שסתום אוויר לביוב דגם "סער" מקוצר D-025 בקוטר 3" תוצרת א.ר.י או ש"ע בטיב כולל מגוף טריז מצופה אמאיל תוצרת "רפאל" או "הכוכב" או ש"ע בטיב. אוגנים, זקפים, קטעי צמחת פלדה, חיבור לצנרת קיימת וכל שאר האביזרים והספחים הנדרשים לצורך התקנה מושלמת הכל לפי פרט (לא כולל התא שימדד בנפרד).	קומפ'	1.00	6,000.00	6,000.00
57.02.0540	חיבור קו מים חדש 16"-14" עם קו מים או מגוף קיים בכל קוטר.	יח'	2.00	4,900.00	9,800.00
57.02.0550	חיבור קו מים חדש 20"-18" עם קו מים או מגוף קיים בכל קוטר.	יח'	2.00	8,170.00	16,340.00
57.02.0560	התאמת שוחות הכביש ו/או מדרכה קיימים או מתוכננים ע"י הנמכת או הגבהת חוליות בקוטר 40 ס"מ כולל: חפירה, פירוק תקרה ומכסה קיימים, ניסור חלק מהחוליות להנמכה או תוספת לחוליה לצורך הגבהה, התקנת התקרה והמכסה, ביטון במקומות הנדרשים והרחקת עודפי חומרים.	יח'	1.00	400.00	400.00
57.02.0570	התאמת שוחות הכביש ו/או מדרכה קיימים או מתוכננים ע"י הנמכת או הגבהת חוליות בקוטר 50 ס"מ כולל: חפירה, פירוק תקרה ומכסה קיימים, ניסור חלק מהחוליות להנמכה או תוספת לחוליה לצורך הגבהה, התקנת התקרה והמכסה, ביטון במקומות הנדרשים והרחקת עודפי חומרים.	יח'	10.00	550.00	5,500.00
57.02.0580	התאמת שוחות הכביש ו/או מדרכה קיימים או מתוכננים ע"י הנמכת או הגבהת חוליות בקוטר 60 ס"מ כולל: חפירה, פירוק תקרה ומכסה קיימים, ניסור חלק מהחוליות להנמכה או תוספת לחוליה לצורך הגבהה, התקנת התקרה והמכסה, ביטון במקומות הנדרשים והרחקת עודפי חומרים.	יח'	30.00	600.00	18,000.00
					1,217,030.00

קובץ: 1146-332 019/...

להעברה בתת פרק 02.57.02
 הופק באמצעות 'בנארית פרו' (03.27.3) 04-9884344

מי ציונה בע"מ
טל: 08-9305601 פקס: 08-9302828

עבודות פיתוח קוי מים וביוב
שדרוג קוי מים וביוב
מכרז 2/2018 מי ציונה

22/07/2018
דף מס': 019

מכרז מסגרת 2018 עבודות גדולות מים וביוב
מבנה 02 קווי מים

סעיף	תאור	יחידה	כמות	מחיר יחידה	סך הכל
	מהעברה				1,217,030.00
57.02.0590	התאמת שוחות הכביש ו/או מדרכה קיימים או מתוכננים ע"י הנמכת או הגבהת חוליות בקוטר 80 ס"מ כולל: חפירה, פירוק תקרה ומכסה קיימים, ניסור חלק מהחוליות להנמכה או תוספת לחוליה לצורך הגבהה, התקנת התקרה והמכסה ביטון במקומות הדרשים והרחקת עודפי חומרים.	יח'	1.00	700.00	700.00
57.02.0600	התאמת שוחות הכביש ו/או מדרכה קיימים או מתוכננים ע"י הנמכת או הגבהת חוליות בקוטר 100 ס"מ כולל: חפירה, פירוק תקרה ומכסה קיימים, ניסור חלק מהחוליות להנמכה או תוספת לחוליה לצורך הגבהה, התקנת התקרה והמכסה ביטון במקומות הדרשים והרחקת עודפי חומרים.	יח'	10.00	870.00	8,700.00
57.02.0610	פירוק והתקנה מחדש של תא מגוף	קומפ'	10.00	330.00	3,300.00
57.02.0620	פירוק תא מגוף קיים, וסילוק פסולת ועודפים למקום שיורה עליו נציג הרשות	קומפ'	20.00	130.00	2,600.00
57.02.0630	פירוק ברז כיבוי אש 3" קיים, העבודה כוללת את כל החיתוכים, ריתוכים וחיבורי האביזרים הדרושים לצורך ביצוע העבודה, כולל סגירת מים, ניקוז הקו ופינוי הפסולת. בעבור אספקת והתקנת אוגן ואוגן עיור ישולם בנפרד.	קומפ'	10.00	430.00	4,300.00
57.02.0640	פירוק מגוף קיים בקוטר 4"-3" וסילוק הפסולת.	יח'	20.00	110.00	2,200.00
57.02.0650	פירוק מגוף קיים בקוטר 8"-6" וסילוק הפסולת.	יח'	20.00	140.00	2,800.00
57.02.0660	פירוק מגוף קיים בקוטר 10" וסילוק הפסולת.	יח'	1.00	180.00	180.00
57.02.0670	החלפת מסגרת לתא	קומפ'	1.00	100.00	100.00
57.02.0680	ניקוי תא מגוף	קומפ'	50.00	100.00	5,000.00
57.02.0690	פירוק מערכת מדידה קיימת. העבודה כוללת חיתוך וסילוק כל הפסולת לאתר מאושר לרבות סגירת וניקוז מים וחיידוש הזרמה בגמר העבודה.	יח'	100.00	150.00	15,000.00
					1,261,910.00

קובץ: 1146-332 020/...

להעברה בתת פרק 02.57.02
הופק באמצעות 'בנארית פרו' (03.27.3) 04-9884344

מי ציונה בע"מ
טל: 08-9305601 פקס: 08-9302828

עבודות פיתוח קוי מים וביוב
שדרוג קוי מים וביוב
מכרז 2/2018 מי ציונה

22/07/2018
דף מס': 020

מכרז מסגרת 2018 עבודות גדולות מים וביוב
מבנה 02 קווי מים

סעיף	תאור	יחידה	כמות	מחיר יחידה	סך הכל
	מהעברה				1,261,910.00
57.02.0700	צילום צנרת מים בכל קוטר במצלמת טלויזיה לפי דרישות המפרט לקוטר 6" ומעלה. הערה: ביצוע הצילום לפי הוראה בכתב מאת המפקח באתר.	מטר	1000.00	10.00	10,000.00
57.02.0710	אספקה והנחת מצע CLSM מסביב לשוחות ולאורך קווי מים (ביצוע לפי הוראה בכתב של המפקח)	מ"ק	200.00	425.00	85,000.00
57.02.0730	ביצוע קידוח אופקי בכל הקטרים כולל עשיית בורות הכנה, אספקת והתקנת שרול פלדה בכל קוטר ע.ד. 10 מ"מ. כיסוי הבורות וסילוק עודפי חומרים כולל אספקת כל החומרים הדרושים. המדידה לפי אינץ' קוטר X מ"א	יח'	200.00	100.00	20,000.00
57.02.0740	אספקה, הובלה והשחלת צנור פלדה או HDPE בכל קוטר כנדרש במפרט המיוחד בתוך שרול כולל אספקת והרכבת נעלי סמך בהתאם להנחיות היצרן, איטום קצוות השרול. המדידה לפי אינץ' קוטר X מ"א	יח'	200.00	50.00	10,000.00
57.02.0750	קידוח אופקי גמיש עם צנרת HDPE לפי ת"י 1519 בכל קוטר דרג 12 בכל עומק כולל חפירת בורות, אספקת צנרות וכל העבודות הנדרשות לביצוע העבודה לרבות פיני עודפים. המדידה לפי אינץ' קוטר X מ"א	יח'	200.00	100.00	20,000.00
57.02.0760	אספקת, הובלת והתקנת תקרה עגולה טרומית עם פתח 50 ס"מ (לעומס 12.5 טון) עבור שוחת מים קיימת בקוטר 80 ס"מ, כולל מכסה ב.ב. לעומס 12.5 טון.	קומפ'	5.00	1,300.00	6,500.00
57.02.0770	אספקת, הובלת והתקנת תקרה עגולה טרומית עם פתח 60 ס"מ (לעומס 12.5 טון) עבור שוחת מים קיימת בקוטר 100 ס"מ, כולל מכסה ב.ב. לעומס 12.5 טון.	קומפ'	5.00	1,430.00	7,150.00
57.02.0780	אספקת, הובלת והתקנת תקרה עגולה טרומית עם פתח 60 ס"מ (לעומס 12.5 טון) עבור שוחת מים קיימת בקוטר 125 ס"מ, כולל מכסה ב.ב. לעומס 12.5 טון.	קומפ'	5.00	1,540.00	7,700.00
					1,428,260.00

קובץ: 1146-332 021/...

02.57.02 פרק בתת פרק
הופק באמצעות 'בנארית פרו' (03.27.3) 04-9884344

מי ציונה בע"מ
טל: 08-9305601 פקס: 08-9302828

עבודות פיתוח קוי מים וביוב
שדרוג קוי מים וביוב
מכרז 2/2018 מי ציונה

22/07/2018
דף מס': 021

מכרז מסגרת 2018 עבודות גדולות מים וביוב
מבנה 02 קווי מים

סעיף	תאור	יחידה	כמות	מחיר יחידה	סך הכל
	מהעברה				1,428,260.00
57.02.0790	אספקת, הובלת והתקנת תקרה עגולה טרומית, עם פתח 50 ס"מ (לעומס 40 טון) עבור שוחת מים קיימת בקוטר 80 ס"מ, כולל מכסה ב.ב. לעומס 40 טון.	קומפ'	5.00	1,850.00	9,250.00
57.02.0800	אספקת, הובלת והתקנת תקרה עגולה טרומית, עם פתח 60 ס"מ (לעומס 40 טון) עבור שוחת מים קיימת בקוטר 100 ס"מ, כולל מכסה ב.ב. לעומס 40 טון.	קומפ'	10.00	1,630.00	16,300.00
57.02.0810	אספקת, הובלת והתקנת תקרה עגולה טרומית, עם פתח 60 ס"מ (לעומס 40 טון) עבור שוחת מים קיימת בקוטר 125 ס"מ, כולל מכסה ב.ב. לעומס 40 טון.	קומפ'	2.00	2,180.00	4,360.00
57.02.0811	אספקה הובלה והתקנת מכסה בקוטר 50 ס"מ לעומס בינוני (12.5 טון)	קומפ'	5.00	330.00	1,650.00
57.02.0820	אספקה, הובלה והתקנה של מכסה ב.ב. בקוטר 50 ס"מ לעומס כבד (40 טון)	קומפ'	5.00	500.00	2,500.00
57.02.0821	אספקה הובלה והתקנת מכסה בקוטר 60 ס"מ לעומס בינוני (12.5 טון)	קומפ'	20.00	380.00	7,600.00
57.02.0830	אספקה, הובלה והתקנה של מכסה ב.ב. בקוטר 60 ס"מ לעומס כבד (40 טון)	קומפ'	20.00	700.00	14,000.00
57.02.0840	ביצוע למד בצנרת בקוטר עד 4" בכל עומק כולל כל האביזרים, ספחים, עבודות וחומרי עזר. יבוצע בהוראת המפקח בכתב בלבד	קומפ'	10.00	1,090.00	10,900.00
57.02.0841	ביצוע למד בצנרת בקוטר עד 8" - בכל עומק כולל כל האביזרים, ספחים, עבודות וחומרי עזר. יבוצע בהוראת המפקח בכתב בלבד	קומפ'	10.00	1,500.00	15,000.00
57.02.0842	חיבור בית 4" המתחבר לחיבור קיים 4" ומהווה סולם של 2 יח' כולל חיתוך זיית, ריתוך T הכנת חיבור נספ ומגופ טריז 4". המחיר כולל עבודה מושלמת וצביעה.	יח'	5.00	2,500.00	12,500.00
					1,522,320.00

קובץ: 1146-332 022/...

להעברה בתת פרק 02.57.02
הופק באמצעות 'בנארית פרו' (03.27.3) 04-9884344

מי ציונה בע"מ
טל: 08-9305601 פקס: 08-9302828

עבודות פיתוח קוי מים וביוב
שדרוג קוי מים וביוב
מכרז 2/2018 מי ציונה

22/07/2018
דף מס': 022

מכרז מסגרת 2018 עבודות גדולות מים וביוב
מבנה 02 קווי מים

סך הכל	מחיר יחידה	כמות	יחידה	תאור	סעיף
1,522,320.00				מהעברה	
10,000.00	2,000.00	5.00	יח'	כ"ל לקוטר 3"	57.02.0843
1,532,320.00				סה"כ 57.02 מתקני מים ואביזרים	
3,345,980.00				סה"כ 57 קווי מים	
3,345,980.00				סה"כ קווי מים	

קובץ: 1146-332 023/...

הופק באמצעות 'בנארית פרו' (03.27.3) 04-9884344

מי ציונה בע"מ
טל: 08-9305601 פקס: 08-9302828

עבודות פיתוח קוי מים וביוב
שדרוג קוי מים וביוב
מכרז 2/2018 מי ציונה

22/07/2018
דף מס': 023

מכרז מסגרת 2018 עבודות גדולות מים וביוב
מבנה 03 קווי ביוב

סעיף	תאור	יחידה	כמות	מחיר יחידה	סך הכל
פרק 57 קווי ביוב					
תת פרק 57.03 קווי ביוב					
57.03.0010	אספקה, הובלה והנחה של קווי ביוב גרביטציונים בקוטר 160 מ"מ מפי.ו.סי קשיח "עבה לביוב" "SN-8", לרבות חפירה ו/או חציבה, מצע ועטיפת חול, מילוי חוזר מהודק במיטב החומר החפור לאחר מיון, סילוק עודפי אדמה חפורה וכל יתר העבודות הנדרשות בעומק עד 1.75 מ'.	מטר	200.00	175.00	35,000.00
57.03.0020	אספקה, הובלה והנחה של קווי ביוב גרביטציונים בקוטר 160 מ"מ מפי.ו.סי קשיח "עבה לביוב" "SN-8", לרבות חפירה ו/או חציבה, מצע ועטיפת חול, כיסוי מהודק, מילוי חוזר במיטב החומר החפור וסילוק עודפי אדמה חפורה וכל יתר העבודות הנדרשות בעומק מ- 1.76 עד 2.25 מ'.	מטר	300.00	200.00	60,000.00
57.03.0030	אספקה, הובלה והנחה של קווי ביוב גרביטציונים בקוטר 160 מ"מ מפי.ו.סי קשיח "עבה לביוב" "SN-8", לרבות חפירה ו/או חציבה, מצע ועטיפת חול, מילוי חוזר מהודק במיטב החומר החפור, סילוק עודפי אדמה חפורה וכל יתר העבודות הנדרשות בעומק מ- 2.26 מ' עד 2.75 מ'.	מטר	200.00	215.00	43,000.00
57.03.0040	אספקה, הובלה והנחה של קווי ביוב גרביטציונים בקוטר 160 מ"מ מפי.ו.סי קשיח "עבה לביוב" "SN-8", לרבות חפירה ו/או חציבה, מצע ועטיפת חול, מילוי חוזר מהודק במיטב החומר החפור, סילוק עודפי אדמה חפורה וכל יתר העבודות הנדרשות בעומק מ- 2.76 מ' עד 3.25 מ'.	מטר	200.00	245.00	49,000.00
57.03.0050	אספקה, הובלה והנחה של קווי ביוב גרביטציונים בקוטר 160 מ"מ מפי.ו.סי קשיח "עבה לביוב" "SN-8", לרבות חפירה ו/או חציבה, מצע ועטיפת חול, מילוי חוזר מהודק במיטב החומר החפור, סילוק עודפי אדמה חפורה וכל יתר העבודות הנדרשות בעומק מ- 3.26 מ' עד 3.75 מ'.	מטר	20.00	280.00	5,600.00
להעברה בתת פרק 03.57.03					192,600.00

קובץ: 1146-332 024/...

הופק באמצעות 'בנארית פרו' (03.27.3) 04-9884344

מי ציונה בע"מ
טל: 08-9305601 פקס: 08-9302828

עבודות פיתוח קוי מים וביוב
שדרוג קוי מים וביוב
מכרז 2/2018 מי ציונה

22/07/2018
דף מס': 024

מכרז מסגרת 2018 עבודות גדולות מים וביוב
מבנה 03 קווי ביוב

סעיף	תאור	יחידה	כמות	מחיר יחידה	סך הכל
	מהעברה				192,600.00
57.03.0060	אספקה, הובלה והנחה של קווי ביוב גרביטציונים בקוטר 160 מ"מ מפי.ו.סי קשיח "עבה לביוב" "SN-8", לרבות חפירה ו/או חציבה, מצע ועטיפת חול, מילוי חוזר מהודק במיטב החומר החפור, סילוק עודפי אדמה חפורה וכל יתר העבודות הנדרשות בעומק מ- 3.76 עד 4.25 מ'.	מטר	10.00	320.00	3,200.00
57.03.0070	אספקה, הובלה והנחה של קווי ביוב גרביטציונים בקוטר 200 מ"מ מפי.ו.סי קשיח "עבה לביוב" "SN-8", לרבות חפירה ו/או חציבה, מצע ועטיפת חול, מילוי חוזר מהודק במיטב החומר החפור, סילוק עודפי אדמה חפורה וכל יתר העבודות הנדרשות בעומק עד 1.75 מ'.	מטר	100.00	210.00	21,000.00
57.03.0080	אספקה, הובלה והנחה של קווי ביוב גרביטציונים בקוטר 200 מ"מ מפי.ו.סי קשיח "עבה לביוב" "SN-8", לרבות חפירה ו/או חציבה, מצע ועטיפת חול, מילוי חוזר מהודק במיטב החומר החפור, סילוק עודפי אדמה חפורה וכל יתר העבודות הנדרשות בעומק מ- 1.76 עד 2.25 מ'.	מטר	500.00	230.00	115,000.00
57.03.0090	אספקה, הובלה והנחה של קווי ביוב גרביטציונים בקוטר 200 מ"מ מפי.ו.סי קשיח "עבה לביוב" "SN-8", לרבות חפירה ו/או חציבה, מצע ועטיפת חול, מילוי חוזר מהודק במיטב החומר החפור, סילוק עודפי אדמה חפורה וכל יתר העבודות הנדרשות בעומק מ- 2.26 עד 2.75 מ'.	מטר	500.00	255.00	127,500.00
57.03.0100	אספקה, הובלה והנחה של קווי ביוב גרביטציונים בקוטר 200 מ"מ מפי.ו.סי קשיח "עבה לביוב" "SN-8", לרבות חפירה ו/או חציבה, מצע ועטיפת חול, מילוי חוזר מהודק במיטב החומר החפור, סילוק עודפי אדמה חפורה וכל יתר העבודות הנדרשות בעומק מ- 2.76 עד 3.25 מ'.	מטר	100.00	280.00	28,000.00
להעברה בתת פרק 03.57.03					487,300.00
הופק באמצעות 'בנארית פרו' (03.27.3) 04-9884344					קובץ: 1146-332 025/...

מי ציונה בע"מ
טל: 08-9305601 פקס: 08-9302828

עבודות פיתוח קוי מים וביוב
שדרוג קוי מים וביוב
מכרז 2/2018 מי ציונה

22/07/2018
דף מס': 025

מכרז מסגרת 2018 עבודות גדולות מים וביוב
מבנה 03 קווי ביוב

סך הכל	מחיר יחידה	כמות	יחידה	תאור	סעיף
487,300.00				מהעברה	
15,750.00	315.00	50.00	מטר	אספקה, הובלה והנחה של קווי ביוב גרביטציונים בקוטר 200 מ"מ מפי.ו.סי קשיח "עבה לביוב" "SN-8", לרבות חפירה ו/או חציבה, מצע ועטיפת חול, מילוי חוזר מהודק במיטב החומר החפור, סילוק עודפי אדמה חפורה וכל יתר העבודות הנדרשות בעומק מ- 3.26 עד 3.75 מ'.	57.03.0110
7,100.00	355.00	20.00	מטר	אספקה, הובלה והנחה של קווי ביוב גרביטציונים בקוטר 200 מ"מ מפי.ו.סי קשיח "עבה לביוב" "SN-8", לרבות חפירה ו/או חציבה, מצע ועטיפת חול, מילוי חוזר מהודק במיטב החומר החפור, סילוק עודפי אדמה חפורה וכל יתר העבודות הנדרשות בעומק מ- 3.76 עד 4.25 מ'.	57.03.0120
26,000.00	260.00	100.00	מטר	אספקה, הובלה והנחה של קווי ביוב גרביטציונים בקוטר 250 מ"מ מפי.ו.סי קשיח "עבה לביוב" "SN-8", לרבות חפירה ו/או חציבה, מצע ועטיפת חול, מילוי חוזר מהודק במיטב החומר החפור, סילוק עודפי אדמה חפורה וכל יתר העבודות הנדרשות בעומק עד 1.75 מ'.	57.03.0130
29,000.00	290.00	100.00	מטר	אספקה, הובלה והנחה של קווי ביוב גרביטציונים בקוטר 250 מ"מ מפי.ו.סי קשיח "עבה לביוב" "SN-8", לרבות חפירה ו/או חציבה, מצע ועטיפת חול, מילוי חוזר מהודק במיטב החומר החפור, סילוק עודפי אדמה חפורה וכל יתר העבודות הנדרשות בעומק מ- 1.76 עד 2.25 מ'.	57.03.0140
15,500.00	310.00	50.00	מטר	אספקה, הובלה והנחה של קווי ביוב גרביטציונים בקוטר 250 מ"מ מפי.ו.סי קשיח "עבה לביוב" "SN-8", לרבות חפירה ו/או חציבה, מצע ועטיפת חול, מילוי חוזר מהודק במיטב החומר החפור, סילוק עודפי אדמה חפורה וכל יתר העבודות הנדרשות בעומק מ- 2.26 עד 2.75 מ'.	57.03.0150
580,650.00					להעברה בתת פרק 03.57.03
הופק באמצעות 'בנארית פרו' (03.27.3) 04-9884344 קובץ: 1146-332 026/...					

מי ציונה בע"מ
טל: 08-9305601 פקס: 08-9302828

עבודות פיתוח קוי מים וביוב
שדרוג קוי מים וביוב
מכרז 2/2018 מי ציונה

22/07/2018
דף מס': 026

מכרז מסגרת 2018 עבודות גדולות מים וביוב
מבנה 03 קווי ביוב

סעיף	תאור	יחידה	כמות	מחיר יחידה	סך הכל
	מהעברה				580,650.00
57.03.0160	אספקה, הובלה והנחה של קווי ביוב גרביטציונים בקוטר 250 מ"מ מפי.ו.סי קשיח "עבה לביוב" "SN-8", לרבות חפירה ו/או חציבה, מצע ועטיפת חול, מילוי חוזר מהודק במיטב החומר החפור, סילוק עודפי אדמה חפורה וכל יתר העבודות הנדרשות בעומק מ- 2.76 עד 3.25 מ'.	מטר	10.00	340.00	3,400.00
57.03.0170	אספקה, הובלה והנחה של קווי ביוב גרביטציונים בקוטר 250 מ"מ מפי.ו.סי קשיח "עבה לביוב" "SN-8", לרבות חפירה ו/או חציבה, מצע ועטיפת חול, מילוי חוזר מהודק במיטב החומר החפור, סילוק עודפי אדמה חפורה וכל יתר העבודות הנדרשות בעומק מ- 3.26 עד 3.75 מ'.	מטר	10.00	370.00	3,700.00
57.03.0180	אספקה, הובלה והנחה של קווי ביוב גרביטציונים בקוטר 250 מ"מ מפי.ו.סי קשיח "עבה לביוב" "SN-8", לרבות חפירה ו/או חציבה, מצע ועטיפת חול, מילוי חוזר מהודק במיטב החומר החפור, סילוק עודפי אדמה חפורה וכל יתר העבודות הנדרשות בעומק מ- 3.76 עד 4.25 מ'.	מטר	10.00	405.00	4,050.00
57.03.0190	אספקה, הובלה והנחה של קווי ביוב גרביטציונים בקוטר 315 מ"מ מפי.ו.סי קשיח "עבה לביוב" "SN-8", לרבות חפירה ו/או חציבה, מצע ועטיפת חול, מילוי חוזר מהודק במיטב החומר החפור, סילוק עודפי אדמה חפורה וכל יתר העבודות הנדרשות בעומק עד 1.75 מ'.	מטר	50.00	435.00	21,750.00
57.03.0200	אספקה, הובלה והנחה של קווי ביוב גרביטציונים בקוטר 315 מ"מ מפי.ו.סי קשיח "עבה לביוב" "SN-8", לרבות חפירה ו/או חציבה, מצע ועטיפת חול, מילוי חוזר מהודק במיטב החומר החפור, סילוק עודפי אדמה חפורה וכל יתר העבודות הנדרשות בעומק מ- 1.76 עד 2.25 מ'.	מטר	100.00	445.00	44,500.00
658,050.00					
להעברה בתת פרק 03.57.03					
הופק באמצעות 'בנארית פרו' (03.27.3) 04-9884344					קובץ: 1146-332 027/...

מי ציונה בע"מ
טל: 08-9305601 פקס: 08-9302828

עבודות פיתוח קוי מים וביוב
שדרוג קוי מים וביוב
מכרז 2/2018 מי ציונה

22/07/2018
דף מס': 027

מכרז מסגרת 2018 עבודות גדולות מים וביוב
מבנה 03 קווי ביוב

סך הכל	מחיר יחידה	כמות	יחידה	תאור	סעיף
658,050.00				מהעברה	
9,200.00	460.00	20.00	מטר	אספקה, הובלה והנחה של קווי ביוב גרביטציונים בקוטר 315 מ"מ מפ.ו.י.סי קשיח "עבה לביוב" "SN-8", לרבות חפירה ו/או חציבה, מצע ועטיפת חול, מילוי חוזר מהודק במיטב החומר החפור, סילוק עודפי אדמה חפורה וכל יתר העבודות הנדרשות בעומק מ- 2.26 עד 2.75 מ'.	57.03.0210
4,850.00	485.00	10.00	מטר	אספקה, הובלה והנחה של קווי ביוב גרביטציונים בקוטר 315 מ"מ מפ.ו.י.סי קשיח "עבה לביוב" "SN-8", לרבות חפירה ו/או חציבה, מצע ועטיפת חול, מילוי חוזר מהודק במיטב החומר החפור, סילוק עודפי אדמה חפורה וכל יתר העבודות הנדרשות בעומק מ- 2.76 עד 3.25 מ'.	57.03.0220
25,000.00	500.00	50.00	מטר	אספקה, הובלה והנחה של קווי ביוב גרביטציונים בקוטר 315 מ"מ מפ.ו.י.סי קשיח "עבה לביוב" "SN-8", לרבות חפירה ו/או חציבה, מצע ועטיפת חול, מילוי חוזר מהודק במיטב החומר החפור, סילוק עודפי אדמה חפורה וכל יתר העבודות הנדרשות בעומק מ- 3.26 עד 3.75 מ'.	57.03.0230
27,750.00	555.00	50.00	מטר	אספקה, הובלה והנחה של קווי ביוב גרביטציונים בקוטר 315 מ"מ מפ.ו.י.סי קשיח "עבה לביוב" "SN-8", לרבות חפירה ו/או חציבה, מצע ועטיפת חול, מילוי חוזר מהודק במיטב החומר החפור, סילוק עודפי אדמה חפורה וכל יתר העבודות הנדרשות בעומק מ- 3.76 עד 4.25 מ'.	57.03.0240
4,850.00	485.00	10.00	מטר	אספקה, הובלה והנחה של קווי ביוב גרביטציונים בקוטר 355 מ"מ מפ.ו.י.סי קשיח "עבה לביוב" "SN-8", לרבות חפירה ו/או חציבה, מצע ועטיפת חול, מילוי חוזר מהודק במיטב החומר החפור, סילוק עודפי אדמה חפורה וכל יתר העבודות הנדרשות בעומק עד 1.75 מ'.	57.03.0250
729,700.00					להעברה בתת פרק 03.57.03
הופק באמצעות 'בנארית פרו' (03.27.3) 04-9884344 קובץ: 1146-332 028/...					

מי ציונה בע"מ
טל: 08-9305601 פקס: 08-9302828

עבודות פיתוח קוי מים וביוב
שדרוג קוי מים וביוב
מכרז 2/2018 מי ציונה

22/07/2018
דף מס': 028

מכרז מסגרת 2018 עבודות גדולות מים וביוב
מבנה 03 קווי ביוב

סך הכל	מחיר יחידה	כמות	יחידה	תאור	סעיף
729,700.00				מהעברה	
5,000.00	500.00	10.00	מטר	אספקה, הובלה והנחה של קווי ביוב גרביטציונים בקוטר 355 מ"מ מפי.ו.סי קשיח "עבה לביוב" "SN-8", לרבות חפירה ו/או חציבה, מצע ועטיפת חול, מילוי חוזר מהודק במיטב החומר החפור, סילוק עודפי אדמה חפורה וכל יתר העבודות הנדרשות בעומק מ- 1.76 עד 2.25 מ'.	57.03.0260
5,150.00	515.00	10.00	מטר	אספקה, הובלה והנחה של קווי ביוב גרביטציונים בקוטר 355 מ"מ מפי.ו.סי קשיח "עבה לביוב" "SN-8", לרבות חפירה ו/או חציבה, מצע ועטיפת חול, מילוי חוזר מהודק במיטב החומר החפור, סילוק עודפי אדמה חפורה וכל יתר העבודות הנדרשות בעומק מ- 2.26 עד 2.75 מ'.	57.03.0270
27,000.00	540.00	50.00	מטר	אספקה, הובלה והנחה של קווי ביוב גרביטציונים בקוטר 355 מ"מ מפי.ו.סי קשיח "עבה לביוב" "SN-8", לרבות חפירה ו/או חציבה, מצע ועטיפת חול, מילוי חוזר מהודק במיטב החומר החפור, סילוק עודפי אדמה חפורה וכל יתר העבודות הנדרשות בעומק מ- 2.76 עד 3.25 מ'.	57.03.0280
28,250.00	565.00	50.00	מטר	אספקה, הובלה והנחה של קווי ביוב גרביטציונים בקוטר 355 מ"מ מפי.ו.סי קשיח "עבה לביוב" "SN-8", לרבות חפירה ו/או חציבה, מצע ועטיפת חול, מילוי חוזר מהודק במיטב החומר החפור, סילוק עודפי אדמה חפורה וכל יתר העבודות הנדרשות בעומק מ- 3.26 עד 3.75 מ'.	57.03.0290
30,000.00	600.00	50.00	מטר	אספקה, הובלה והנחה של קווי ביוב גרביטציונים בקוטר 355 מ"מ מפי.ו.סי קשיח "עבה לביוב" "SN-8", לרבות חפירה ו/או חציבה, מצע ועטיפת חול, מילוי חוזר מהודק במיטב החומר החפור, סילוק עודפי אדמה חפורה וכל יתר העבודות הנדרשות בעומק מ- 3.76 עד 4.25 מ'.	57.03.0300
825,100.00					להעברה בתת פרק 03.57.03

קובץ: 1146-332 029/...

הופק באמצעות 'בנארית פרו' (03.27.3) 04-9884344

מי ציונה בע"מ
טל: 08-9305601 פקס: 08-9302828

עבודות פיתוח קוי מים וביוב
שדרוג קוי מים וביוב
מכרז 2/2018 מי ציונה

22/07/2018
דף מס': 029

מכרז מסגרת 2018 עבודות גדולות מים וביוב
מבנה 03 קווי ביוב

סעיף	תאור	יחידה	כמות	מחיר יחידה	סך הכל
	מהעברה				825,100.00
57.03.0310	אספקה, הובלה והנחה של קווי ביוב גרביטציונים בקוטר 400 מ"מ מפי.ו.סי קשיח "עבה לביוב" "SN-8", לרבות חפירה ו/או חציבה, מצע ועטיפת חול, מילוי חוזר מהודק במיטב החומר החפור, סילוק עודפי אדמה חפורה וכל יתר העבודות הנדרשות בעומק עד 1.75 מ'.	מטר	5.00	570.00	2,850.00
57.03.0320	אספקה, הובלה והנחה של קווי ביוב גרביטציונים בקוטר 400 מ"מ מפי.ו.סי קשיח "עבה לביוב" "SN-8", לרבות חפירה ו/או חציבה, מצע ועטיפת חול, מילוי חוזר מהודק במיטב החומר החפור, סילוק עודפי אדמה חפורה וכל יתר העבודות הנדרשות בעומק מ- 1.76 עד 2.25 מ'.	מטר	10.00	590.00	5,900.00
57.03.0330	אספקה, הובלה והנחה של קווי ביוב גרביטציונים בקוטר 400 מ"מ מפי.ו.סי קשיח "עבה לביוב" "SN-8", לרבות חפירה ו/או חציבה, מצע ועטיפת חול, מילוי חוזר מהודק במיטב החומר החפור, סילוק עודפי אדמה חפורה וכל יתר העבודות הנדרשות בעומק מ- 2.26 עד 2.75 מ'.	מטר	10.00	610.00	6,100.00
57.03.0340	אספקה, הובלה והנחה של קווי ביוב גרביטציונים בקוטר 400 מ"מ מפי.ו.סי קשיח "עבה לביוב" "SN-8", לרבות חפירה ו/או חציבה, מצע ועטיפת חול, מילוי חוזר מהודק במיטב החומר החפור, סילוק עודפי אדמה חפורה וכל יתר העבודות הנדרשות בעומק מ- 2.76 עד 3.25 מ'.	מטר	10.00	635.00	6,350.00
57.03.0350	אספקה, הובלה והנחה של קווי ביוב גרביטציונים בקוטר 400 מ"מ מפי.ו.סי קשיח "עבה לביוב" "SN-8", לרבות חפירה ו/או חציבה, מצע ועטיפת חול, מילוי חוזר מהודק במיטב החומר החפור, סילוק עודפי אדמה חפורה וכל יתר העבודות הנדרשות בעומק מ- 3.26 עד 3.75 מ'.	מטר	10.00	670.00	6,700.00
להעברה בתת פרק 03.57.03					853,000.00
הופק באמצעות 'בנארית פרו' (03.27.3) 04-9884344					קובץ: 1146-332 030/...

מי ציונה בע"מ
טל: 08-9305601 פקס: 08-9302828

עבודות פיתוח קוי מים וביוב
שדרוג קוי מים וביוב
מכרז 2/2018 מי ציונה

22/07/2018
דף מס': 030

מכרז מסגרת 2018 עבודות גדולות מים וביוב
מבנה 03 קווי ביוב

סעיף	תאור	יחידה	כמות	מחיר יחידה	סך הכל
	מהעברה				853,000.00
57.03.0360	אספקה, הובלה והנחה של קווי ביוב גרביטציונים בקוטר 400 מ"מ מפי.ו.סי קשיח "עבה לביוב" "SN-8", לרבות חפירה ו/או חציבה, מצע ועטיפת חול, מילוי חוזר מהודק במיטב החומר החפור, סילוק עודפי אדמה חפורה וכל יתר העבודות הנדרשות בעומק מ- 3.76 עד 4.25 מ'.	מטר	10.00	740.00	7,400.00
57.03.0370	תוספת מחיר לסעיף אספקת והנחת צנרת ביוב מ-PVC בקוטר עד 250 מ"מ כולל, בעבור כל 0.5 מ' נוספים.	מטר	10.00	40.00	400.00
57.03.0380	תוספת מחיר לסעיף אספקת והנחת צנרת ביוב מ-PVC בקוטר 315 מ"מ ו-400 מ"מ כולל, בעבור כל 0.5 מ' נוספים.	מטר	10.00	50.00	500.00
57.03.0390	תוספת מחיר לסעיף אספקה והובלה והנחה של קווי ביוב מצנרות PVC 160 ו-200 מ"מ בעבור אספקה, הובלה והתקנה של צנרות ביוב גרביטציונים 160 ו-225 מ"מ דרג 10 כדוגמת פקסגול או מריפלוקס PE100 עם מחברים בריתוך חשמלי.	מטר	10.00	85.00	850.00
57.03.0400	תוספת מחיר לסעיף אספקה והובלה והנחה של קווי ביוב מצנרות PVC 250 ו-315 מ"מ בעבור אספקה, הובלה והתקנה של צנרות ביוב גרביטציונים 250 ו-315 מ"מ דרג 10 כדוגמת פקסגול או מריפלוקס PE100 עם מחברים בריתוך חשמלי.	מטר	10.00	165.00	1,650.00
57.03.0410	תוספת מחיר לסעיף אספקה והובלה והנחה של קווי ביוב מצנרות PVC 355 ו-400 מ"מ בעבור אספקה, הובלה והתקנה של צנרות ביוב גרביטציונים 355 ו-400 מ"מ דרג 10 כדוגמת פקסגול או מריפלוקס PE100 עם מחברים בריתוך חשמלי.	מטר	10.00	245.00	2,450.00
57.03.0420	אספקה, הובלה והנחה של קו סניקה בקוטר 160 מ"מ דרג 10 מצנרות כדוגמת מריפלוקס PE100 לרבות חפירה ו/או חציבה, מצע ועטיפת חול, מילוי חוזר מהודק במיטב החומר החפור, סילוק עודפי אדמה חפורה וכל יתר העבודות הנדרשות בעומק עד 1.75 מ'.	מטר	10.00	280.00	2,800.00
					869,050.00

קובץ: 1146-332 031/...

להעברה בתת פרק 03.57.03 הופק באמצעות 'בנארית פרו' (03.27.3) 04-9884344

מי ציונה בע"מ
טל: 08-9305601 פקס: 08-9302828

עבודות פיתוח קוי מים וביוב
שדרוג קוי מים וביוב
מכרז 2/2018 מי ציונה

22/07/2018
דף מס': 031

מכרז מסגרת 2018 עבודות גדולות מים וביוב
מבנה 03 קווי ביוב

סעיף	תאור	יחידה	כמות	מחיר יחידה	סך הכל
	מהעברה				869,050.00
57.03.0430	אספקה, הובלה והנחה של קו סניקה בקוטר 200 מ"מ דרג 10 מצנרות כדוגמת מריפלקס PE100 לרבות חפירה ו/או חציבה, מצע ועטיפת חול, מילוי חוזר מהודק במיטב החומר החפור, סילוק עודפי אדמה חפורה וכל יתר העבודות הנדרשות בעומק עד 1.75 מ'.	מטר	10.00	345.00	3,450.00
57.03.0440	אספקה, הובלה והנחה של קו סניקה בקוטר 250 מ"מ דרג 10 מצנרות כדוגמת מריפלקס PE100 לרבות חפירה ו/או חציבה, מצע ועטיפת חול, מילוי חוזר מהודק במיטב החומר החפור, סילוק עודפי אדמה חפורה וכל יתר העבודות הנדרשות בעומק עד 1.75 מ'.	מטר	10.00	430.00	4,300.00
57.03.0450	אספקה, הובלה והנחה של קו סניקה בקוטר 315 מ"מ דרג 10 מצנרות כדוגמת מריפלקס PE100 לרבות חפירה ו/או חציבה, מצע ועטיפת חול, מילוי חוזר מהודק במיטב החומר החפור, סילוק עודפי אדמה חפורה וכל יתר העבודות הנדרשות בעומק עד 1.75 מ'.	מטר	10.00	595.00	5,950.00
57.03.0460	תוספת מחיר לסעיף אספקת הובלת והנחת קו סניקה בכל קוטר בעבור כל 0.5 מ' נוספים.	מטר	10.00	25.00	250.00
57.03.0470	סרט סימון מפוליאיתילן בצבע אדום ברוחב 15 ס"מ ובעובי 1.5 מ"מ עם חוט נרוסטה כפול והכיתוב "זהירות קו שפכים בלחץ". הסרט יונח 50 ס"מ מעל קו הסניקה.	מטר	2000.00	10.00	20,000.00
57.03.0480	הכנה לחיבור בית בקוטר 160 מ"מ בעומק עד 1.25 מ', כולל סתימת קצה הצינור בפקק, גוש בטון וברזל זווית 50/50 לסימון, בולט מעל הקרקע 75 ס"מ ומותקן בקרקע בעומק 75 ס"מ לפחות.	מטר	200.00	180.00	36,000.00
57.03.0490	הכנה לחיבור בית בקוטר 160 מ"מ בעומק מ-1.26 מ' עד 1.75 מ'. כולל סתימת קצה הצינור בפקק, גוש בטון וברזל זווית 50/50 לסימון, בולט מעל הקרקע 75 ס"מ ומותקן בקרקע בעומק 75 ס"מ לפחות.	מטר	200.00	195.00	39,000.00
					978,000.00

קובץ: 1146-332 032/...

להעברה בתת פרק 03.57.03 הופק באמצעות 'בנארית פרו' (03.27.3) 04-9884344

מי ציונה בע"מ
 טל: 08-9305601 פקס: 08-9302828

עבודות פיתוח קוי מים וביוב
 שדרוג קוי מים וביוב
 מכרז 2/2018 מי ציונה

22/07/2018
 דף מס': 032

מכרז מסגרת 2018 עבודות גדולות מים וביוב
 מבנה 03 קווי ביוב

סעיף	תאור	יחידה	כמות	מחיר יחידה	סך הכל
	מהעברה				978,000.00
57.03.0500	הכנה לחיבור בית בקוטר 160 מ"מ בעומק מ-1.76 מ' עד 2.25 מ'. כולל סתימת קצה הצינור בפקק, גוש בטון וברזל זווית 50/50 לסימון, בולט מעל הקרקע 75 ס"מ ומותקן בקרקע בעומק 75 ס"מ לפחות	מטר	100.00	210.00	21,000.00
57.03.0510	הכנה לחיבור בית בקוטר 200 מ"מ בעומק עד 1.75 מ'. כולל סתימת קצה הצינור בפקק, גוש בטון וברזל זווית 50/50 לסימון, בולט מעל הקרקע 75 ס"מ ומותקן בקרקע בעומק 75 ס"מ לפחות	מטר	10.00	240.00	2,400.00
57.03.0520	הכנה לחיבור בית בקוטר 200 מ"מ בעומק מ-1.76 עד 2.25 מ'. כולל סתימת קצה הצינור בפקק, גוש בטון וברזל זווית 50/50 לסימון, בולט מעל הקרקע 75 ס"מ ומותקן בקרקע בעומק 75 ס"מ לפחות	מטר	20.00	255.00	5,100.00
57.03.0530	צילום צנרת ביוב בכל קוטר במצלמת טלויזיה לפי דרישות המפרט - הערה: בצוע הצילום לפי הוראה בכתב מאת המפקח באתר.	מטר	10.00	10.00	100.00
57.03.0540	אספקת והתקנת מקודת אויר כפולה 2XΦ3 בתוך תא על קו סניקה, כולל 2 שסתומי אויר לביוב דגם "סער" מקוצר D-025, בקוטר 3" תוצרת "ארי" או ש"ע בטיב, כולל 2 מגופי טריז מצופה אמאיל תוצרת "רפאל", "הכוכב" או ש"ע בטיב אוגנים, זקפים, קטעי צמרות פלדה לרבות זקף 6", חיבור לצנרת קיימת וכל שאר האביזרים והספחים הנדרשים לצורך התקנה מושלמת הכל לפי פרט (לא כולל התא שימדד בנפרד)	קומפ'	1.00	12,500.00	12,500.00
57.03.0550	אספקת והתקנת מקודת אויר Φ4 בתוך תא על קו סניקה, כולל שסתום אויר לביוב דגם "סער" D-020, בקוטר 4" תוצרת "ארי" או ש"ע בטיב, כולל מגוף טריז מצופה אמאיל תוצרת "רפאל", "הכוכב" או ש"ע בטיב אוגנים, זקפים, קטעי צמרות פלדה, חיבור לצנרת קיימת וכל שאר האביזרים והספחים הנדרשים לצורך התקנה מושלמת הכל לפי פרט (לא כולל התא שימדד בנפרד)	קומפ'	1.00	9,600.00	9,600.00
					1,028,700.00

קובץ: 1146-332 033/...

להעברה בתת פרק 03.57.03 הופק באמצעות 'בנארית פרו' (03.27.3) 04-9884344

מי ציונה בע"מ
 טל: 08-9305601 פקס: 08-9302828

עבודות פיתוח קוי מים וביוב
 שדרוג קוי מים וביוב
 מכרז 2/2018 מי ציונה

22/07/2018
 דף מס': 033

מכרז מסגרת 2018 עבודות גדולות מים וביוב
 מבנה 03 קווי ביוב

סך הכל	מחיר יחידה	כמות	יחידה	תאור	סעיף
1,028,700.00				מהעברה	
18,000.00	18,000.00	1.00	קומפ'	אספקת והתקנת מקודת אויר כפולה "2X4" בתוך תא על קו סניקה, כולל 2 שסתומי אויר לביוב דגם "סער" D-020, בקוטר "4" תוצרת "ארי" או ש"ע בטיב, כולל 2 מגופי טריז מצופה אמאיל תוצרת "רפאל", "הכוכב" או ש"ע בטיב אוגנים, זקפים, קטעי צנורות פלדה לרבות זקף "6", חיבור לצנרת קיימת וכל שאר האביזרים והספחים הנדרשים לצורך התקנה מושלמת הכל לפי פרט (לא כולל התא שימדד בנפרד)	57.03.0560
85,000.00	425.00	200.00	מ"ק	אספקת והנחת מצע CLSM מסביב לשוחות ולאורך קווי ביוב (יבוצע לפי הוראה בכתב של המפקח).	57.03.0570
4,300.00	860.00	5.00	קומפ'	חיבור צמר ביוב חדש מכל סוג בקוטר 110-160 מ"מ ("6" - "4") לצמר ביוב קיים מאותו סוג באמצעות רוכבים	57.03.0590
6,000.00	1,200.00	5.00	קומפ'	חיבור צמר ביוב חדש מכל סוג בקוטר 200-280 מ"מ ("10" - "8") לצמר ביוב קיים מאותו סוג באמצעות רוכבים	57.03.0600
1,630.00	1,630.00	1.00	קומפ'	חיבור צמר ביוב חדש מכל סוג בקוטר 315-400 מ"מ ("16" - "12") לצמר ביוב קיים מאותו סוג באמצעות רוכבים	57.03.0610
20,000.00	100.00	200.00	מטר	ביצוע קידוח אופקי בכל הקטרים כולל עשיית בורות הכנה, אספקת והתקנת שרול פלדה בכל קוטר ע.ד. 10 מ"מ. כיסוי הבורות וסילוק עודפי חומרים כולל אספקת כל החומרים הנדרשים. המדידה לפי אינץ' קוטר X מ"א	57.03.0611
8,000.00	40.00	200.00	מטר	תוספת לסעיף 57.03.0611 לקידוח אופקי בקרקע או בסלע מוצק עבור ביצוע קידוח לביוב בגרביטציה עם סטיית קווי ביוב מותרת מ-0.4% עד 1%. המדידה לפי אינץ' קוטר X מ"א	57.03.0612
1,171,630.00					03.57.03

קובץ: 1146-332 034/...

הופק באמצעות 'בנארית פרו' (03.27.3) 04-9884344

מי ציונה בע"מ
טל: 08-9305601 פקס: 08-9302828

עבודות פיתוח קוי מים וביוב
שדרוג קוי מים וביוב
מכרז 2/2018 מי ציונה

22/07/2018
דף מס': 034

מכרז מסגרת 2018 עבודות גדולות מים וביוב
מבנה 03 קווי ביוב

סעיף	תאור	יחידה	כמות	מחיר יחידה	סך הכל
	מהעברה				1,171,630.00
57.03.0613	אספקה, הובלה והשחלת צמר פלדה או HDPE בכל קוטר כנדרש במפרט המיוחד בתוך שרזול כולל אספקת והרכבת נעלי סמך בהתאם להנחיות היצרן, איטום קצוות השרזול. המדידה לפי אינץ' קוטר X מ"א	מטר	200.00	50.00	10,000.00
	סה"כ 57.03 קווי ביוב				1,181,630.00
	תת פרק 57.04 מתקני ביוב				
57.04.0010	אספקה, הובלה והתקנה של שוחות טרומיות לביוב בקוטר 80 ס"מ לרבות אספקה והתקנה של תיקרה ומכסה ב.ב. בקוטר 60 ס"מ ממין B125 עם סמל התאגיד מוטבע באמצע ויעוד המכסה "ביוב" בעומק עד 1.25 מ'.	יח'	5.00	3,000.00	15,000.00
57.04.0020	אספקה, הובלה והתקנה של שוחות טרומיות לביוב בקוטר 100 ס"מ לרבות אספקה והתקנה של תיקרה ומכסה ב.ב. בקוטר 60 ס"מ ממין B125 עם סמל התאגיד מוטבע באמצע ויעוד המכסה "ביוב" בעומק מ-1.26 עד 1.75 מ'.	יח'	10.00	3,550.00	35,500.00
57.04.0030	אספקה, הובלה והתקנה של שוחות טרומיות לביוב בקוטר 100 ס"מ לרבות אספקה והתקנה של תיקרה ומכסה ב.ב. בקוטר 60 ס"מ ממין B125 עם סמל התאגיד מוטבע באמצע ויעוד המכסה "ביוב" בעומק מ-1.76 עד 2.25 מ'.	יח'	10.00	3,800.00	38,000.00
57.04.0040	אספקה, הובלה והתקנה של שוחות טרומיות לביוב בקוטר 100 ס"מ לרבות אספקה והתקנה של תיקרה ומכסה ב.ב. בקוטר 60 ס"מ ממין B125 עם סמל התאגיד מוטבע באמצע ויעוד המכסה "ביוב" בעומק מ-2.26 עד 2.75 מ'.	יח'	10.00	4,100.00	41,000.00
57.04.0050	אספקה, הובלה והתקנה של שוחות טרומיות לביוב בקוטר 125 ס"מ לרבות אספקה והתקנה של תיקרה ומכסה ב.ב. בקוטר 60 ס"מ ממין B125 עם סמל התאגיד מוטבע באמצע ויעוד המכסה "ביוב" בעומק מ-2.76 עד 3.25 מ'.	יח'	1.00	5,450.00	5,450.00
	להעברה בתת פרק 57.04				134,950.00

קובץ: 1146-332 035/...

הופק באמצעות 'בנארית פרו' (03.27.3) 04-9884344

מי ציונה בע"מ
 טל: 08-9305601 פקס: 08-9302828

עבודות פיתוח קוי מים וביוב
 שדרוג קוי מים וביוב
 מכרז 2/2018 מי ציונה

22/07/2018
 דף מס': 035

מכרז מסגרת 2018 עבודות גדולות מים וביוב
 מבנה 03 קווי ביוב

סעיף	תאור	יחידה	כמות	מחיר יחידה	סך הכל
	מהעברה				134,950.00
57.04.0060	אספקה, הובלה והתקנה של שוחות טרומיות לביוב בקוטר 125 ס"מ לרבות אספקה והתקנה של תיקרה ומכסה ב.ב. בקוטר 60 ס"מ ממין B125 עם סמל התאגיד מוטבע באמצע ויעוד המכסה "ביוב" בעומק מ-3.26 עד 3.75 מ'.	יח'	1.00	6,540.00	6,540.00
57.04.0070	אספקה, הובלה והתקנה של שוחות טרומיות לביוב בקוטר 125 ס"מ לרבות אספקה והתקנה של תיקרה ומכסה ב.ב. בקוטר 60 ס"מ ממין B125 עם סמל התאגיד מוטבע באמצע ויעוד המכסה "ביוב" בעומק מ-3.76 עד 4.25 מ'.	יח'	1.00	7,630.00	7,630.00
57.04.0080	אספקה, הובלה והתקנה של שוחות טרומיות לביוב בקוטר 150 ס"מ לרבות אספקה והתקנה של תיקרה ומכסה ב.ב. בקוטר 60 ס"מ ממין B125 עם סמל התאגיד מוטבע באמצע ויעוד המכסה "ביוב" בעומק מ-4.26 עד 4.75 מ'.	יח'	1.00	15,260.00	15,260.00
57.04.0090	אספקה, הובלה והתקנה של שוחות טרומיות לביוב בקוטר 150 ס"מ לרבות אספקה והתקנה של תיקרה ומכסה ב.ב. בקוטר 60 ס"מ ממין B125 עם סמל התאגיד מוטבע באמצע ויעוד המכסה "ביוב" בעומק מ-4.76 עד 5.25 מ'.	יח'	1.00	17,440.00	17,440.00
57.04.0100	חיבור קו ביוב בכל קוטר לשוחות בקרה קיימת בכל קוטר ועומק לרבות סיתות החור בדופן השוחה, סתימה מסביב לצינור, עבור המתעל מחדש הכל עד לקבלת עבודה מושלמת.	יח'	20.00	1,250.00	25,000.00
57.04.0110	תוספת למחיר שוחות בקרה עבור מפל חיצוני מסוג DROP, כולל עטיפת בטון, קוטר 160 מ"מ בעומק עד 1.25 מ'.	יח'	1.00	1,090.00	1,090.00
57.04.0120	תוספת למחיר שוחות בקרה עבור מפל חיצוני מסוג DROP, כולל עטיפת בטון, קוטר 160 מ"מ בעומק מ-1.26 עד 1.75 מ'.	יח'	5.00	1,200.00	6,000.00
					213,910.00

להעברה בתת פרק 03.57.04

קובץ: 1146-332 036/...

הופק באמצעות 'בנארית פרו' (03.27.3) 04-9884344

מי ציונה בע"מ
טל: 08-9305601 פקס: 08-9302828

עבודות פיתוח קוי מים וביוב
שדרוג קוי מים וביוב
מכרז 2/2018 מי ציונה

22/07/2018
דף מס': 036

מכרז מסגרת 2018 עבודות גדולות מים וביוב
מבנה 03 קווי ביוב

סעיף	תאור	יחידה	כמות	מחיר יחידה	סך הכל
	מהעברה				213,910.00
57.04.0130	תוספת למחיר שוחת בקרה עבור מפל חיצוני מסוג DROP, כולל עטיפת בטון, בקוטר 160 מ"מ בעומק מ-1.76 עד 2.25 מ'.	יח'	5.00	1,300.00	6,500.00
57.04.0140	תוספת למחיר שוחת בקרה עבור מפל חיצוני מסוג DROP, כולל עטיפת בטון, בקוטר 200 מ"מ בעומק עד 1.25 מ'.	יח'	1.00	1,350.00	1,350.00
57.04.0150	תוספת למחיר שוחת בקרה עבור מפל חיצוני מסוג DROP, כולל עטיפת בטון, בקוטר 200 מ"מ בעומק מ-1.26 עד 1.75 מ'.	יח'	5.00	1,420.00	7,100.00
57.04.0160	תוספת למחיר שוחת בקרה עבור מפל חיצוני מסוג DROP, כולל עטיפת בטון, בקוטר 200 מ"מ בעומק מ-1.76 עד 2.25 מ'.	יח'	5.00	1,520.00	7,600.00
57.04.0170	תוספת למחיר שוחה מבטון בקוטר 80 ס"מ, עבור תקרה כבדה ומכסה ב.ב. בקוטר 50 ס"מ ממין D-400 במקום ממין B 125 עם סמל התאגיד וייעוד המכסה "ביוב".	יח'	1.00	650.00	650.00
57.04.0180	תוספת למחיר שוחה מבטון בקוטר 100 ס"מ עבור תקרה כבדה ומכסה ב.ב. בקוטר 60 ס"מ ממין D-400 במקום ממין B 125 עם סמל התאגיד וייעוד המכסה "ביוב".	יח'	20.00	750.00	15,000.00
57.04.0190	תוספת למחיר שוחה מבטון בקוטר 125 ס"מ עבור תקרה כבדה ומכסה ב.ב. בקוטר 60 ס"מ ממין D-400 במקום ממין B 125 עם סמל התאגיד וייעוד המכסה "ביוב".	יח'	5.00	980.00	4,900.00
57.04.0200	תוספת למחיר שוחה מבטון בקוטר 150 ס"מ עבור תקרה כבדה ומכסה ב.ב. בקוטר 60 ס"מ ממין D-400 במקום ממין B 125 עם סמל התאגיד וייעוד המכסה "ביוב".	יח'	1.00	1,200.00	1,200.00
57.04.0210	תוספת למחיר שוחה בכל קוטר עבור התקנת על קו קיים בעומק עד 2.25 מ'.	יח'	5.00	950.00	4,750.00
57.04.0220	תוספת למחיר שוחה בכל קוטר עבור התקנת על קו קיים בעומק מ-2.26 עד 2.75 מ'.	יח'	5.00	1,050.00	5,250.00
					268,210.00

קובץ: 1146-332 037/...

להעברה בתת פרק 03.57.04
הופק באמצעות 'בנארית פרו' (03.27.3) 04-9884344

מי ציונה בע"מ
טל: 08-9305601 פקס: 08-9302828

עבודות פיתוח קוי מים וביוב
שדרוג קוי מים וביוב
מכרז 2/2018 מי ציונה

22/07/2018
דף מס': 037

מכרז מסגרת 2018 עבודות גדולות מים וביוב
מבנה 03 קווי ביוב

סעיף	תאור	יחידה	כמות	מחיר יחידה	סך הכל
	מהעברה				268,210.00
57.04.0230	תוספת למחיר שוחה בכל קוטר עבור התקנתה על קו קיים בעומק מ- 2.76 עד 3.25 מ'	יח'	5.00	1,200.00	6,000.00
57.04.0240	תוספת למחיר שוחה בכל קוטר עבור התקנתה על קו קיים בעומק מ- 3.26 עד 3.75 מ'	יח'	5.00	1,420.00	7,100.00
57.04.0250	תוספת למחיר שוחה בכל קוטר עבור התקנתה על קו קיים בעומק מ- 3.76 עד 4.25 מ'	יח'	5.00	1,530.00	7,650.00
57.04.0260	תוספת למחיר שוחה בכל קוטר עבור התקנתה על קו קיים בעומק מ- 4.26 עד 4.75 מ'	יח'	5.00	1,950.00	9,750.00
57.04.0270	תוספת למחיר שוחה בכל קוטר עבור התקנתה על קו קיים בעומק מ- 4.76 עד 5.25 מ'	יח'	1.00	2,250.00	2,250.00
57.04.0280	הנמכה של שוחת בקרה קיימת בגובה עד 50 ס"מ.	יח'	5.00	550.00	2,750.00
57.04.0290	הנמכה של שוחת בקרה קיימת בגובה מ- 51 ס"מ ועד 100 ס"מ.	יח'	1.00	650.00	650.00
57.04.0300	שיפוץ שוחה קיימת. המחיר כולל ניקוי שוחה, התקנת רצפה, עיבוד הקרקעית (בנצ'יק), טיח בקירות, כולל אספקת החומרים הדרושים.	יח'	10.00	1,000.00	10,000.00
57.04.0310	שיפוץ ותיקון עבוד קרקעית בשוחה קיימת, כולל עבודה ב"רטוב" וכולל אספקת החומרים הדרושים (תיקון בנצ'יק), סגירות בין החוליות והתקרה מילוי בבטון טיח.	יח'	10.00	550.00	5,500.00
57.04.0320	אספקת, הובלת והתקנת חוליה עגולה טרומית בקוטר 60 ס"מ ובגובה עד 50 ס"מ בשוחת ביוב קיימת	קומפ'	1.00	435.00	435.00
57.04.0330	אספקת, הובלת והתקנת חוליה עגולה טרומית בקוטר 60 ס"מ ובגובה 51-100 ס"מ בשוחת ביוב קיימת	קומפ'	1.00	600.00	600.00
57.04.0340	אספקת, הובלת והתקנת חוליה עגולה טרומית בקוטר 80 ס"מ ובגובה עד 50 ס"מ בשוחת ביוב קיימת	קומפ'	1.00	610.00	610.00
					321,505.00

קובץ: 1146-332 038/...

להעברה בתת פרק 03.57.04 הופק באמצעות 'בנארית פרו' (03.27.3) 04-9884344

מי ציונה בע"מ
טל: 08-9305601 פקס: 08-9302828

עבודות פיתוח קוי מים וביוב
שדרוג קוי מים וביוב
מכרז 2/2018 מי ציונה

22/07/2018
דף מס': 038

מכרז מסגרת 2018 עבודות גדולות מים וביוב
מבנה 03 קווי ביוב

סעיף	תאור	יחידה	כמות	מחיר יחידה	סך הכל
	מהעברה				321,505.00
57.04.0350	אספקת, הובלת והתקנת חוליה עגולה טרומית בקוטר 80 ס"מ ובגובה 100-51 ס"מ בשוחת ביוב קיימת	קומפ'	1.00	870.00	870.00
57.04.0360	אספקת, הובלת והתקנת חוליה עגולה טרומית בקוטר 100 ס"מ ובגובה עד 33 ס"מ בשוחת ביוב קיימת	קומפ'	1.00	760.00	760.00
57.04.0370	אספקת, הובלת והתקנת חוליה עגולה טרומית בקוטר 100 ס"מ ובגובה 50-34 ס"מ בשוחת ביוב קיימת	קומפ'	1.00	870.00	870.00
57.04.0380	אספקת, הובלת והתקנת חוליה עגולה טרומית בקוטר 100 ס"מ ובגובה 66-51 ס"מ בשוחת ביוב קיימת	קומפ'	1.00	980.00	980.00
57.04.0390	אספקת, הובלת והתקנת חוליה עגולה טרומית בקוטר 100 ס"מ ובגובה 100-67 ס"מ בשוחת ביוב קיימת	קומפ'	1.00	1,090.00	1,090.00
57.04.0400	אספקת, הובלת והתקנת חוליה עגולה טרומית בקוטר 125 ס"מ ובגובה עד 33 ס"מ בשוחת ביוב קיימת	קומפ'	1.00	870.00	870.00
57.04.0410	אספקת, הובלת והתקנת חוליה עגולה טרומית בקוטר 125 ס"מ ובגובה 50-34 ס"מ בשוחת ביוב קיימת	קומפ'	1.00	980.00	980.00
57.04.0420	אספקת, הובלת והתקנת חוליה עגולה טרומית בקוטר 125 ס"מ ובגובה 66-51 ס"מ בשוחת ביוב קיימת	קומפ'	1.00	1,300.00	1,300.00
57.04.0430	אספקת, הובלת והתקנת חוליה עגולה טרומית בקוטר 125 ס"מ ובגובה 100-67 ס"מ בשוחת ביוב קיימת	קומפ'	1.00	1,520.00	1,520.00
57.04.0440	אספקת, הובלת והתקנת תקרה עגולה טרומית עם פתח 50 ס"מ (לעומס 12.5 טון) עבור שוחת ביוב קיימת בקוטר 80 ס"מ, כולל מכסה ב.ב. לעומס 12.5 טון .	קומפ'	1.00	1,300.00	1,300.00
					332,045.00

להעברה בתת פרק 03.57.04

קובץ: 1146-332 039/...

הופק באמצעות 'בנארית פרו' (03.27.3) 04-9884344

מי ציונה בע"מ
 טל: 08-9305601 פקס: 08-9302828

עבודות פיתוח קוי מים וביוב
 שדרוג קוי מים וביוב
 מכרז 2/2018 מי ציונה

22/07/2018
 דף מס': 039

מכרז מסגרת 2018 עבודות גדולות מים וביוב
 מבנה 03 קווי ביוב

סעיף	תאור	יחידה	כמות	מחיר יחידה	סך הכל
	מהעברה				332,045.00
57.04.0450	אספקת, הובלת והתקנת תקרה עגולה טרומית עם פתח 60 ס"מ (לעומס 12.5 טון) עבור שוחת ביוב קיימת בקוטר 100 ס"מ, כולל מכסה ב.ב. לעומס 12.5 טון .	קומפ'	1.00	1,420.00	1,420.00
57.04.0460	אספקת, הובלת והתקנת תקרה עגולה טרומית, עם פתח 60 ס"מ (לעומס 12.5 טון) עבור שוחת ביוב קיימת בקוטר 125 ס"מ, כולל מכסה ב.ב. לעומס 12.5 טון .	קומפ'	1.00	1,520.00	1,520.00
57.04.0470	אספקת, הובלת והתקנת תקרה עגולה טרומית, עם פתח 50 ס"מ (לעומס 40 טון) עבור שוחת ביוב קיימת בקוטר 80 ס"מ, כולל מכסה ב.ב. לעומס 40 טון.	קומפ'	1.00	1,850.00	1,850.00
57.04.0480	אספקת, הובלת והתקנת תקרה עגולה טרומית, עם פתח 60 ס"מ (לעומס 40 טון) עבור שוחת ביוב קיימת בקוטר 100 ס"מ, כולל מכסה ב.ב. לעומס 40 טון.	קומפ'	1.00	1,635.00	1,635.00
57.04.0490	אספקת, הובלת והתקנת תקרה עגולה טרומית, עם פתח 60 ס"מ (לעומס 40 טון) עבור שוחת ביוב קיימת בקוטר 125 ס"מ, כולל מכסה ב.ב. לעומס 40 טון .	קומפ'	1.00	2,180.00	2,180.00
57.04.0491	אספקת הובלה והתקנת של מכסה ב.ב. בקוטר 50 מ"מ לעומס בימני (12.5 טון)	קומפ'	1.00	325.00	325.00
57.04.0492	אספקת הובלה והתקנת של מכסה ב.ב. בקוטר 60 מ"מ לעומס בימני (12.5 טון)	קומפ'	1.00	380.00	380.00
57.04.0500	אספקת, הובלה והתקנה של מכסה ב.ב. בקוטר 50 ס"מ לעומס כבד (40 טון)	קומפ'	1.00	500.00	500.00
57.04.0510	אספקת, הובלה והתקנה של מכסה ב.ב. בקוטר 60 ס"מ לעומס כבד (40 טון)	קומפ'	20.00	750.00	15,000.00
57.04.0520	פירוק שוחת ביוב קיימת. סעיף זה יבוצע בהתאם להוראה בכתב מאת המפקח באתר.	קומפ'	10.00	500.00	5,000.00
					361,855.00
להעברה בתת פרק 03.57.04					
הופק באמצעות 'בנארית פרו' (03.27.3) 04-9884344 קובץ: 1146-332 040/...					

מי ציונה בע"מ
טל: 08-9305601 פקס: 08-9302828

עבודות פיתוח קוי מים וביוב
שדרוג קוי מים וביוב
מכרז 2/2018 מי ציונה

22/07/2018
דף מס': 041

מכרז מסגרת 2018 עבודות גדולות מים וביוב
מבנה 04 מערכת הקטנת לחץ + מערכת מדידה אזורית

סעיף	תאור	יחידה	כמות	מחיר יחידה	סך הכל
פרק 57 מערכת הקטנת לחץ + מערכת מדידה אזורית					
תת פרק 57.02 אספקת חומרים					
57.02.0010	מסנן קו 6" ברמד תוצרת ברמד WW-6-70F-EN-Y-C-ISO-16-PB	יח'	1.00	3,130.00	3,130.00
57.02.0020	מקטין לחץ תעשייתי 6" תוצרת ברמד VFI W-6"-720-ES-20-Y-C-ISO-16-PB38 זאל חוזר מסדרת אנטי קויטציה	יח'	1.00	16,700.00	16,700.00
57.02.0025	מקטין לחץ בקוטר 6" תוצרת ברמד כנ"ל עם ברירת משטרי עבודות אלקטרונית דגם 720 4R כולל בקר לניהול הלחצים - חלופה	קומפ'	1.00	21,000.00	21,000.00
57.02.0030	פורק לחץ הידראולי מהיר זוויתי 2" ברמד לחץ פרוקה עד 16 בר WW-2"-73Q-A-C-BSP-PB-CB38	יח'	1.00	2,440.00	2,440.00
57.02.0040	שסתום אל חוזר 6" לע. 16 אטמ' תוצרת א.ר'. דגם NR-030	יח'	2.00	5,450.00	10,900.00
57.02.0045	שסתום אוויר משולב כולל ברז 2" לע. 16 אטמ' תוצרת א.ר'. דגם D-040C	יח'	1.00	1,850.00	1,850.00
57.02.0050	מגוף טריז בקוטר 6" TRS לע. 16 אטמ' תוצרת רפאל או שווה ערך.	יח'	2.00	1,600.00	3,200.00
57.02.0055	ווסת ישיר 2" דקה כבד BARMAD5365	יח'	1.00	2,100.00	2,100.00
57.02.0060	מד מים 6" כדוגמת "אוקטב" של חב' ארד כולל משדר המותאם למערכת הקר"מ של התאגיד	מק'	1.00	9,770.00	9,770.00
57.02.0110	מחבר לאוגן 16" כולל אוגנים.	יח'	1.00	730.00	730.00
57.02.0145	אוגנים בקוטר 6" תקן BS	יח'	6.00	240.00	1,440.00
57.02.0220	קשת 90° עם ציפוי פנימי מלט 8"	יח'	2.00	560.00	1,120.00
57.02.0240	קשת 90° עם ציפוי פנימי מלט 6"	יח'	6.00	285.00	1,710.00
57.02.0270	מעבר קוני 8"X6 עם ציפוי פנים מלט	יח'	2.00	184.00	368.00
					76,458.00
להעברה בתת פרק 04.57.02					

קובץ: 1146-332 042/...

הופק באמצעות 'בנארית פרו' (03.27.3) 04-9884344

מי ציונה בע"מ
טל: 08-9305601 פקס: 08-9302828

עבודות פיתוח קוי מים וביוב
שדרוג קוי מים וביוב
מכרז 2/2018 מי ציונה

22/07/2018
דף מס': 042

מכרז מסגרת 2018 עבודות גדולות מים וביוב
מבנה 04 מערכת הקטנת לחץ + מערכת מדידה אזורית

סעיף	תאור	יחידה	כמות	מחיר יחידה	סך הכל
	מהעברה				76,458.00
57.02.0300	צמרות פלדה ללא פעמון עם ציפוי פנים מלט ועטיפה חיצונית תלת שכבתית APC-3 או שווה ערך בקוטר 6" ע.ד. 5/32	מטר	12.20	215.00	2,623.00
57.02.0315	צמר פלדה מגולבן 2"	מטר	2.00	105.00	210.00
	סה"כ 57.02 אספקת חומרים				79,291.00
	תת פרק 57.03 מלאכה				
57.03.0005	התקנת מערכת מקטיני לחץ תימדד כקומפלט בהתאם לפרט בתכנית ותכלול: הובלה, ריתוך והתקנת אביזרים, מגפים, שסתומי אוויר, מד מים, מקטיני לחץ, קשתות וקטעי צמרות, תמיכות, חפירה והחזרת המצב לקדמותו.	קומפ'	1.00	20,000.00	20,000.00
57.03.0086	התחברות קו מים מוצע 6" לקו מים קיים 8", כולל חפירה וגילוי קו קיים, הפסקת זרימת המים וניקוזם, חיתוך וריתוך עבור התחברות ועשיית כל יתר העבודות הדרושות עד לקבלת חיבור מושלם.	קומפ'	2.00	2,180.00	4,360.00
57.03.0200	גדר בטחונת דגם "ציון" משופר כולל מעקה עילי או שווה ערך כולל ביצוע כל העבודות כולל שער פשפש סביב למערכת מקטין לחץ באורך משוער כ - 15 מ' וגובה 2.0 מ'.	קומפ'	1.00	10,000.00	10,000.00
	סה"כ 57.03 מלאכה				34,360.00
	סה"כ 57 מערכת הקטנת לחץ + מערכת מדידה אזורית				113,651.00
	סה"כ מערכת הקטנת לחץ + מערכת מדידה אזורית				113,651.00

קובץ: 1146-332 043/...

הופק באמצעות 'בוארית פרו' (03.27.3) 04-9884344

מי ציונה בע"מ
טל: 08-9305601 פקס: 08-9302828

עבודות פיתוח קוי מים וביוב
שדרוג קוי מים וביוב
מכרז 2/2018 מי ציונה

22/07/2018
דף מס': 043

מכרז מסגרת 2018 עבודות גדולות מים וביוב
מבנה 05 עבודות רג'

סעיף	תאור	יחידה	כמות	מחיר יחידה	סך הכל
פרק 60 עבודות רג'					
תת פרק 60.01 עבודות רג'					
60.01.0030	פועל לא מקצועי	ש"ע	1.00	70.00	70.00
60.01.0040	מחפר אופני JCB3 + מפעיל	ש"ע	1.00	190.00	190.00
60.01.0050	שופל אופני 966 + מפעיל	ש"ע	1.00	295.00	295.00
60.01.0070	רתך מקצועי כולל רתכת ואלקטרודות	ש"ע	1.00	170.00	170.00
60.01.0080	עבודת צוות, תכלול: מחפרון + מפעיל, קומפרסור + מפעיל, רתכת+ רתך, וכל הציוד הנדרש עם מפעיליו.	ש"ע	1.00	450.00	450.00
60.01.0090	גרירת מיכלית מי שתיה ממחסני התאגיד או ממקודת מיליו וממנה לאתר כלשהו ברחבי העיר נס ציונה.	ש"ע	1.00	180.00	180.00
60.01.0100	משאבת לסניקה עד 400 מק"ש עם צינור 6" באורך 100 מ' כולל צוות 2 פועלים וטנדר לגרירת המשאבה.	ש"ע	1.00	350.00	350.00
60.01.0110	הצבת רמסה לפיני פסולת באתר ופינויה לאתר פסולת מורשה ללא הגבלת מרחק. בכפוף לאישור המפקח.	יח'	1.00	750.00	750.00
60.01.0111	ביובית עד 15 מ"ק	י"ע	1.00	2,800.00	2,800.00
60.01.0112	ביובית מעל 15 מ"ק	י"ע	1.00	4,000.00	4,000.00
סה"כ 60.01 עבודות רג'					9,255.00
סה"כ עבודות רג'					9,255.00

קובץ: 1146-332 /... 044/

הופק באמצעות 'בנארית פרו' (03.27.3) 04-9884344

מי ציונה בע"מ
טל: 08-9305601 פקס: 08-9302828

עבודות פיתוח קוי מים וביוב
שדרוג קוי מים וביוב
מכרז 2/2018 מי ציונה

כתב כמויות (ריכוז)

22/07/2018
דף מס': 044

מכרז מסגרת 2018 עבודות גדולות מים וביוב

סך מבנה	סך פרק	סך תת פרק	
	182,167.00	182,167.00	מבנה 01 עבודות סלילה פרק 00 עבודות הכנה ופירוק תת פרק 00.01 עבודות הכנה ופירוק סה"כ 00 עבודות הכנה ופירוק
	686,820.00	686,820.00	פרק 01 עבודות עפר ומצעים תת פרק 01.01 עבודות עפר ומצעים סה"כ 01 עבודות עפר ומצעים
	30,448.00	30,448.00	פרק 02 עבודות בטון תת פרק 02.01 עבודות בטון סה"כ 02 עבודות בטון
	2,326,311.00	1,032,018.00 1,266,448.00 27,845.00	פרק 51 סלילת כבישים, רחבות מדרכות תת פרק 51.01 עבודות אספלט תת פרק 51.02 עבודות ריצוף תת פרק 51.03 עבודות סימון סה"כ 51 סלילת כבישים, רחבות מדרכות
3,225,746.00			סה"כ 01 עבודות סלילה
	3,345,980.00	1,813,660.00 1,532,320.00	מבנה 02 קווי מים פרק 57 קווי מים תת פרק 57.01 אספקה והנחת קווי מים תת פרק 57.02 מתקני מים ואביזרים סה"כ 57 קווי מים סה"כ 02 קווי מים
3,345,980.00			

מי ציונה בע"מ
טל: 08-9305601 פקס: 08-9302828

עבודות פיתוח קוי מים וביוב
שדרוג קוי מים וביוב
מכרז 2/2018 מי ציונה

22/07/2018
דף מס': 045

מכרז מסגרת 2018 עבודות גדולות מים וביוב

סך מבנה	סך פרק	סך תת פרק	
			מבנה 03 קווי ביוב
			פרק 57 קווי ביוב
		1,181,630.00	תת פרק 57.03 קווי ביוב
		365,105.00	תת פרק 57.04 מתקני ביוב
	1,546,735.00		סה"כ 57 קווי ביוב
1,546,735.00			סה"כ 03 קווי ביוב
			מבנה 04 מערכת הקטנת לחץ + מערכת מדידה אזורית
			פרק 57 מערכת הקטנת לחץ + מערכת מדידה אזורית
		79,291.00	תת פרק 57.02 אספקת חומרים
		34,360.00	תת פרק 57.03 מלאכה
	113,651.00		סה"כ 57 מערכת הקטנת לחץ + מערכת מדידה אזורית
113,651.00			סה"כ 04 מערכת הקטנת לחץ + מערכת מדידה אזורית
			מבנה 05 עבודות רג'
			פרק 60 עבודות רג'
		9,255.00	תת פרק 60.01 עבודות רג'
	9,255.00		סה"כ 60 עבודות רג'
9,255.00			סה"כ 05 עבודות רג'

מי ציונה בע"מ
טל': 08-9305601 פקס: 08-9302828

עבודות פיתוח קוי מים וביוב
שדרוג קוי מים וביוב
מכרז 2/2018 מי ציונה

22/07/2018

דף מס': 046

מכרז מסגרת 2018 עבודות גדולות מים וביוב

סך הכל	
8,241,367.00	סה"כ כללי
1,401,032.39	17% מע"מ
9,642,399.39	סה"כ כולל מע"מ

תאריך

שם, חתימה וחותמת הקבלן

קובץ: 1146-332

הופק באמצעות 'בנארית פרו' (03.27.3) 04-9884344

נספח י'א'

מכרז שנתי 2/2018
לעבודות פיתוח מערכת המים והביוב

רשימת תכניות – מהדורה 1

מספר רץ	שם הקובץ	תאור התכנית	קנ"מ	תאריך הוצאה	מס' עדכון	תאריך עדכון
1	NZ-60	התקנת ברז שריפה על קו פלדה	ללא	01.08.2018		
2	NZ-61	התקנת ברז שריפה בודד/ כפול 3" HDPE/PEXGOL על צינור	ללא	01.08.2018		
3	NZ-62	התקנת ברז שריפה כפול על קו פלדה	ללא	01.08.2018		
4	NZ-87	תמיכה עם מגבה לאביזרים	ללא	01.08.2018		
5	NZ-88	עמוד סימון	ללא	01.08.2018		
6	NZ-90	הנחת צנרת בתעלה	ללא	01.08.2018		
7	NZ-100	פרט הרכבת מגוף טריז בשוחה	ללא	01.08.2018		
8	NZ-101	פרט הרכבת מגוף בתא מחוליות HDPE/PEXGOL טרומיות צינור	ללא	01.08.2018		
9	NZ-104	נקודת ניקוז בתוך שוחה	ללא	01.08.2018		
10	NZ-110	נקודת אוויר 2"	ללא	01.08.2018		
11	NZ-111	נקודת אוויר 2" עם מגוף בתוך תא	ללא	01.08.2018		
12	NZ-300	הכנה לחיבור מים בודד מעל 2"	ללא	01.08.2018		
13	NZ-301	הכנה לחיבור מים בודד 2"	ללא	01.08.2018		
14	NZ-303	הכנה לחיבור מים בסולם	ללא	01.08.2018		
15	NZ-304	הכנה לחיבור בית כפול 2"	ללא	01.08.2018		
16	NZ-305	הכנה לחיבור מים מצנרת פוליאאתילן בכל קוטר כולל פקק אוגן	ללא	01.08.2018		
17	NZ-306	הכנה לחיבור מים מצנרת פוליאאתילן בכל קוטר כולל מגוף	ללא	01.08.2018		
18	NZ-350	2"Xחיבור ביתי 3"	ללא	01.08.2018		
19	NZ-351	חיבור ביתי 2"	ללא	01.08.2018		
20	NZ-352	2"Xחיבור ביתי בסולם 2	ללא	01.08.2018		
21	NZ-353	חיבור ביתי כפול 2"	ללא	01.08.2018		
22	NZ-354	2" על זקף 3"Xחיבור מים בסולם 4	ללא	01.08.2018		
23	NZ-355	חיבור ביתי 4"	ללא	01.08.2018		
24	NZ-356	הכנה לחיבור בסולם עם זקף 3" 1"Xוהכנות 3	ללא	01.08.2018		
25	NZ-361	הכנה לחבר מגרש מעל 2"	ללא	01.08.2018		
26	NZ-362	הכנה לחיבור מגרש כפול מעל 2"	ללא	01.08.2018		
27	NZ-365	סכמה מד מים ראשי לבניין	ללא	01.08.2018		
28	NZ-400	התקנת שוחת ביוב מחוליות טרומיות	ללא	01.08.2018		
29	NZ-402	שוחת מפל חיצוני ושוחת מפל פנימי מחוליות טרומיות	ללא	01.08.2018		
30	NZ-403	שוחת השקטה	ללא	01.08.2018		
31	NZ-501	פרט מכסה מים	ללא	01.08.2018		
32	NZ-502	פרט מכסה ביוב	ללא	01.08.2018		

וכל שאר התוכניות שתתווספנה אם תתווספנה במהלך בצוע העבודה.

נספח יב'

פרוטוקול מסירה

(דו"ח התיקונים הנדרשים מהקבלן)

שם העבודה	שם החברה	חוזה מיום
-----------	----------	-----------

בתאריך _____ נערך סיור מסירה מס' _____ לעבודה שבנדון בהשתתפות :

- א. נציג החברה : _____
- ב. נציג הפיקוח : _____
- ג. נציג הקבלן : _____

לאחר הסיור מצאנו כי העבודה בוצעה בשלמותה והושלמה לשביעות רצוננו פרט לליקויים המפורטים להלן :

- א. _____
- ב. _____
- ג. _____

הערות :

- א. _____
- ב. _____

על הקבלן לתקן את הליקויים הנ"ל עד תאריך _____
סיור למסירה סופית של העבודה יערך בתאריך _____ בשעה _____

_____ חתימת הקבלן _____ חתימת המפקח _____ חתימת החברה

נספח יג'

הצהרה על חיסול תביעות

לכבוד:

מי ציונה בע"מ (להלן: "החברה")

א.נ.,

הנדון: הצהרה על חיסול תביעות מכרז 02/2018

הואיל וביום _____ הוזמנו מאתנו על ידי מי ציונה בע"מ (להלן: "החברה"), עבודות לעבודות סלילה, החלפה, אספקה, ביצוע והנחה של קווי מים וביוב והתקנת מתקני מים וביוב, במסגרת המכרז שבנדון,

והואיל וביום _____ הגשנו לכם את החשבון האחרון בגין העבודה האמורה (להלן: "החשבון הסופי").

לפיכך הננו מצהירים, מאשרים ומתחייבים בזאת כדלקמן:

הרינו מצהירים ומאשרים בזאת, כי החשבון הסופי שהוגש על ידנו ואושר על ידי כל הגורמים (החברה, המפקח/המהנדס), הינו חשבון סופי לכל דבר ועניין ופרט לתשלום המבוקש בחשבון הסופי, אין לנו ולא תהיינה לנו כל תביעות, טענות או דרישות מכל מין וסוג שהוא כלפיכם ו/או כלפי הבאים מכוחכם או מטעמכם, בכל עניין הקשור בעבודה ו/או בסעיפי כתב הכמויות ו/או בחוזה ו/או הכרוך בהם ו/או הנובע מהם והכל במישרין או בעקיפין. אנו מוותרים בזה על כל תביעה, טענה או דרישה כאמור, בין שהיא ידועה לנו כיום ובין שתיוודע לנו בעתיד, ואנו פוטרם אתכם מכל חבות כלשהי כלפינו.

אין באמור לעיל כדי לגרוע מחובה כלשהי המוטלת עלינו לפי החוזה בעניין אחריות, ותיקון פגמים וליקויים כמפורט בחוזה.

ולראיה באנו על החתום היום:

הקבלן

נספח יד' - מבוטל

נספח טו'

נספח תנאי תשלום למכרז

1. תנאי התשלום: 90% לפי חשבונות ביניים שיאושרו כמפורט להלן. יתרת ה-10%, אשר ינוכו מכל חשבון חלקי, ישולמו לאחר גמר העבודה, לפי החשבון הסופי, ללא ריבית ו/או הפרשי הצמדה.
2. החשבונות בגין עבודות נשוא המכרז יוגשו על ידי הקבלן תוך 10 ימים מסיום כל חודש ישירות למשרדי התאגיד, רק חשבון שיהיה חתום ע"י חותמת התאגיד ייבדק ויאושר לתשלום, כל איחור בהגשה יביא לקנס של 1,000 ₪ בגין כל חודש פיגור.
3. לחשבונות יצורפו כל הזמנות העבודה/ העתקי יומן/ הצעות מחיר וצילומים לאחר ביצוע וכן כל המסמכים הנקובים בסעיף 10 שלהלן.
4. מרגע הגשת החשבונות התאגיד מתחייב לבדוק ולאשר ו/או לתקן ו/או לקזז ו/או להעיר את החשבונות תוך 14 ימי עסקים.
5. החשבונות ייערכו על ידי המהנדס והוא יקבע את התשלום המגיע לקבלן עד למועד אליו מתייחס החשבון ואם יהיו קיזוזים ו/או שינויים הם יועברו בכתב לקבלן.
- אם לקבלן תהינה השגות, הן יופנו על ידו בכתב למהנדס תוך 7 ימים מיום קבלת מכתב השינויים/ההשגות של המהנדס, וזה יתייחס שוב בכתב, למען הסר ספק, התייחסותו השנייה של המהנדס לכאן או לכאן תהיה סופית ומחלטת.
6. כל חשבון שיוגשו לגביו השגות ויידרש זמן נוסף כדי לבדוק את פני הדברים ייכלל במסגרת השוטף של חודש לאחר מכן.
7. החשבונות המאושרים יועברו לקבלן במייל ו/או בדרך אחרת שתקבע על ידי התאגיד והקבלן ינפיק חשבונית מס נפרדת לכל חשבון ויגיש לתשלום להנהלת החשבונות, חשבון שלא תופק לו חשבונית מס לא ישולם.
8. בפרויקטים, כתבי הכמויות יערכו בנפרד לסעיפי הביוב ו/או המים.
9. בפרויקטים ובעבודות יזומות דרושה חתימה של מהנדס על כתב הכמויות לפני תחילת ביצוע העבודות.
10. בנוסף לאמור לעיל, כל חשבון יכלול פירוט כדלקמן:
 - א. עבודות אשר בוצעו על ידי הקבלן במסגרת אותו חשבון, לרבות עבודות שבוצעו עפ"י פקודת שינויים.
 - ב. חישוב כמויות מפורט לכל הכמויות המפורטות בחשבון. כל סעיף שלגביו לא הוגש חישוב כמויות רשאי המפקח ו/או המהנדס לא לאשר את הכמויות המופיעות באותו סעיף.
 - החשבונות יוגשו עם פירוט לכל פרויקט בנפרד.**
 - ג. החשבון יהיה מבוסס על המפרט הטכני, על המחירון, ועל המחירים בהתאם להצעת הקבלן.
 - ד. החשבון יוגש על גבי נייר עם לוגו של הקבלן, חתום על ידי הקבלן, ובאמצעות מדיה מגנטית על גבי תוכנה לעריכת חשבונות.
11. כל חשבון שיאושר כאמור, ישולם לקבלן (בהפחתת 10%) בתוך שוטף + 30 ימים ממועד אישורו בכפוף לאישורו כאמור לעיל, ובכפוף לכך שהעבודות הכלולות בו הושלמו על ידי הקבלן (עפ"י תעודת השלמה) וכן בכפוף להמצאת חשבונית מס כדין כאמור לעיל. חשבון סופי (אחרון) ישולם בתום שוטף + 80 ימים מיום השלמת כל העבודות.
12. למען הסר ספק, מובהר כי לסכום הנקוב בחשבונית לא יתווספו הפרשים כלשהם ו/או ריבית ו/או הפרשי הצמדה מיום הגשת החשבונית ועד למועד התשלום בפועל.
13. לכל חשבון שיגיש הקבלן ושיאושר לתשלום על פי החוזה, יתווסף מס ערך מוסף על פי דין בשיעור שיהיה בתוקף במועד ביצוע התשלום בפועל.
14. מהתשלומים הנ"ל, יופחת כל תשלום ביניים שבוצע, כל סכום אחר ששולם לקבלן לפי החוזה, וכל סכום שיש לנכות ו/או לקזז מהקבלן עפ"י חוזה זה ו/או לפי הדין.
15. **אישור תשלומים, וכן ביצוע של תשלומים לקבלן, אין בהם משום אישור או הסכמה לטיב העבודה שנעשת או לאיכות החומרים או המוצרים או לנכונותם של מחירים כלשהם עליהם מבוססים התשלומים, ואין באיזה מהם כדי לפגוע בכל טענה של החברה כלפי הקבלן, בקשר לחוזה.**

